

3 気象要素等測定結果

(注1) 風配図中の無風%は、風速が0.4m/s以下の風 (calm) の出現率。

(注2) 風速・風向の1時間値は、毎50分から正時(00分)までの10分間平均値。月間・年間の平均風速は、風速の1時間値の平均値。

(注3) 温度・湿度の1時間値は、毎正時の瞬時値。月間・年間の平均値は1時間値の平均値。

(注4) 雨量、日射量、交通量の1時間値は、毎正時から次の正時までの積算値であり、月間・年間値等の算出方法はそれぞれの表の備考に示した。

(注5) 風配図以外は府所管局のみを掲載。

風配図 - 月別

測定局：国設大阪

2018年4月～2019年3月 1～24 時

風向風速計高さ 40.0 m

— 出現頻度
— 平均風速

円内 無風%
測定時間数

通年
2.1 m/s

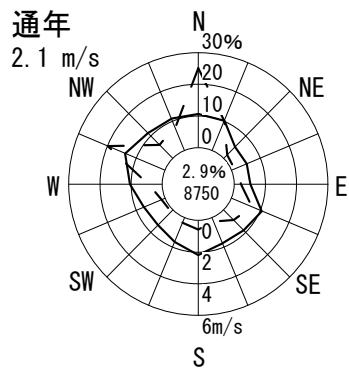

凡例
平均風速

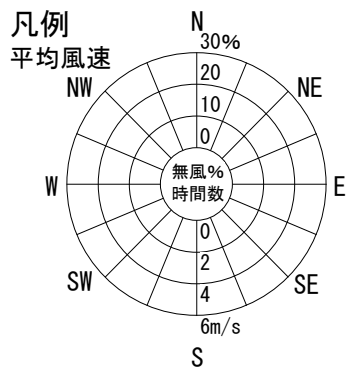

4月
2.1 m/s

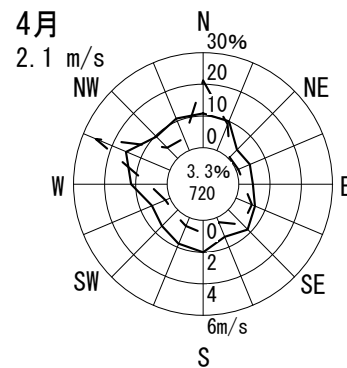

5月
2.1 m/s

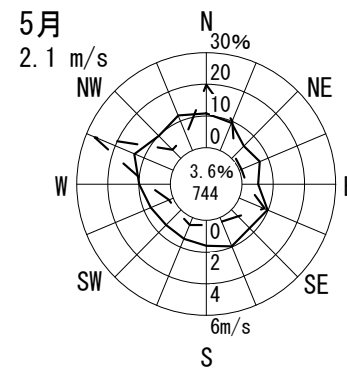

6月
2.2 m/s

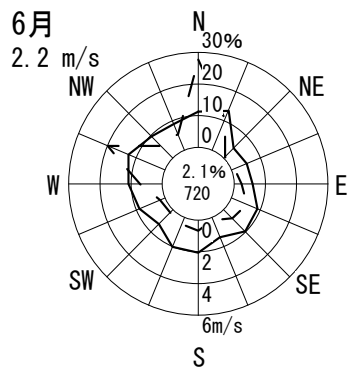

7月
2.3 m/s

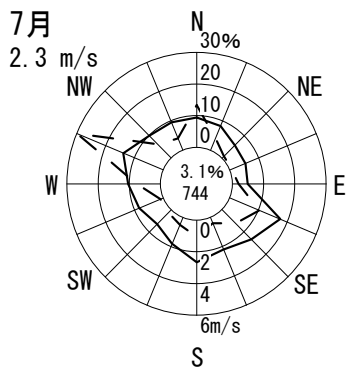

8月
2.5 m/s

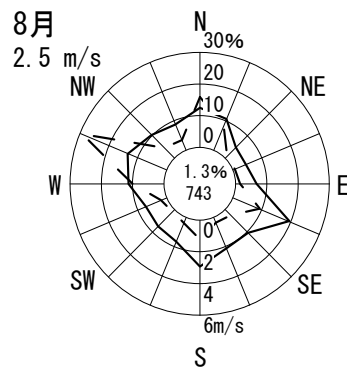

9月
2.0 m/s

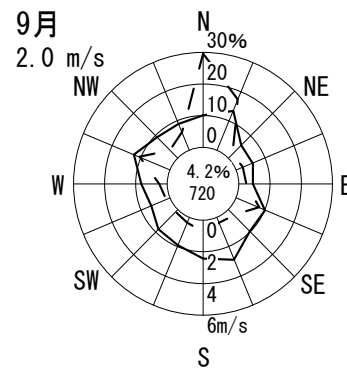

10月
2.0 m/s

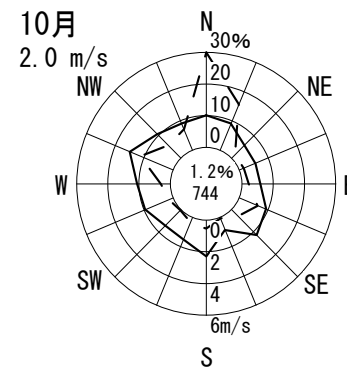

11月
1.6 m/s

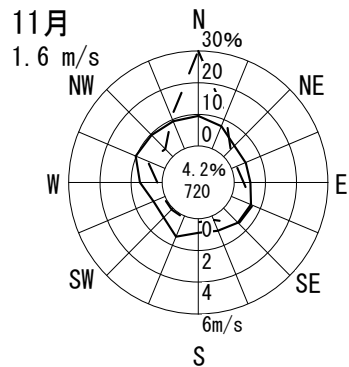

12月
2.2 m/s

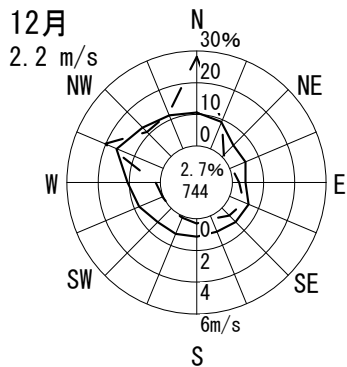

1月
2.1 m/s

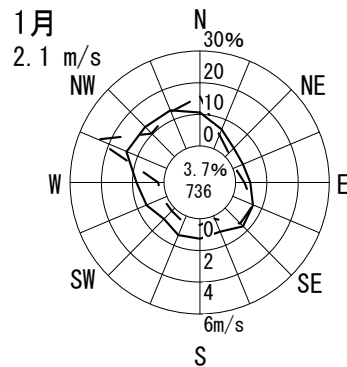

2月
2.0 m/s

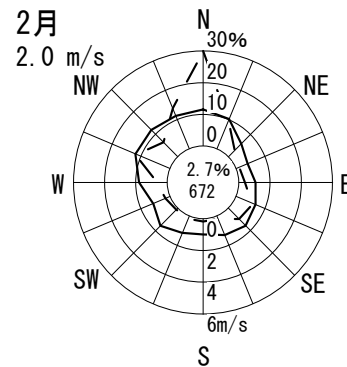

3月
2.2 m/s

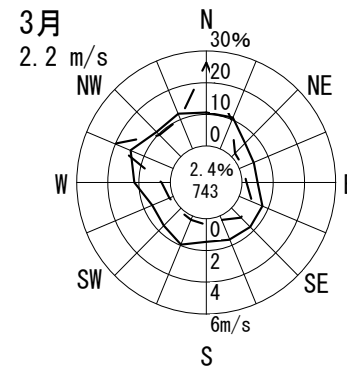

風配図 - 月別

測定局：茨木市役所

2018年4月～2019年3月 1～24 時

風向風速計高さ 43.6 m

— 出現頻度
 — 平均風速

円内 無風%
 測定時間数

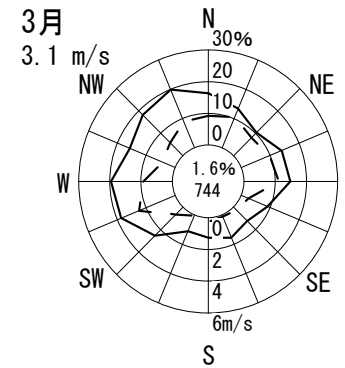
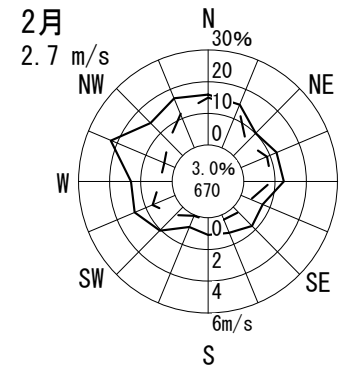
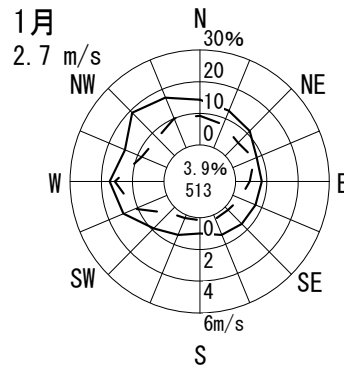
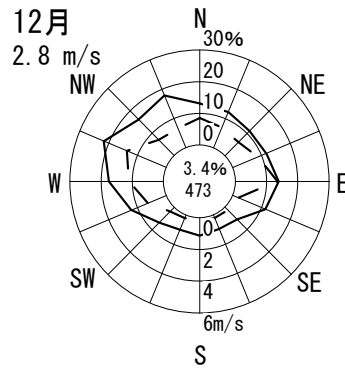
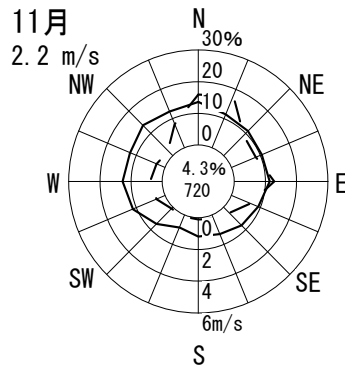
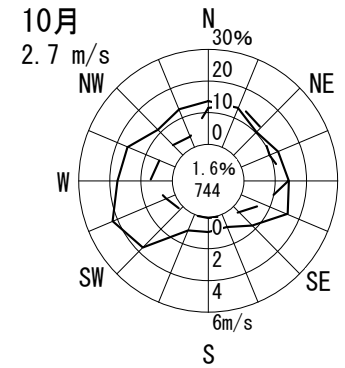
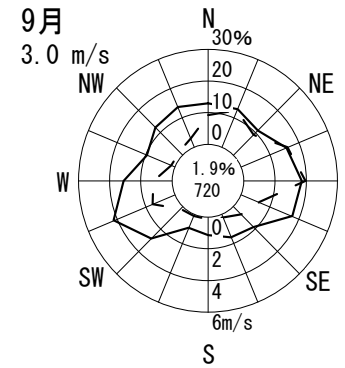
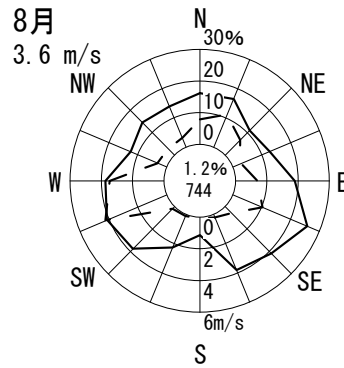
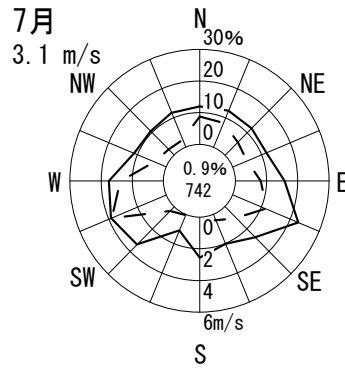
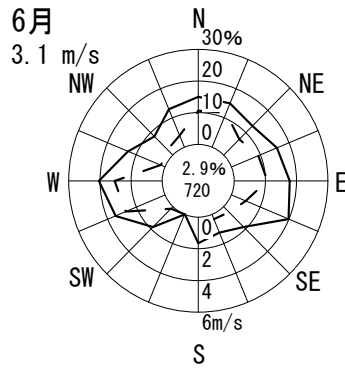
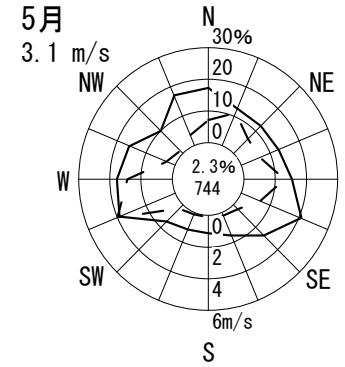
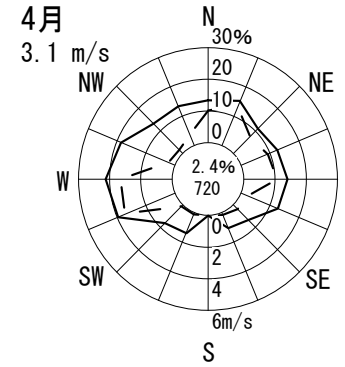
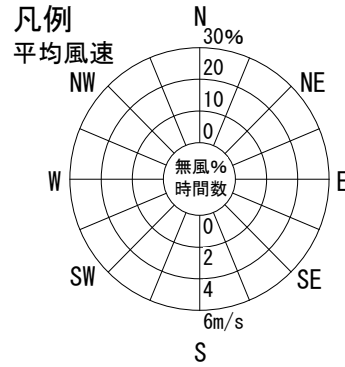
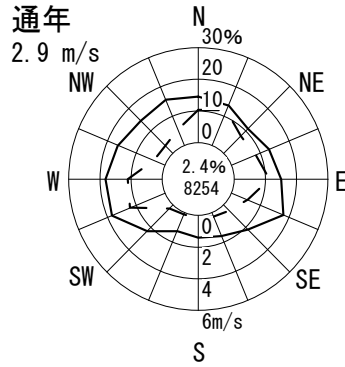

風配図 - 月別

測定局：寝屋川市役所

2018年4月～2019年3月 1～24 時

風向風速計高さ 29.0 m

— 出現頻度
 — 平均風速

円内 無風%
 測定時間数

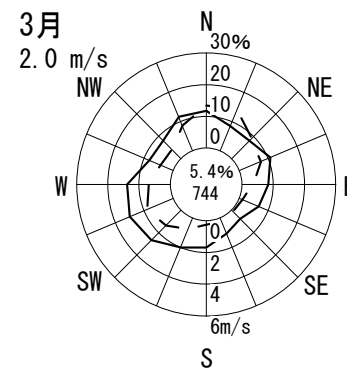
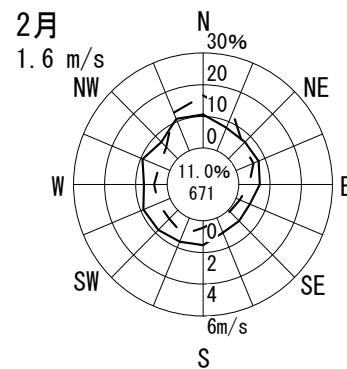
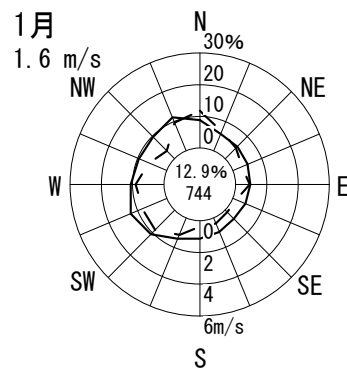
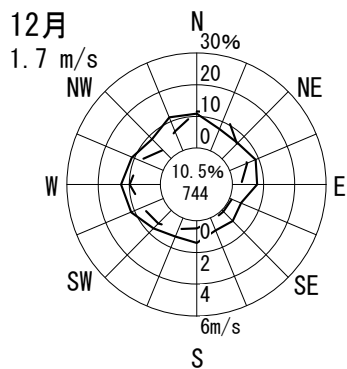
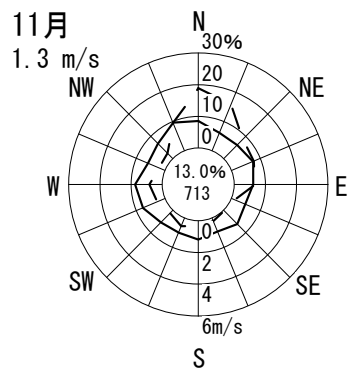
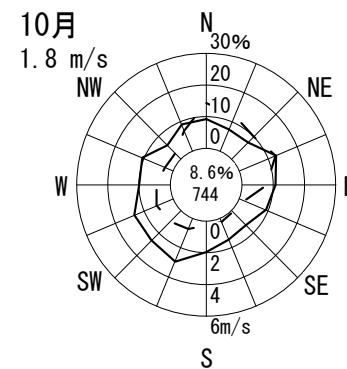
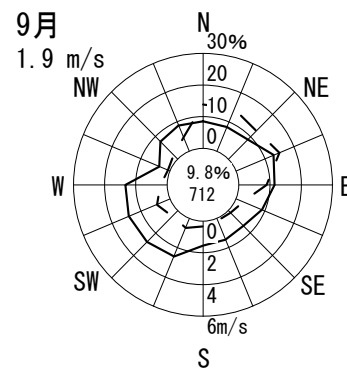
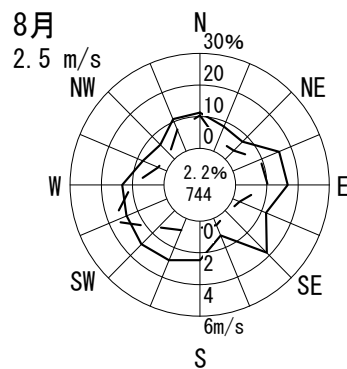
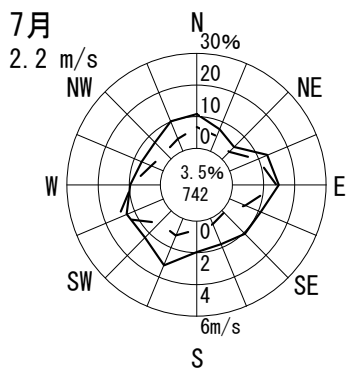
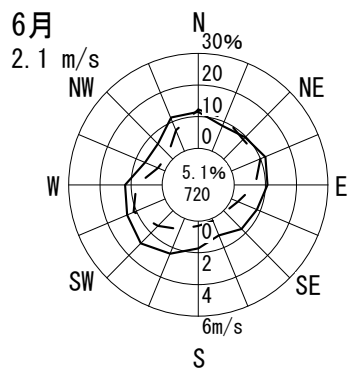
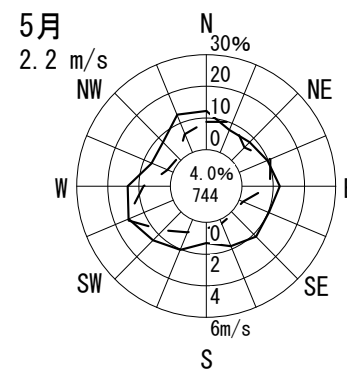
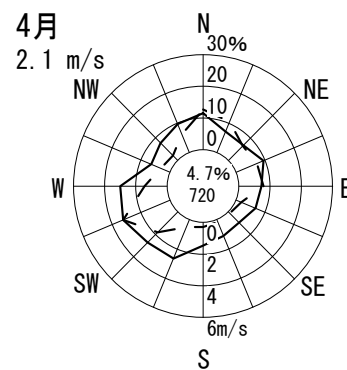
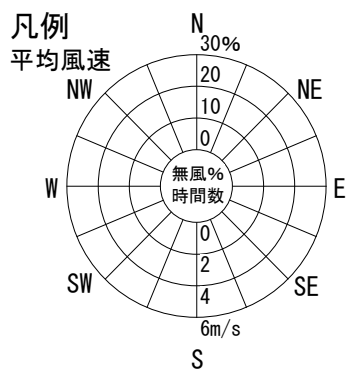
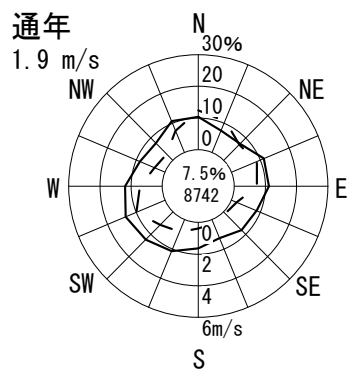

風配図 - 月別

測定局：高石中学校

2018年4月～2019年3月 1～24 時

風向風速計高さ 18.0 m

— 出現頻度
— 平均風速

円内 無風%
測定時間数

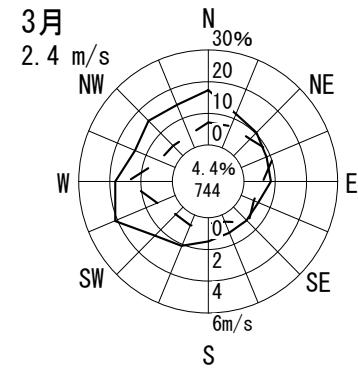
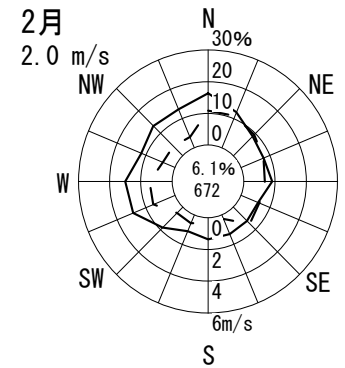
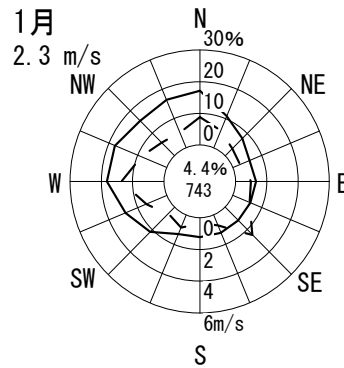
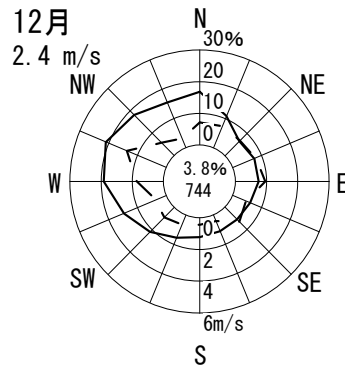
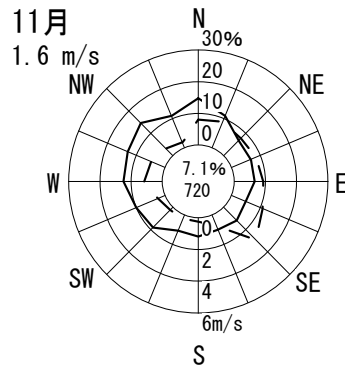
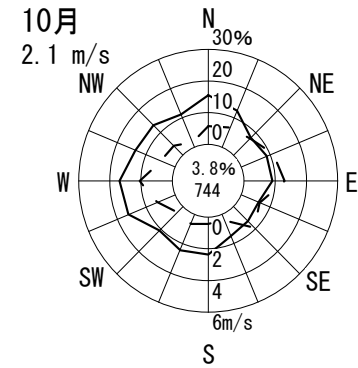
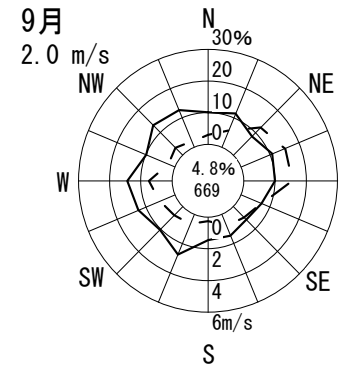
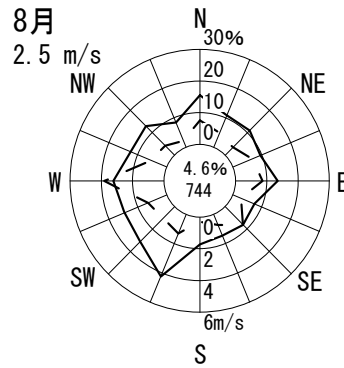
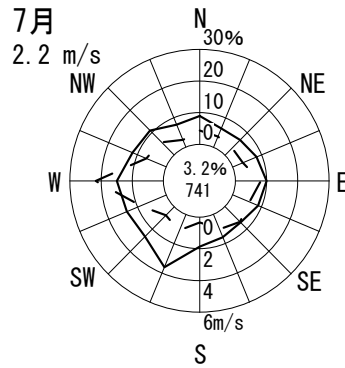
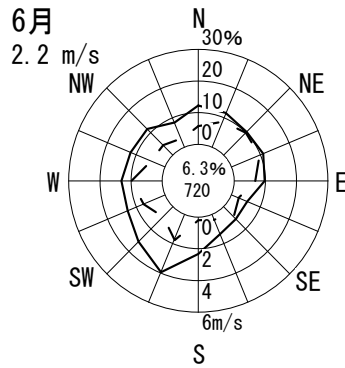
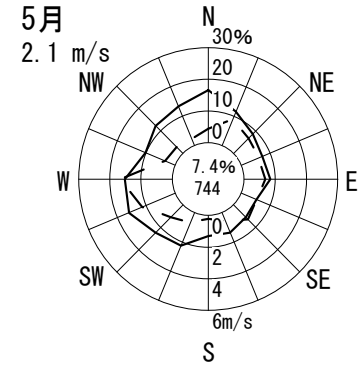
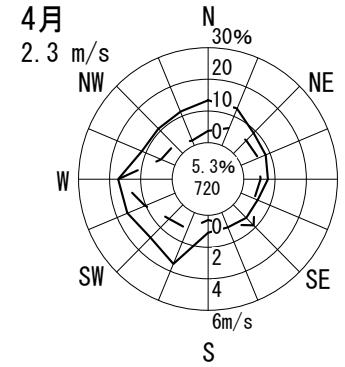
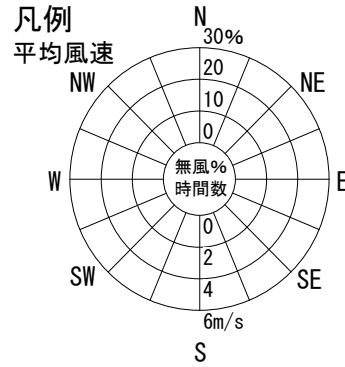
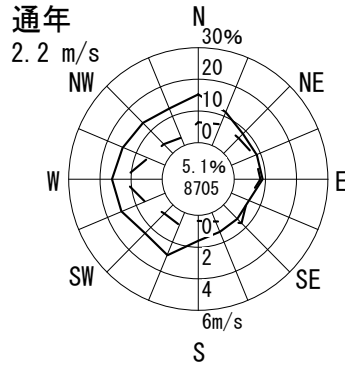

風配図 - 月別

測定局：池田市立南畑会館

2018年4月～2019年3月 1～24 時

風向風速計高さ 14.6 m

— 出現頻度
— 平均風速

円内 無風%
測定時間数

通年
2.2 m/s

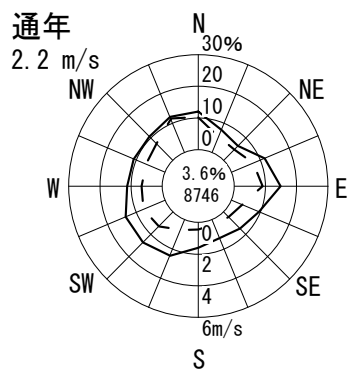

凡例
平均風速

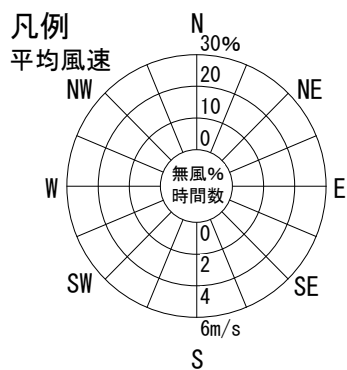

4月
2.3 m/s

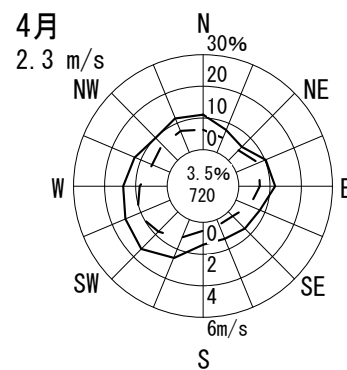

5月
2.3 m/s

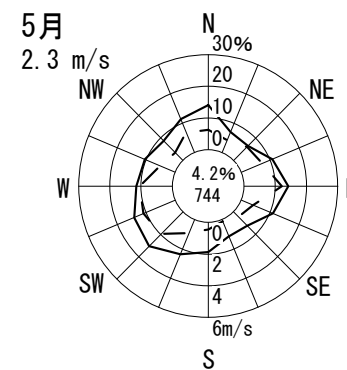

6月
2.4 m/s

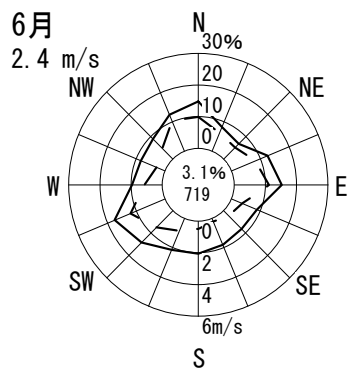

7月
2.5 m/s

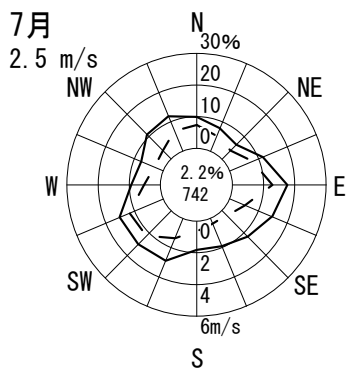

8月
2.8 m/s

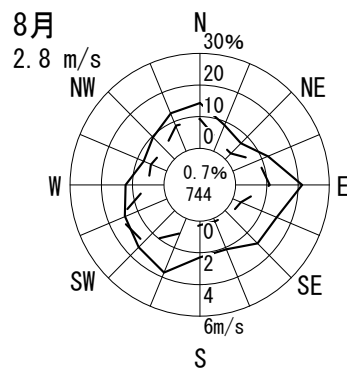

9月
2.4 m/s

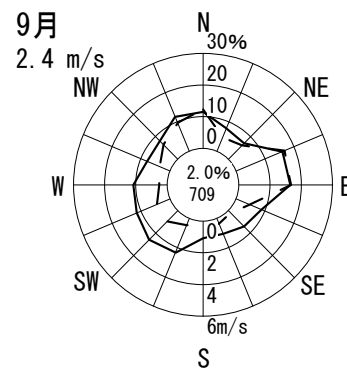

10月
2.2 m/s

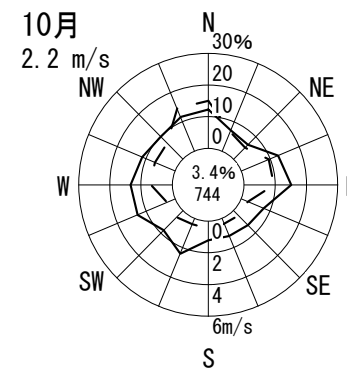

11月
1.7 m/s

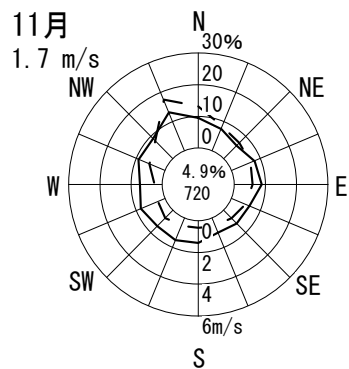

12月
2.1 m/s

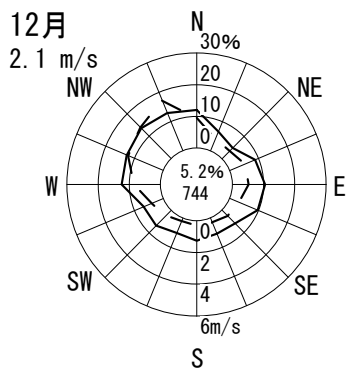

1月
1.8 m/s

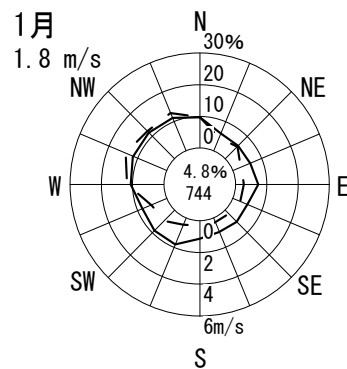

2月
1.9 m/s

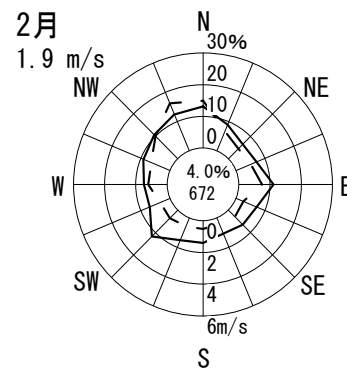

3月
2.2 m/s

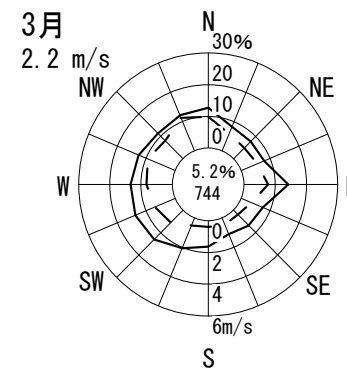

風配図 - 月別

測定局：大東市役所

2018年4月～2019年3月 1～24 時

風向風速計高さ 26.9 m

— 出現頻度
 — 平均風速

円内 無風%
 測定時間数

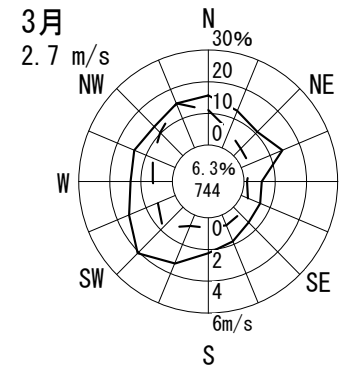
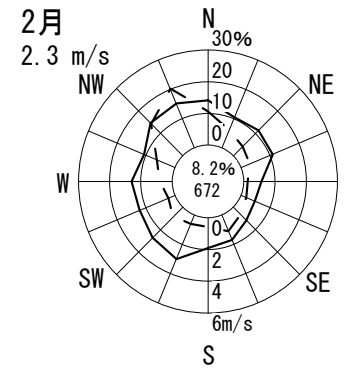
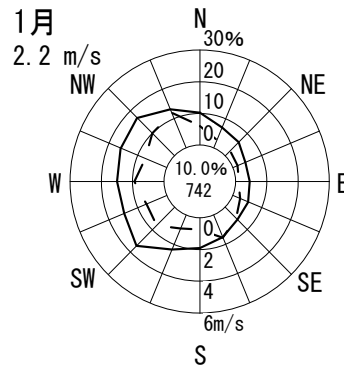
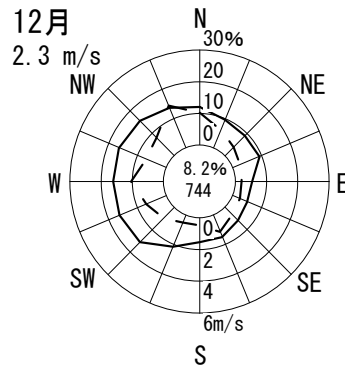
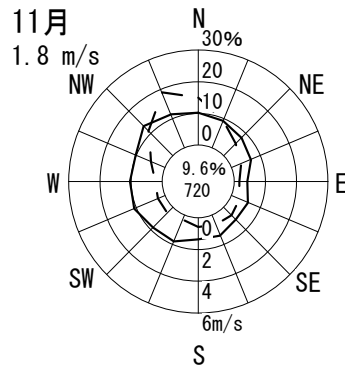
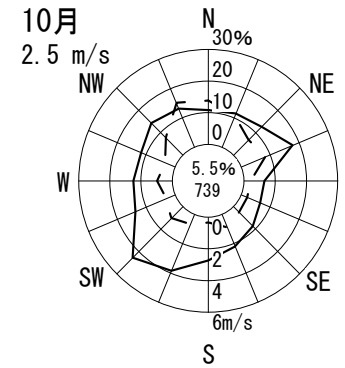
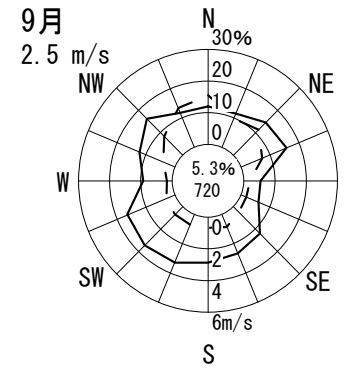
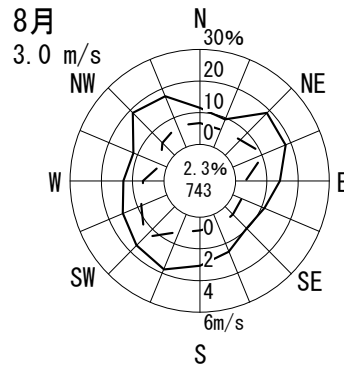
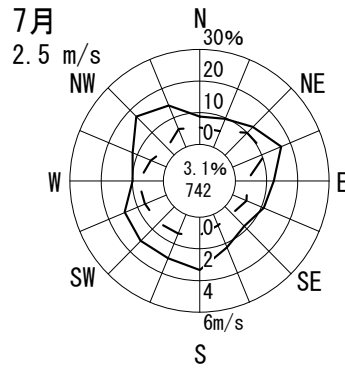
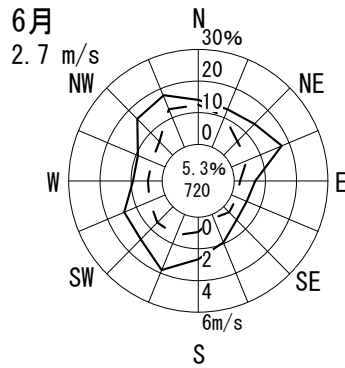
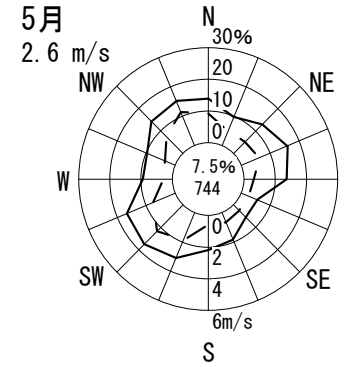
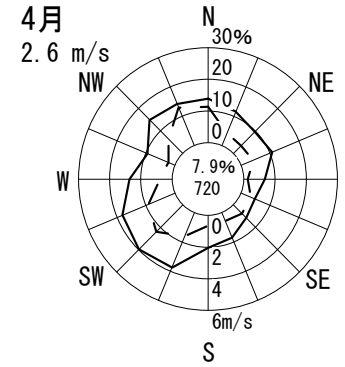
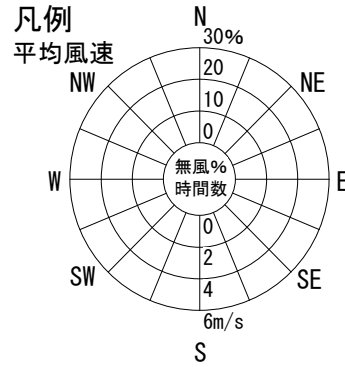
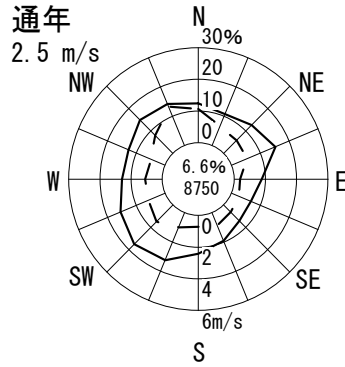

風配図 - 月別

測定局：府立修徳学院

2018年4月～2019年3月 1～24 時

風向風速計高さ 15.1 m

— 出現頻度

—— 平均風速

円内 無風%

測定時間数

通年

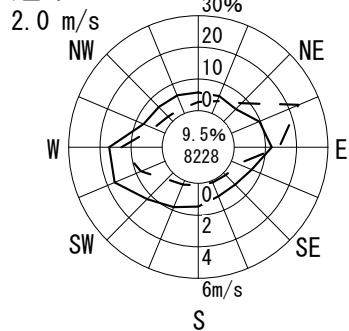

凡例

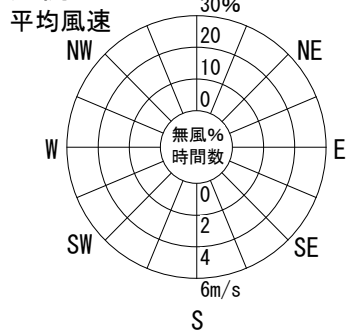

4月

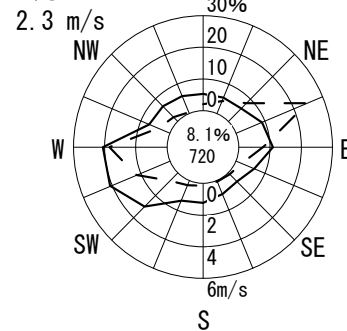

5月

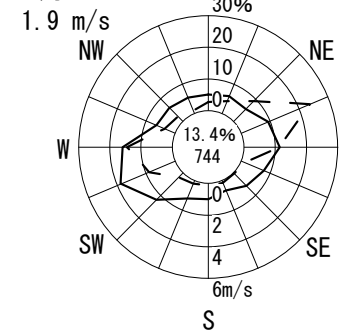

6月

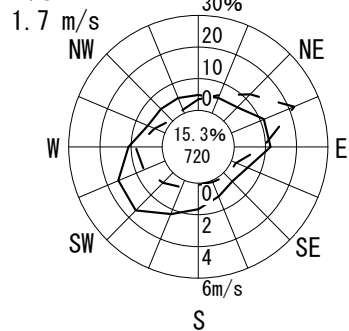

7月

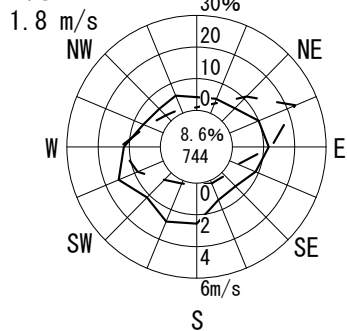

8月

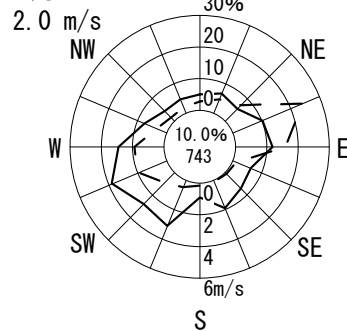

9月

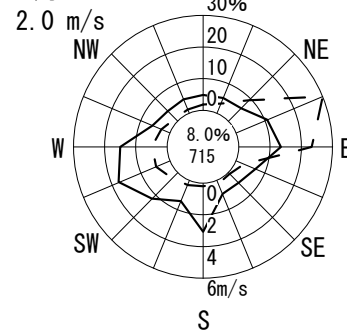

10月

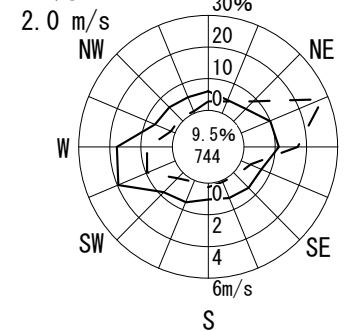

11月

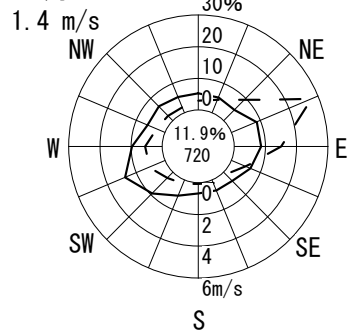

12月

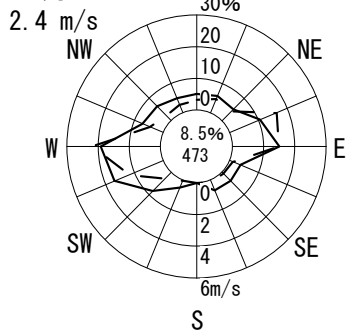

1月

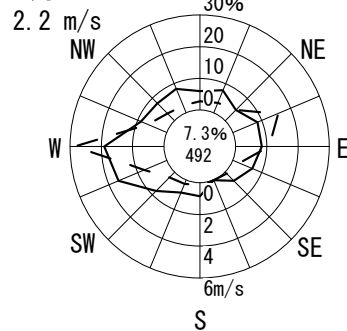

2月

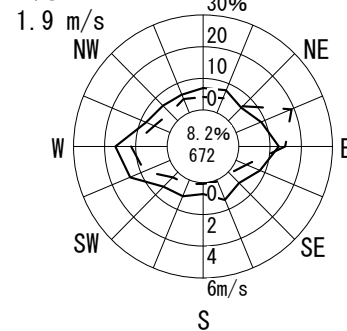

3月

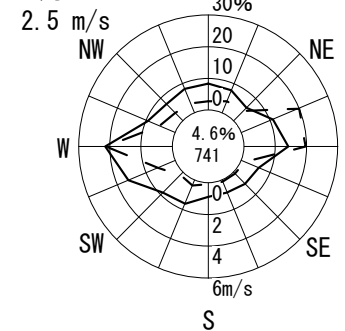

風配図 - 月別

測定局：貝塚市消防署

2018年4月～2019年3月 1～24 時

風向風速計高さ 22.5 m

— 出現頻度
 — 平均風速

円内 無風%
 測定時間数

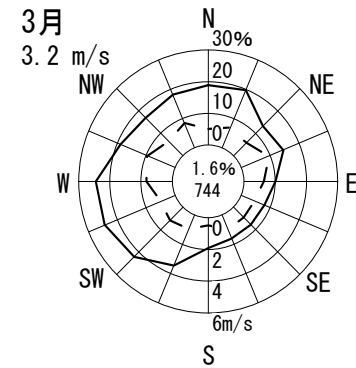
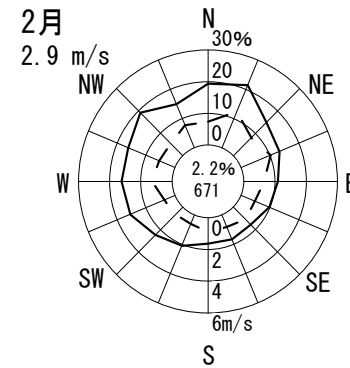
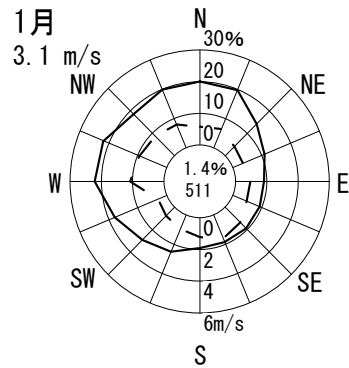
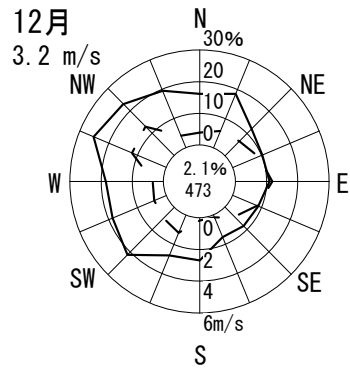
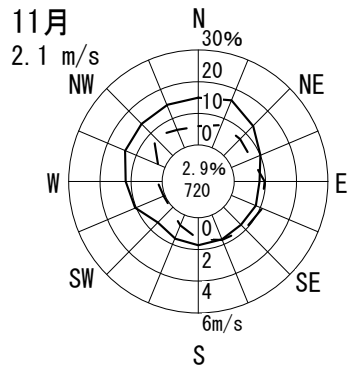
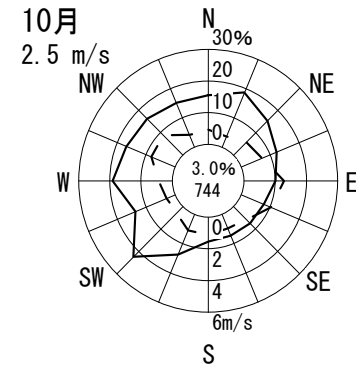
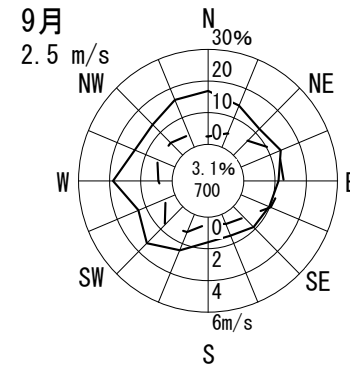
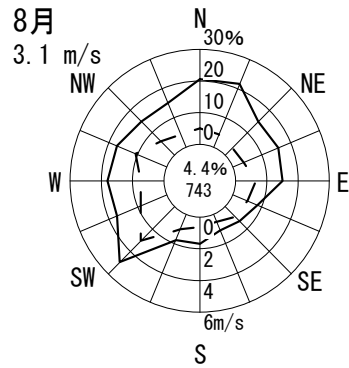
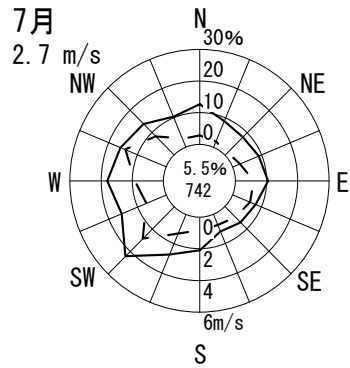
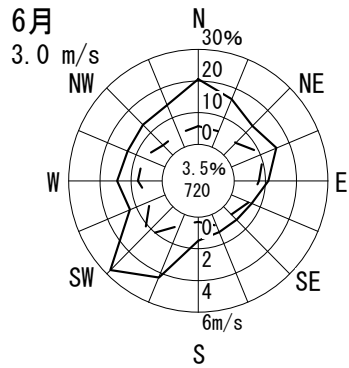
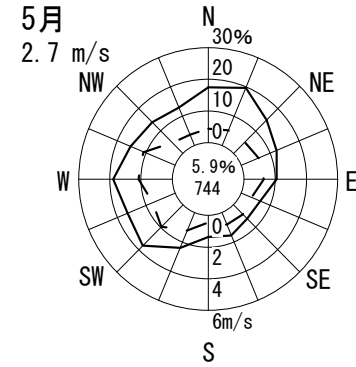
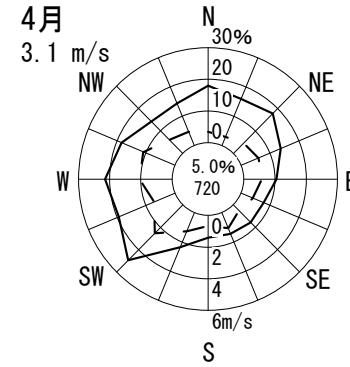
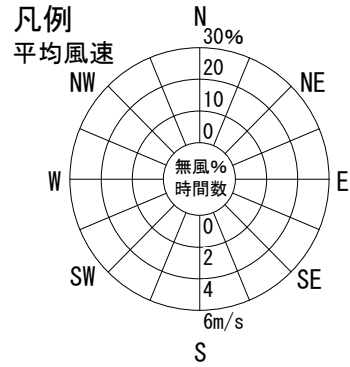
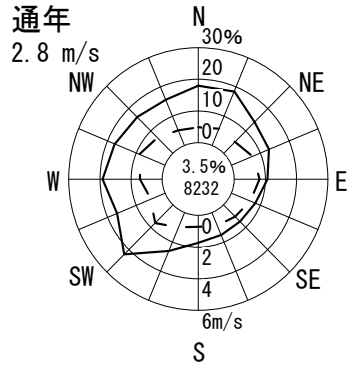

風配図 - 月別

測定局：島本町役場

2018年4月～2019年3月 1～24 時

風向風速計高さ 21.0 m

— 出現頻度
— 平均風速

円内 無風%
測定時間数

通年

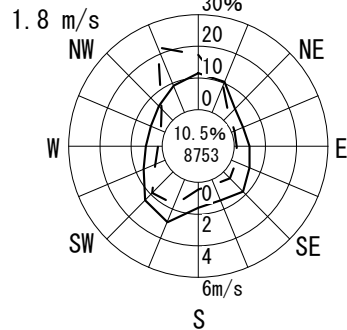

凡例
平均風速

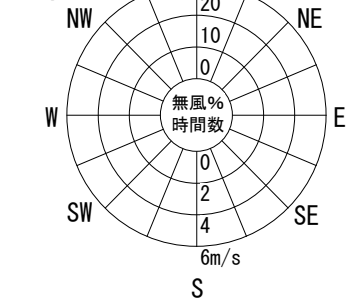

4月

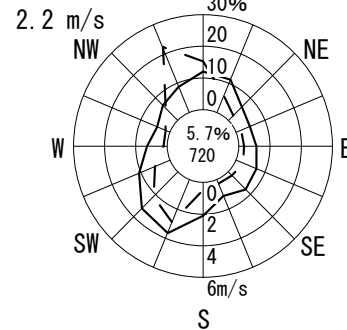

5月

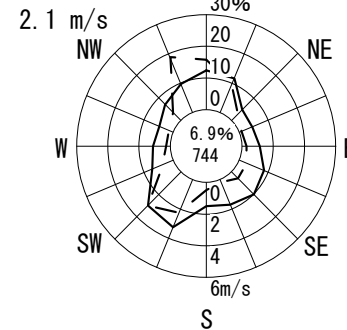

6月

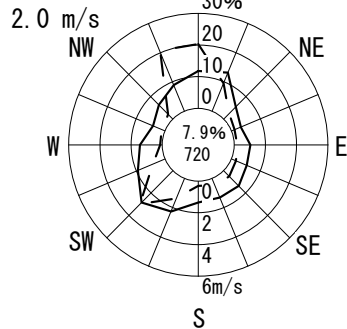

7月

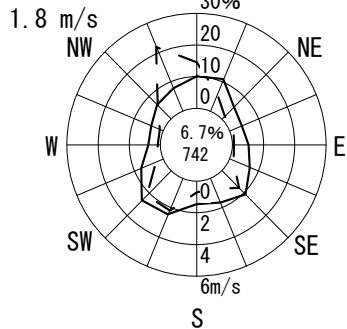

8月

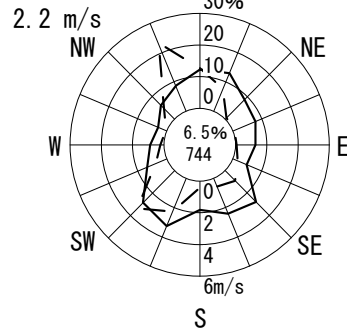

9月

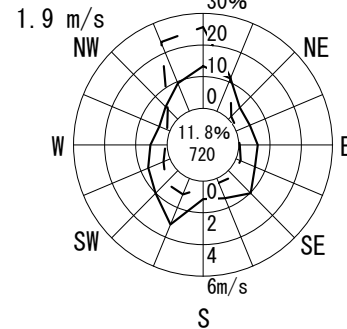

10月

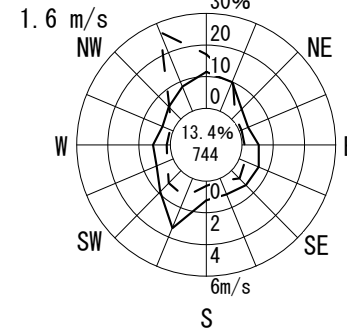

11月

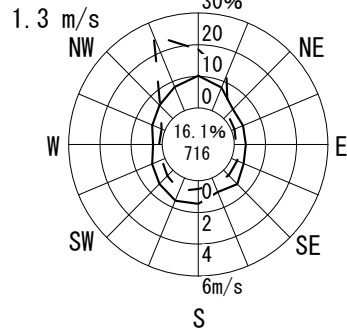

12月

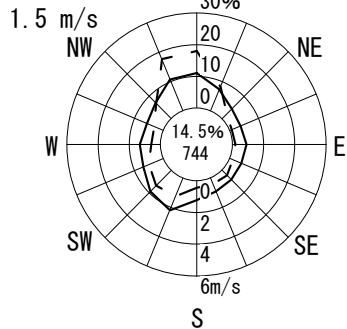

1月

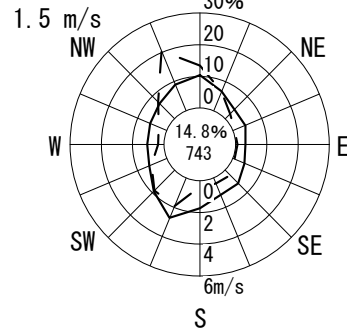

2月

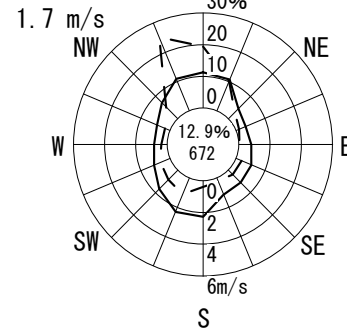

3月

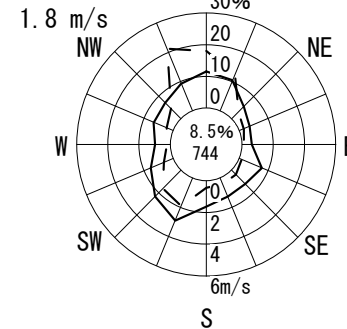

風配図 - 月別

測定局：富田林市役所

2018年4月～2019年3月 1～24 時

風向風速計高さ 34.6 m

— 出現頻度
 — 平均風速

円内 無風%
 測定時間数

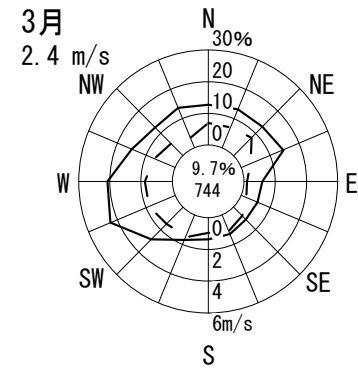
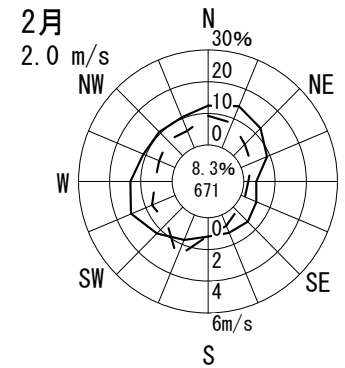
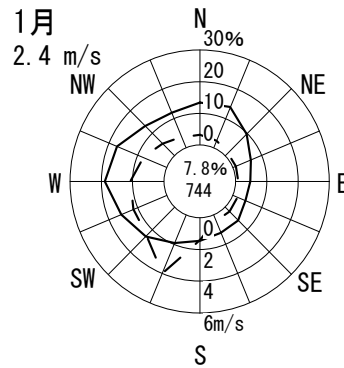
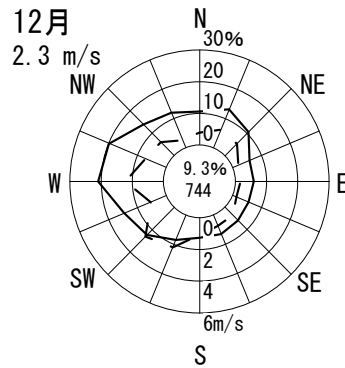
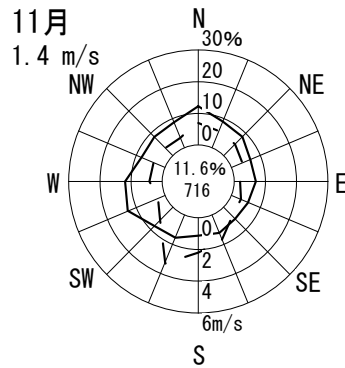
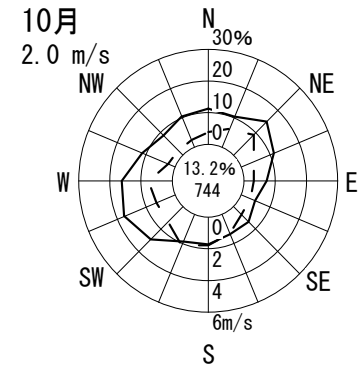
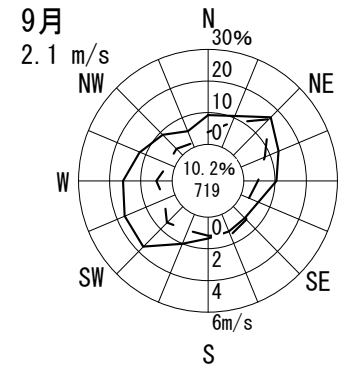
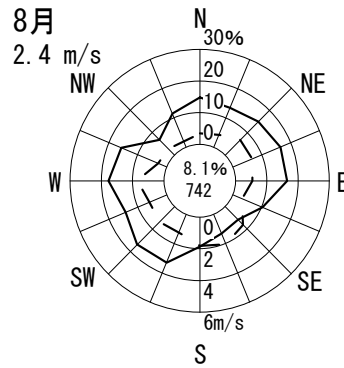
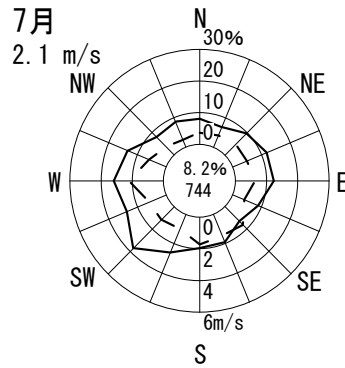
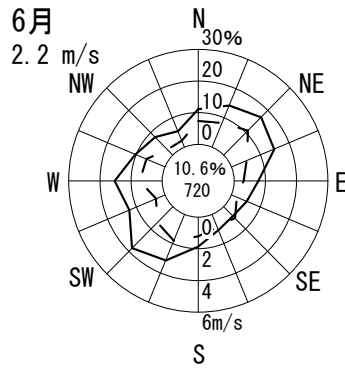
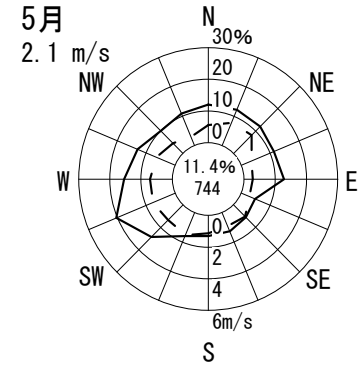
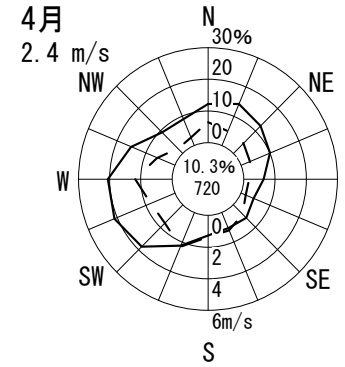
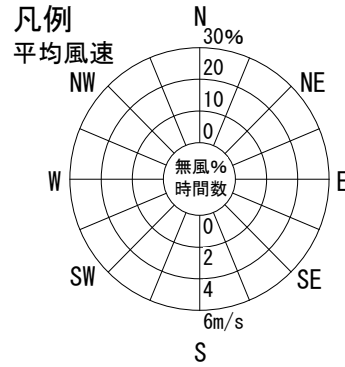
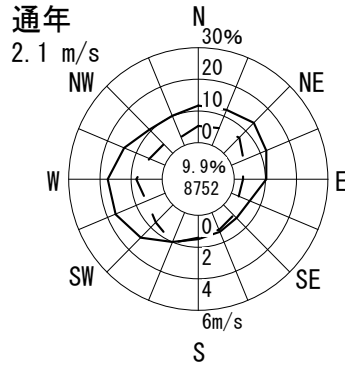

風配図 - 月別

測定局：南海団地

2018年4月～2019年3月 1～24 時

風向風速計高さ 10.7 m

— 出現頻度
— 平均風速

円内 無風%
測定時間数

通年
2.6 m/s

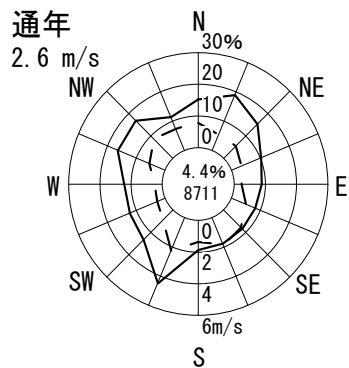

凡例
平均風速

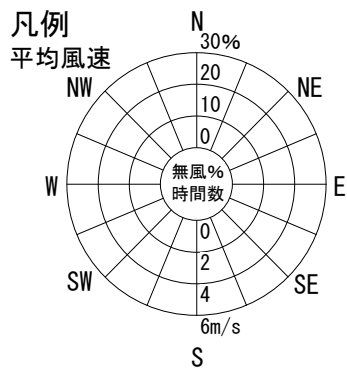

4月
2.8 m/s

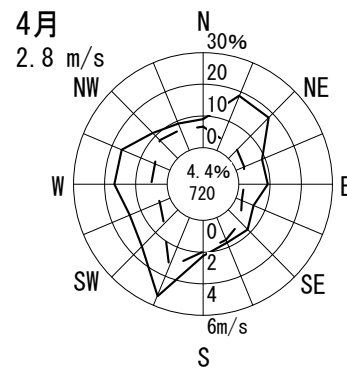

5月
2.4 m/s

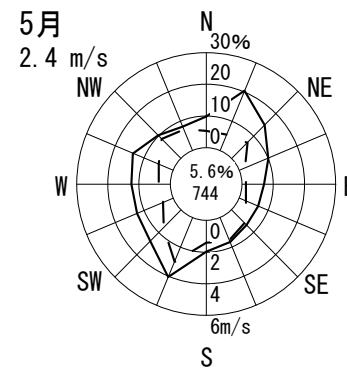

6月
2.5 m/s

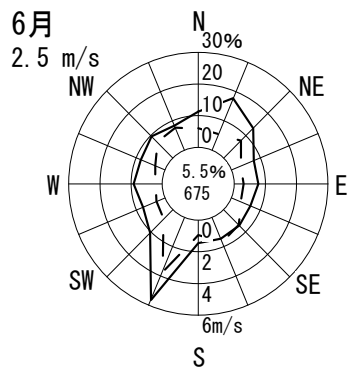

7月
2.4 m/s

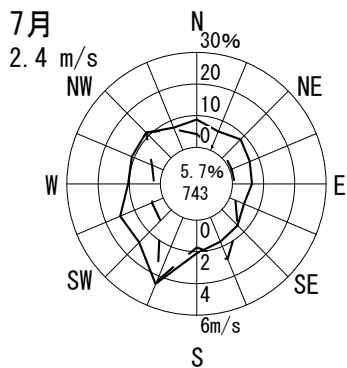

8月
2.6 m/s

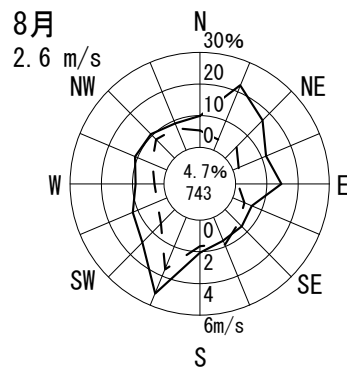

9月
2.1 m/s

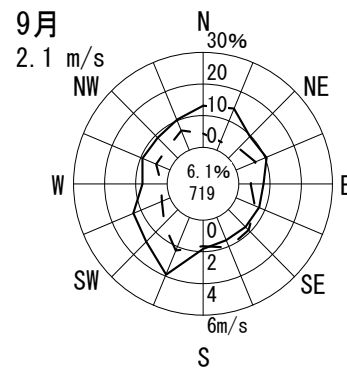

10月
2.3 m/s

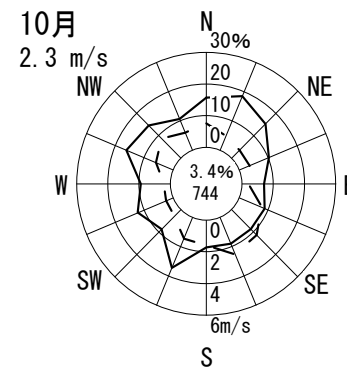

11月
2.3 m/s

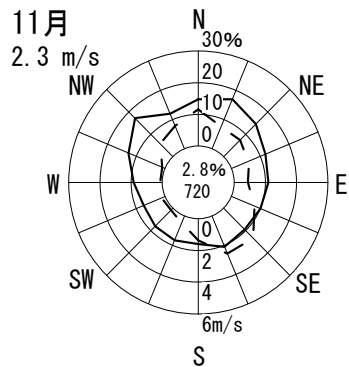

12月
3.2 m/s

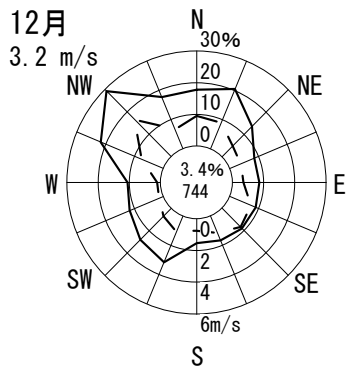

1月
3.1 m/s

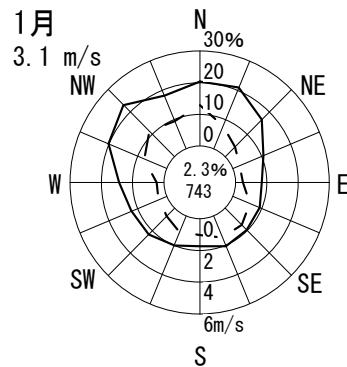

2月
2.7 m/s

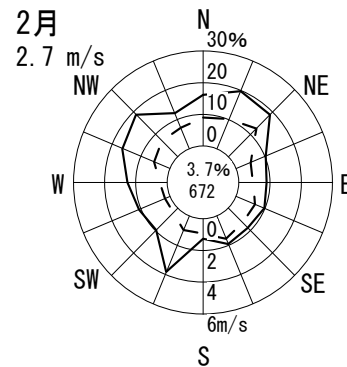

3月
2.9 m/s

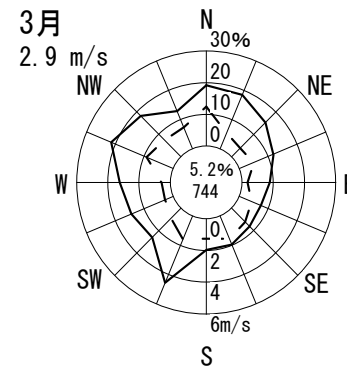

風配図 - 月別

測定局：泉南市役所

2018年4月～2019年3月 1～24 時

風向風速計高さ 15.5 m

— 出現頻度
— 平均風速

円内 無風%
測定時間数

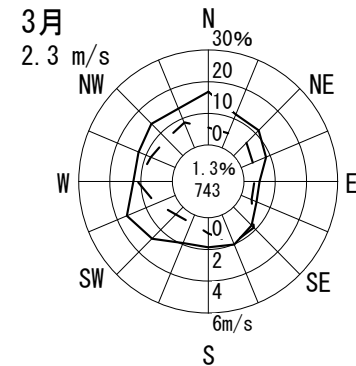
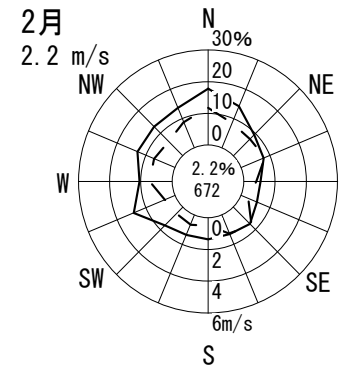
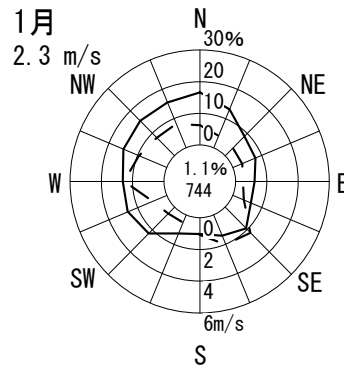
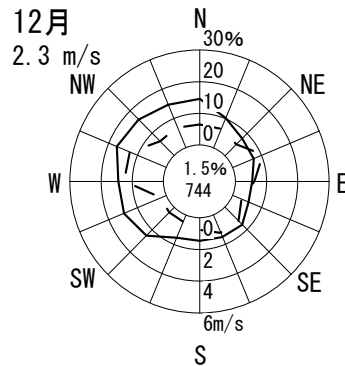
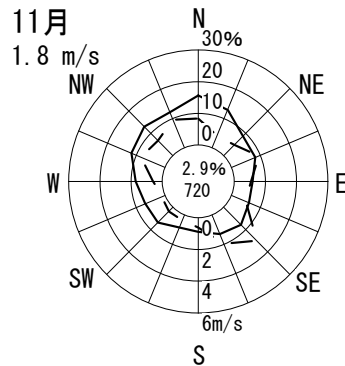
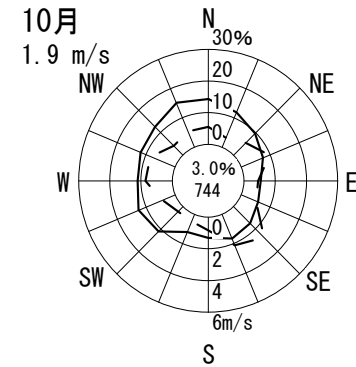
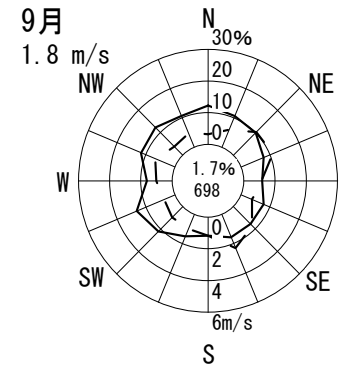
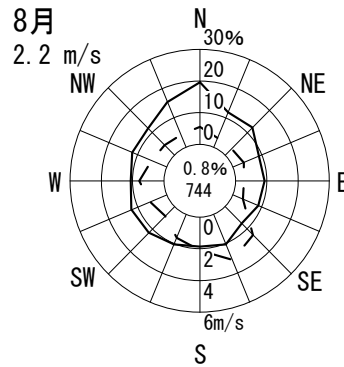
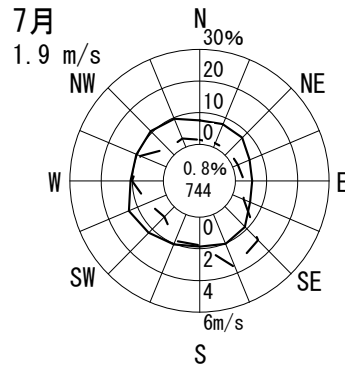
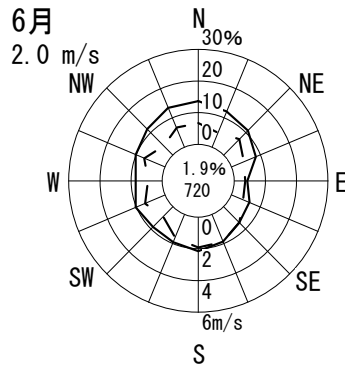
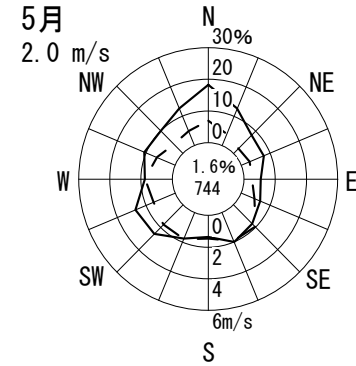
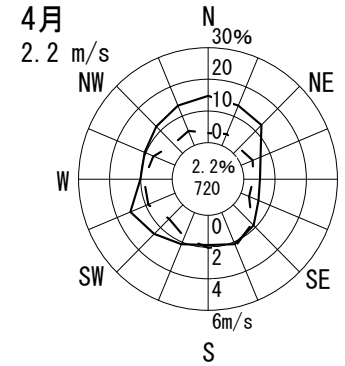
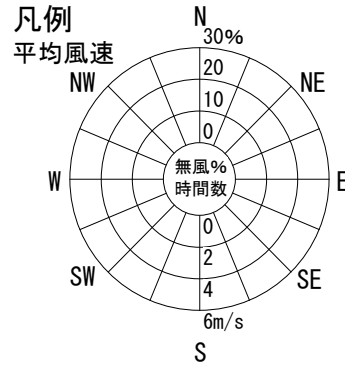
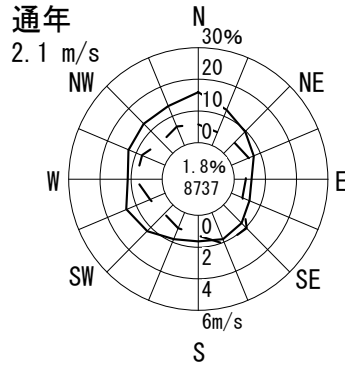

風配図 - 月別

測定局：緑ヶ丘小学校

2018年4月～2019年3月 1～24 時

風向風速計高さ 17.8 m

— 出現頻度
— 平均風速

円内 無風%
測定時間数

通年
2.1 m/s

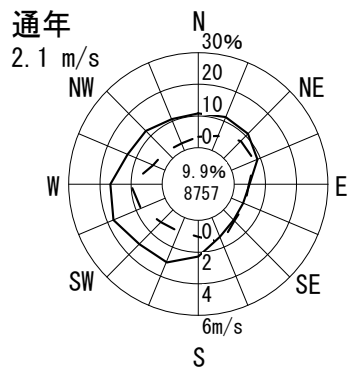

凡例
平均風速

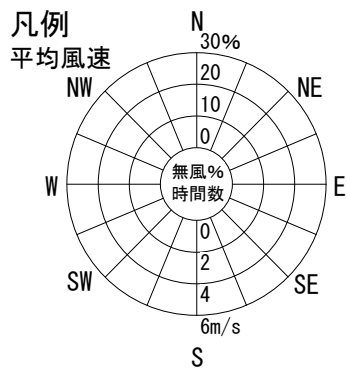

4月
2.4 m/s

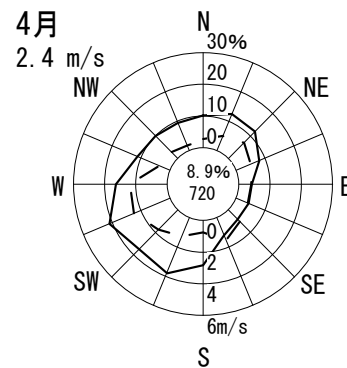

5月
2.0 m/s

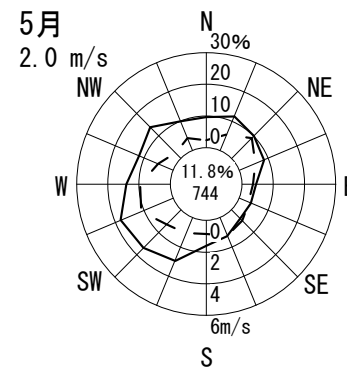

6月
2.1 m/s

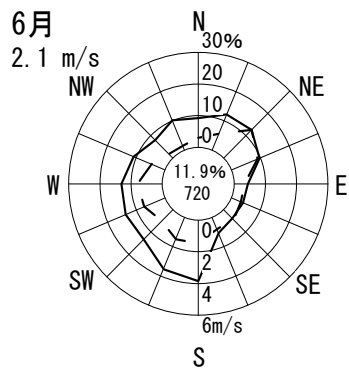

7月
2.0 m/s

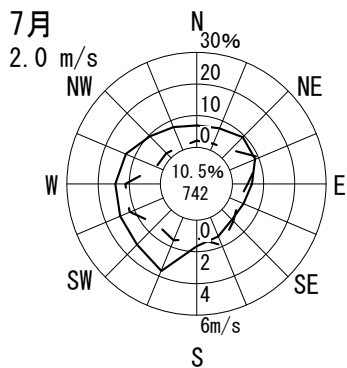

8月
2.2 m/s

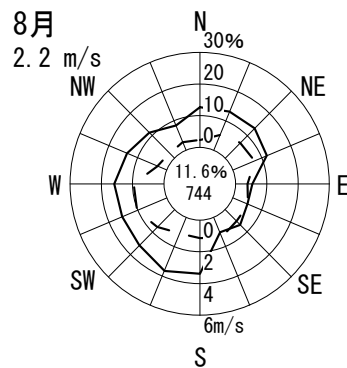

9月
1.9 m/s

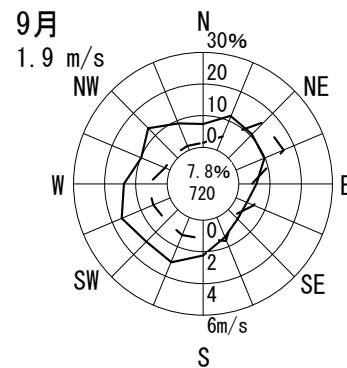

10月
1.9 m/s

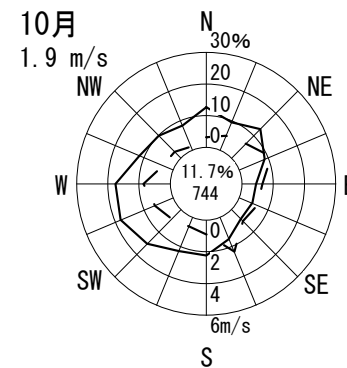

11月
1.4 m/s

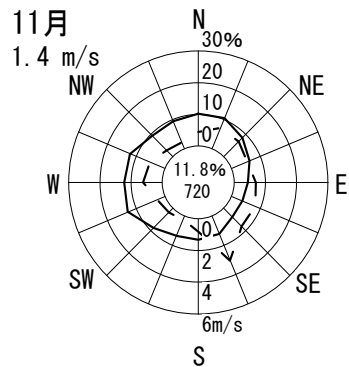

12月
2.3 m/s

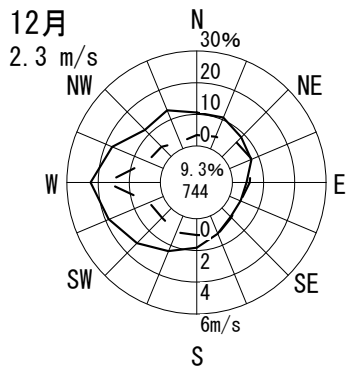

1月
2.3 m/s

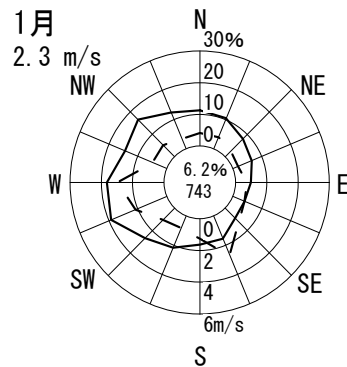

2月
2.0 m/s

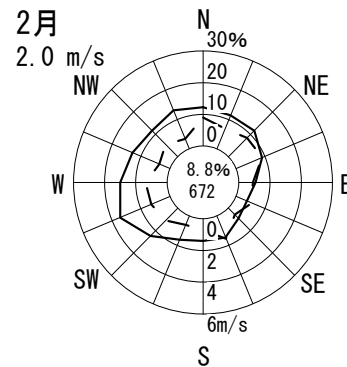

3月
2.4 m/s

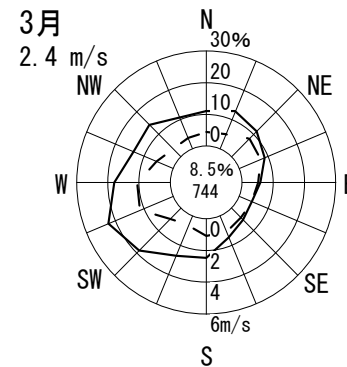

風配図 - 月別

測定局：三日市公民館

2018年4月～2019年3月 1～24 時

風向風速計高さ 13.3 m

— 出現頻度
 — 平均風速

円内 無風%
 測定時間数

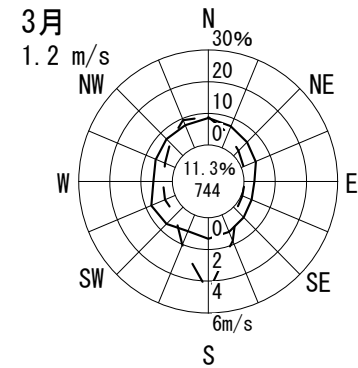
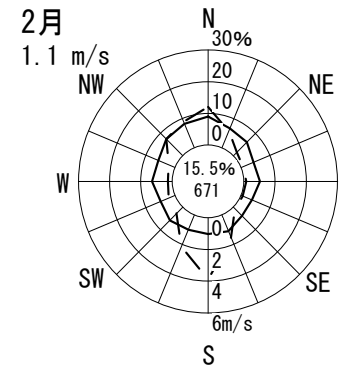
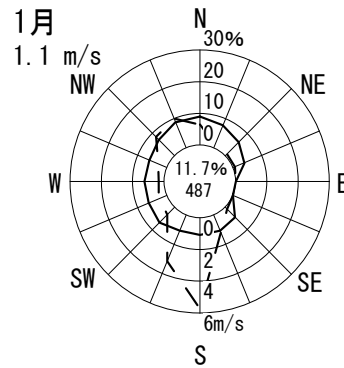
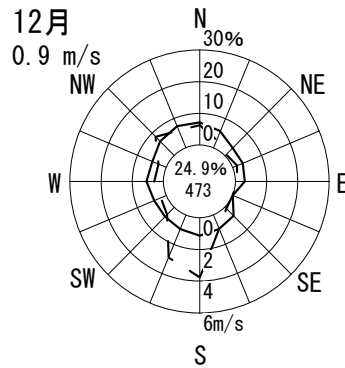
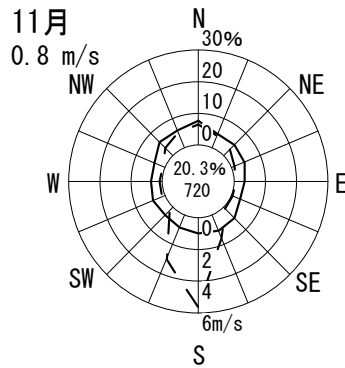
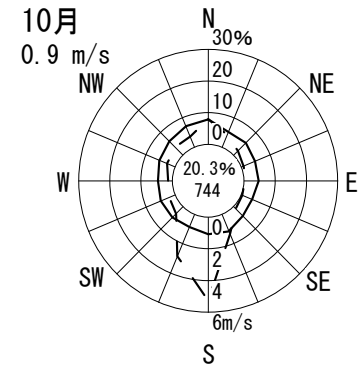
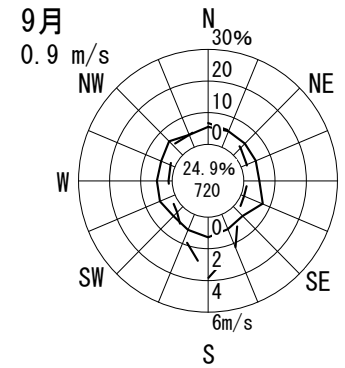
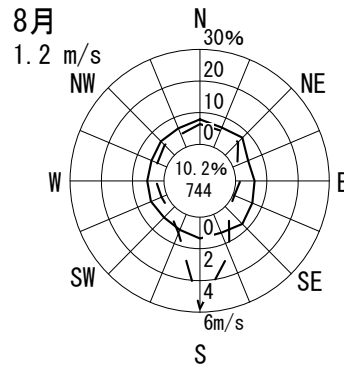
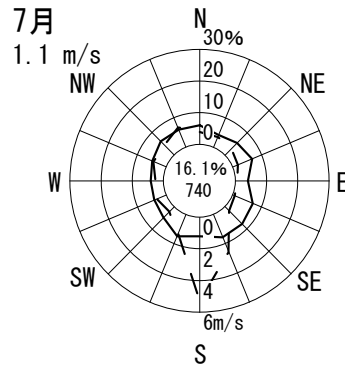
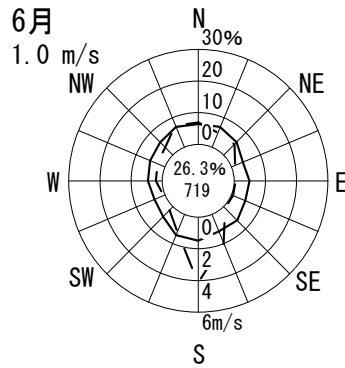
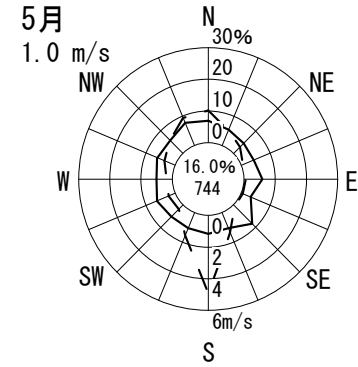
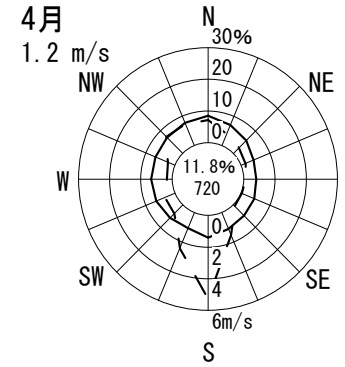
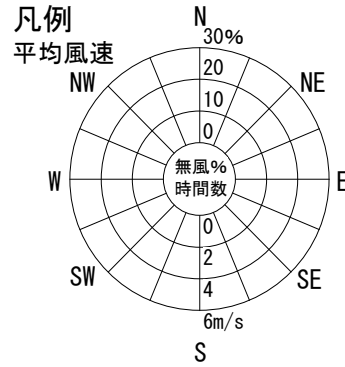
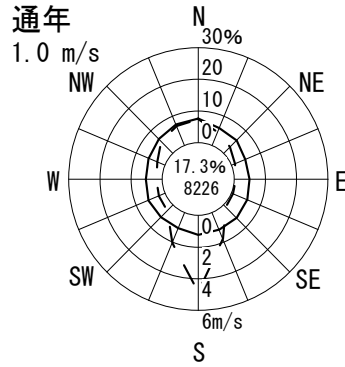

風配図 - 月別

測定局：藤井寺市役所

2018年4月～2019年3月 1～24 時

風向風速計高さ 45.1 m

— 出現頻度
 — 平均風速

円内 無風%
 測定時間数

通年
3.1 m/s

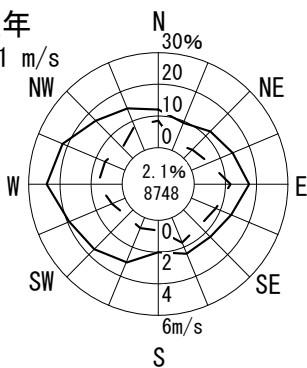

凡例
平均風速

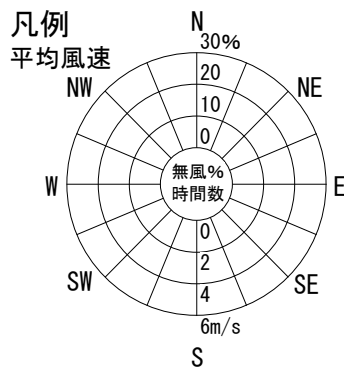

4月
3.4 m/s

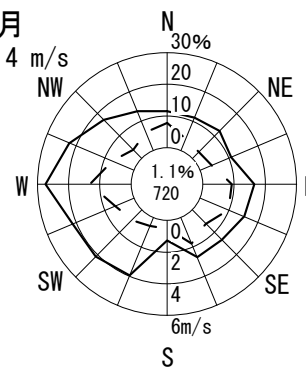

5月
3.1 m/s

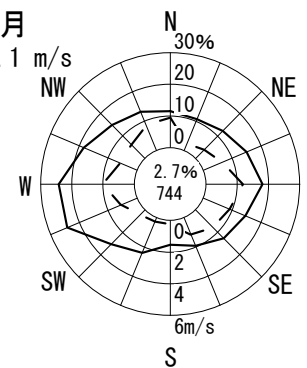

6月
2.8 m/s

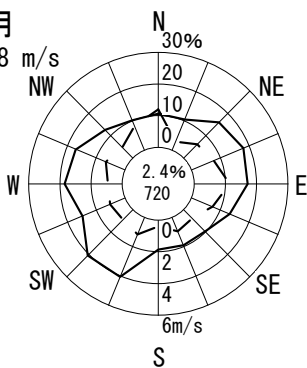

7月
3.2 m/s

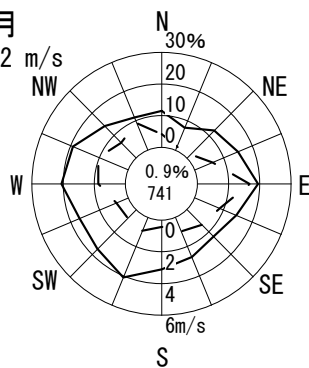

8月
3.3 m/s

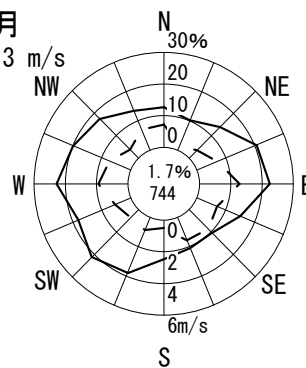

9月
2.9 m/s

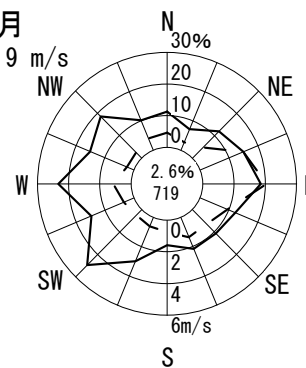

10月
3.0 m/s

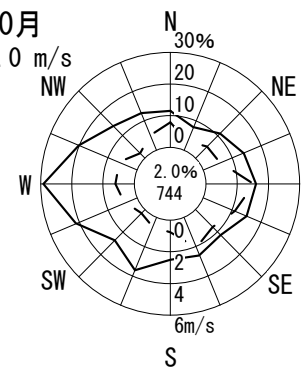

11月
2.4 m/s

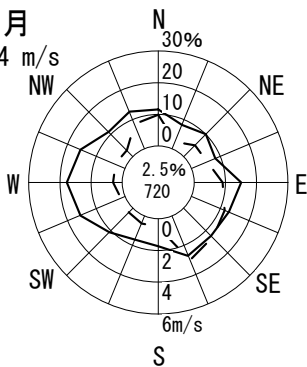

12月
3.2 m/s

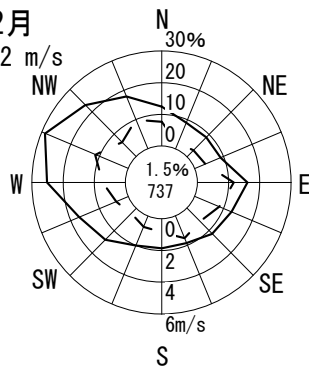

1月
3.3 m/s

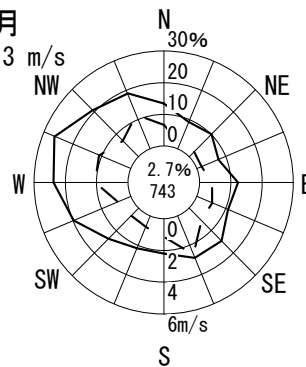

2月
2.7 m/s

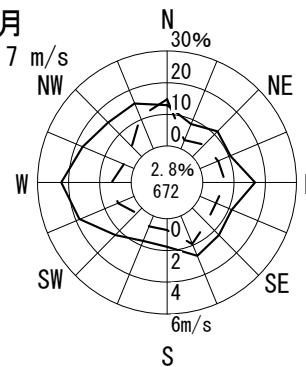

3月
3.3 m/s

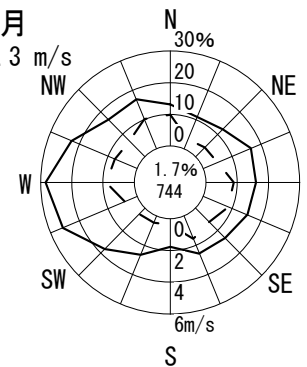

風配図 - 月別

測定局：岸和田中央公園

2018年4月～2019年3月 1～24 時

風向風速計高さ 10.3 m

— 出現頻度
— 平均風速

円内 無風%
測定時間数

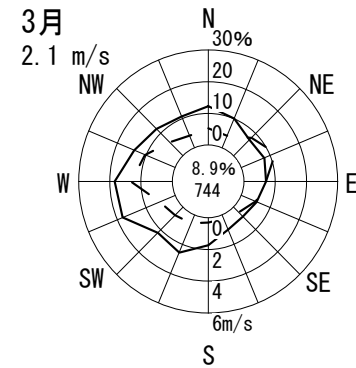
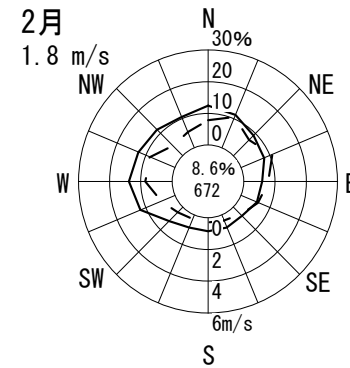
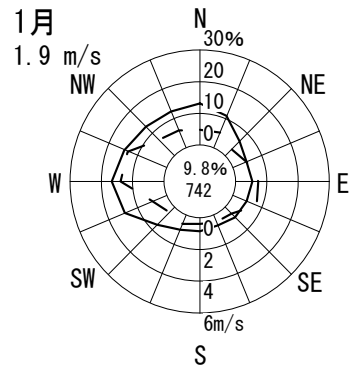
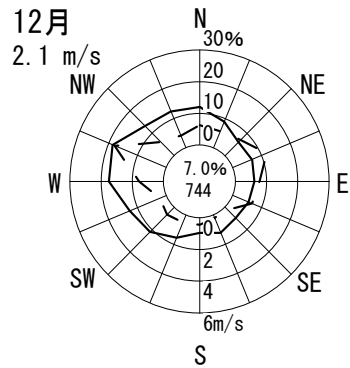
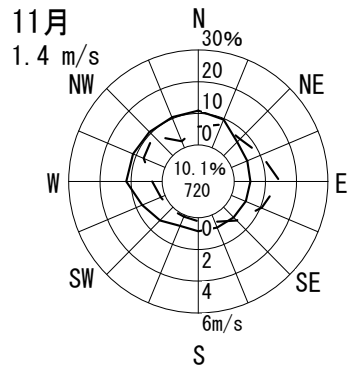
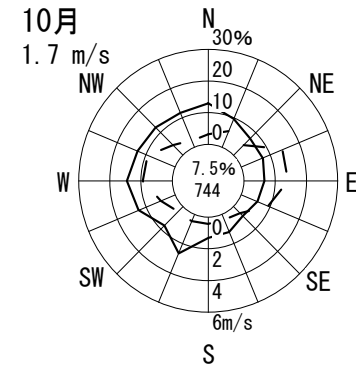
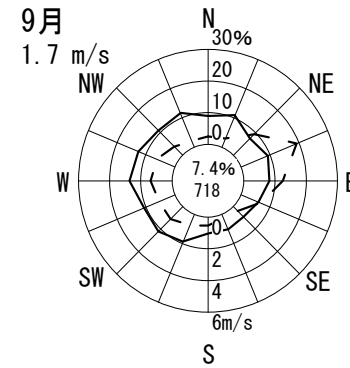
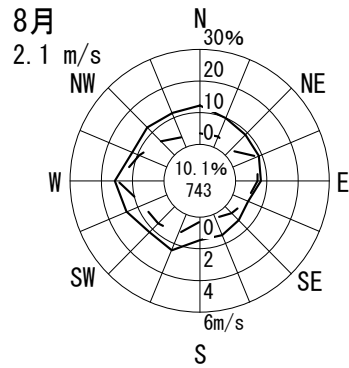
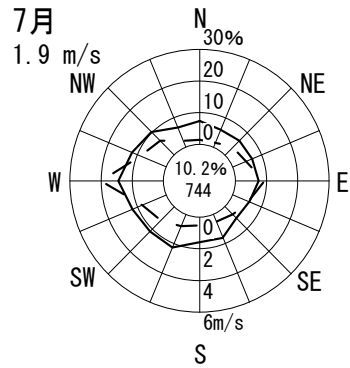
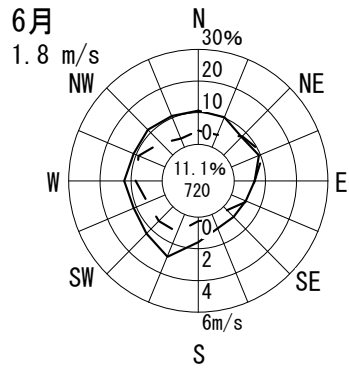
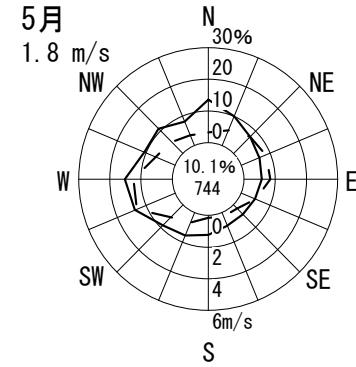
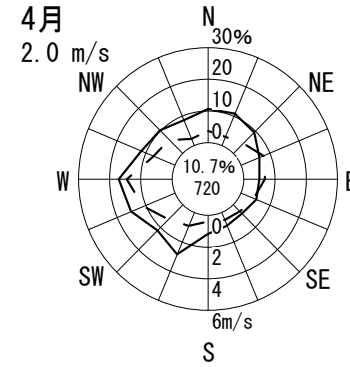
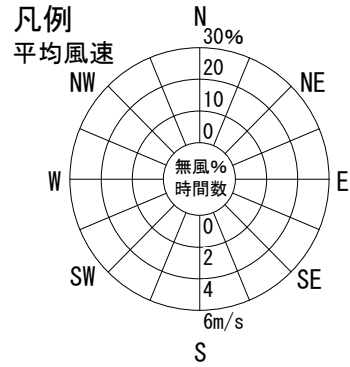
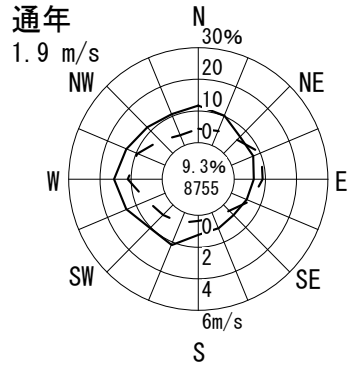

風配図 - 月別

測定局：泉大津市役所

2018年4月～2019年3月 1～24 時

風向風速計高さ 24.0 m

— 出現頻度

— 平均風速

円内 無風%

測定時間数

通年

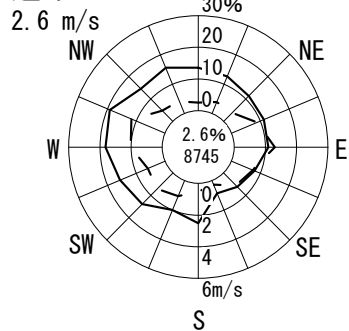

凡例

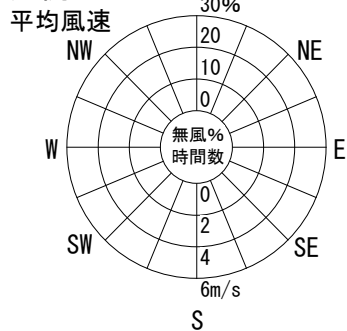

4月

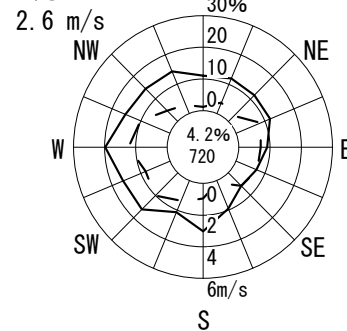

5月

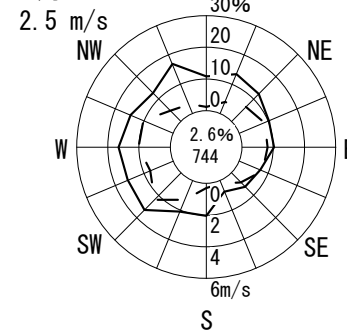

6月

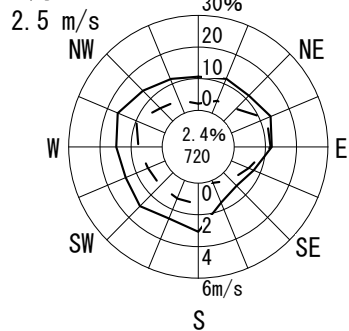

7月

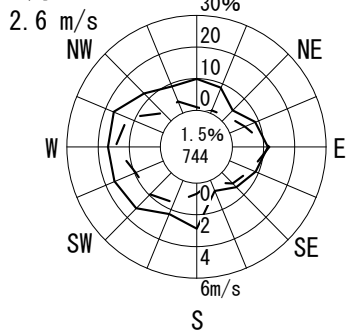

8月

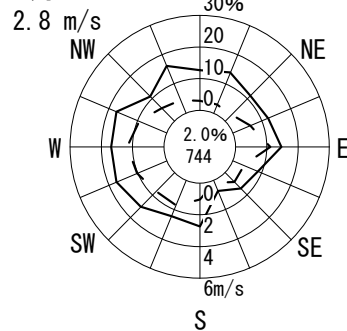

9月

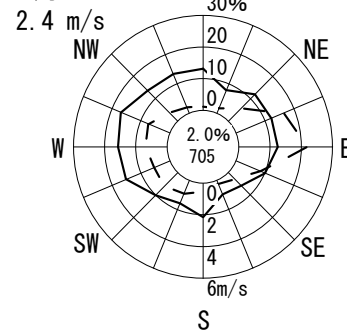

10月

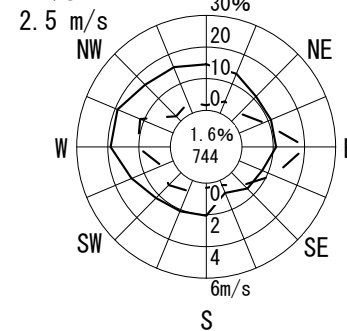

11月

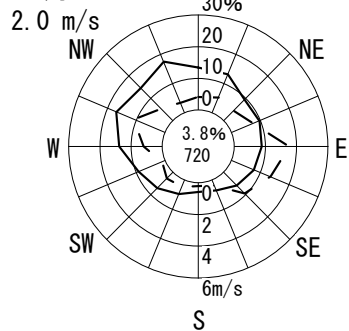

12月

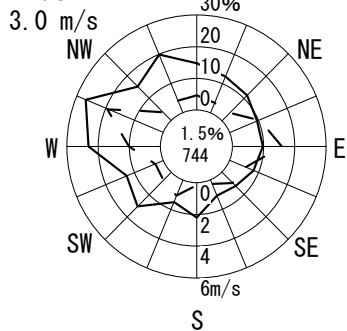

1月

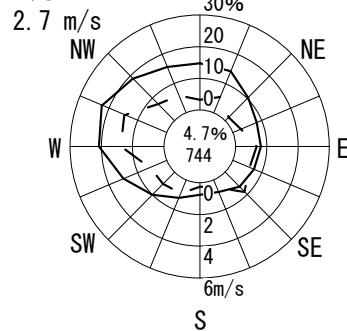

2月

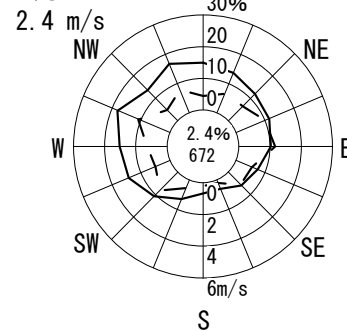

3月

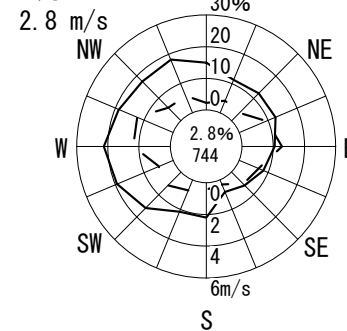

風配図 - 月別

測定局：豊能町役場

2018年4月～2019年3月 1～24 時

風向風速計高さ 16.5 m

— 出現頻度
 — 平均風速

円内 無風%
 測定時間数

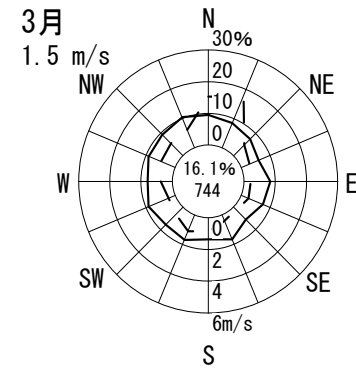
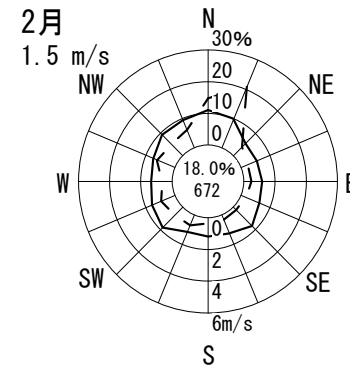
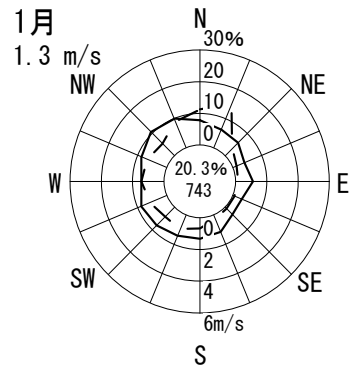
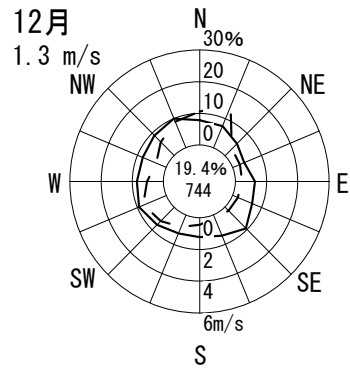
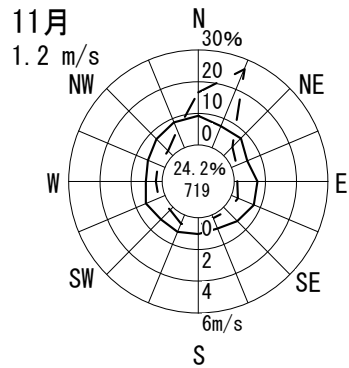
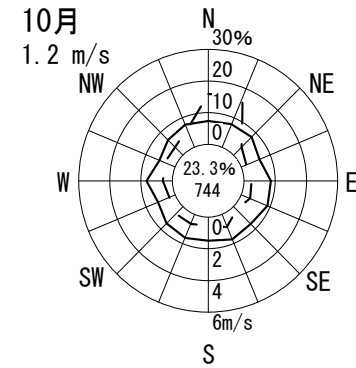
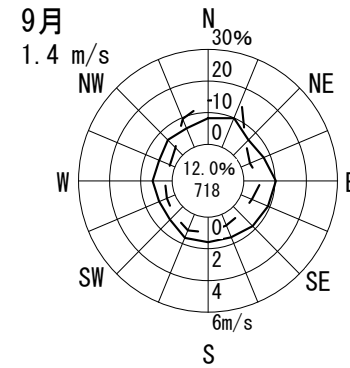
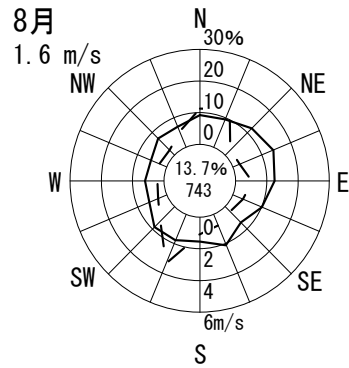
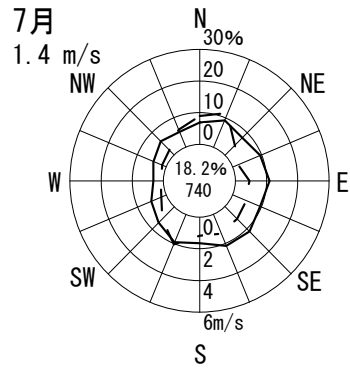
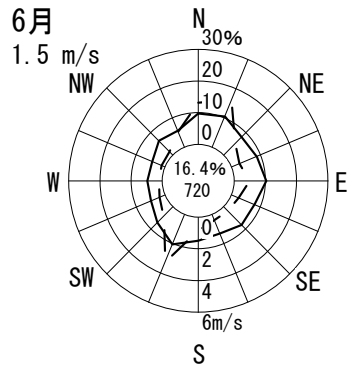
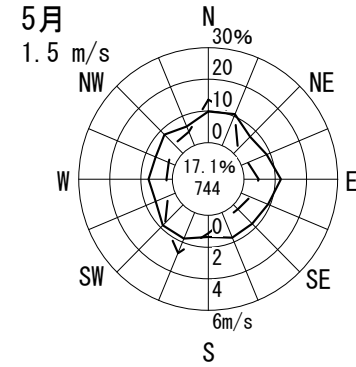
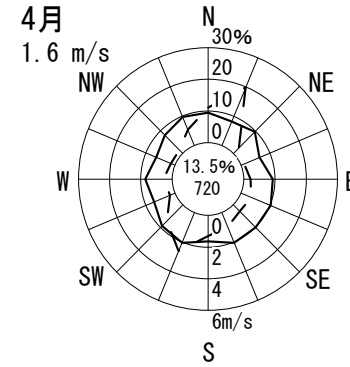
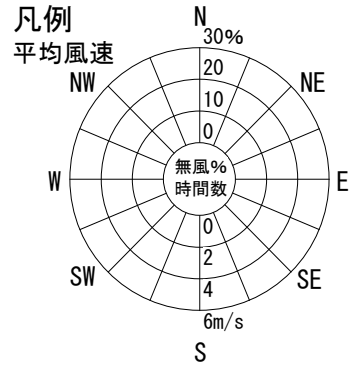
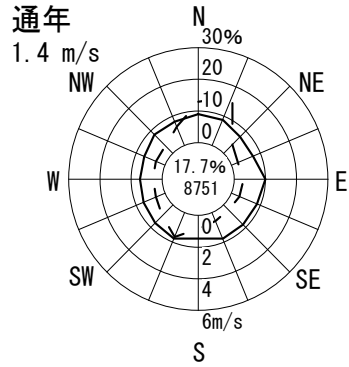

風配図 - 月別

測定局：末広公園

2018年4月～2019年3月 1～24 時

風向風速計高さ 14.6 m

— 出現頻度
— 平均風速

円内 無風%
測定時間数

通年

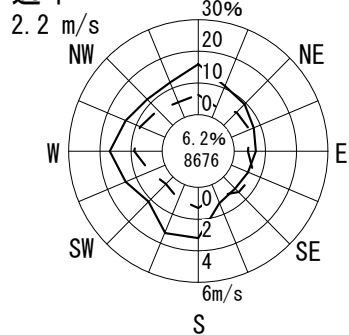

凡例

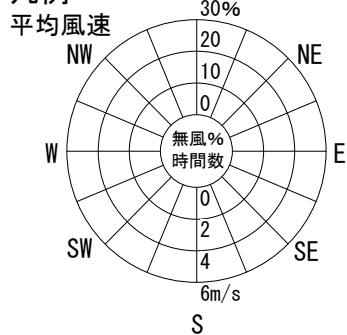

4月

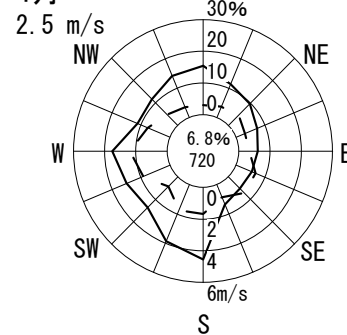

5月

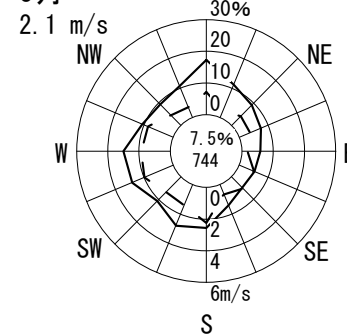

6月

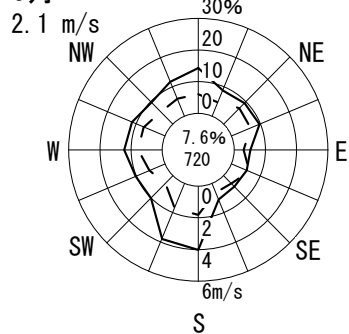

7月

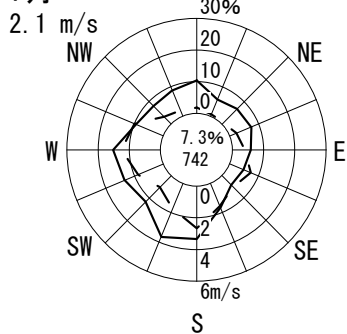

8月

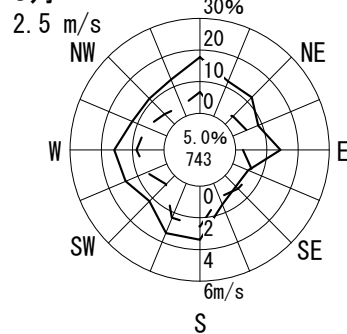

9月

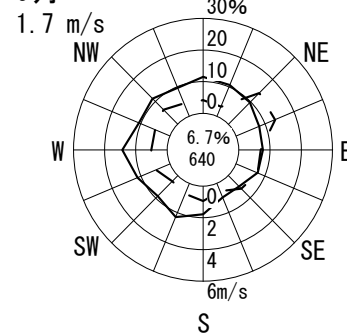

10月

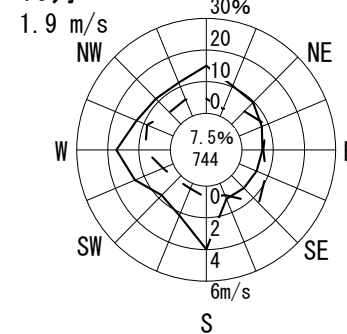

11月

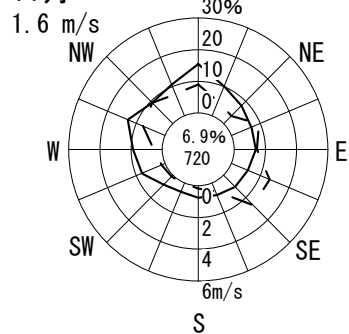

12月

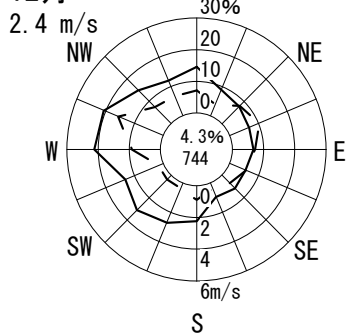

1月

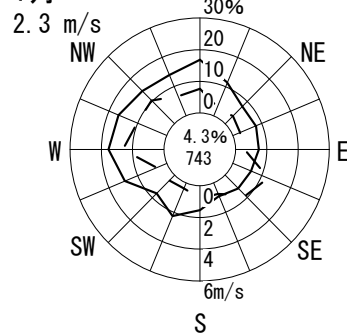

2月

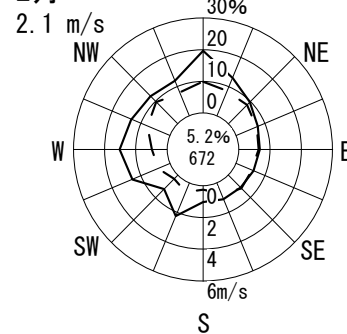

3月

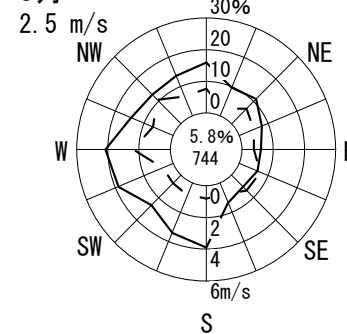

風配図 - 月別

測定局：国設四條畷

2018年4月～2019年3月 1～24 時

風向風速計高さ 10.5 m

— 出現頻度
 — 平均風速

円内 無風%
 測定時間数

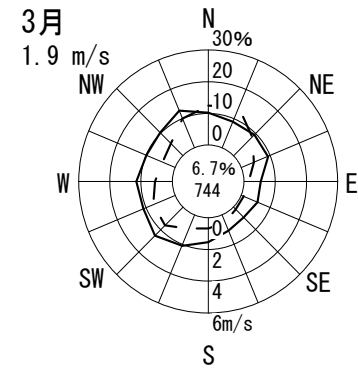
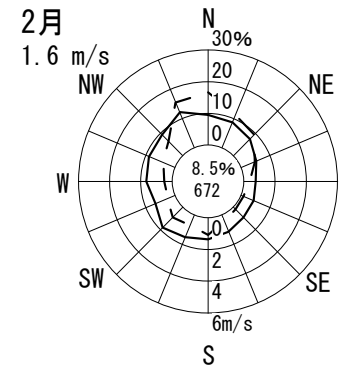
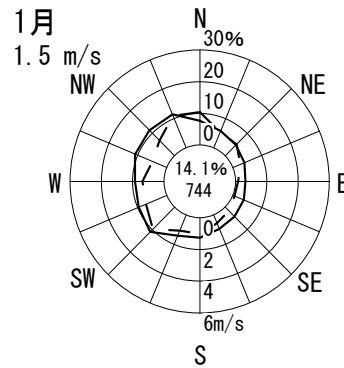
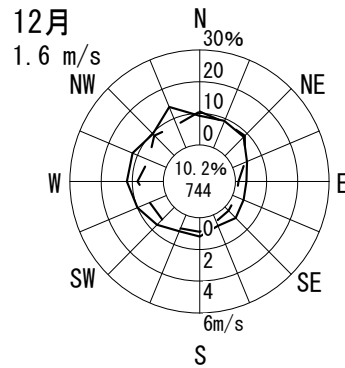
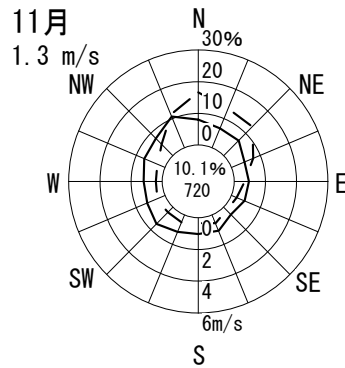
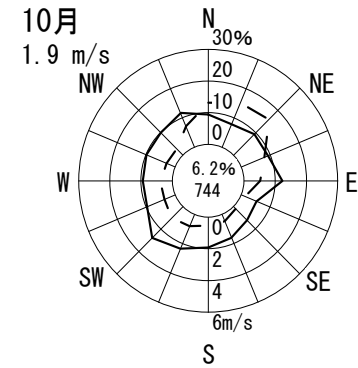
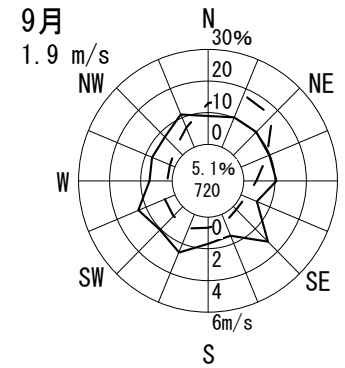
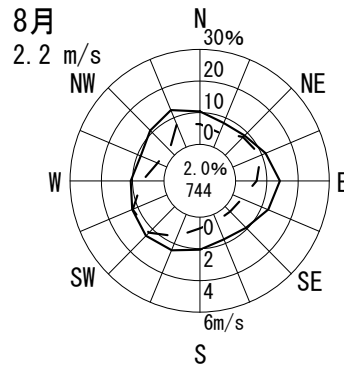
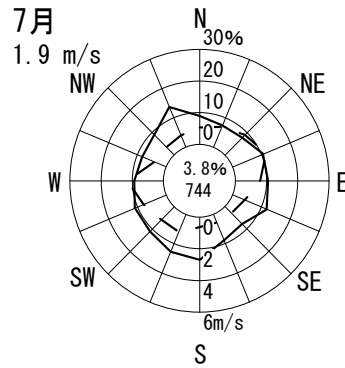
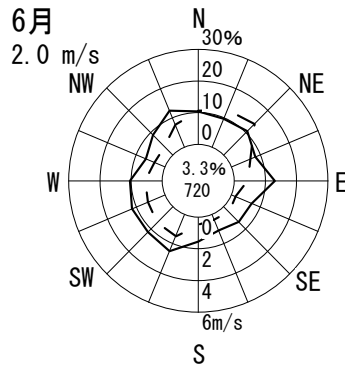
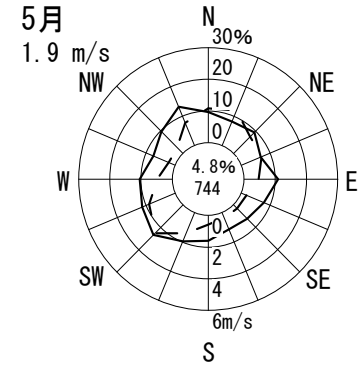
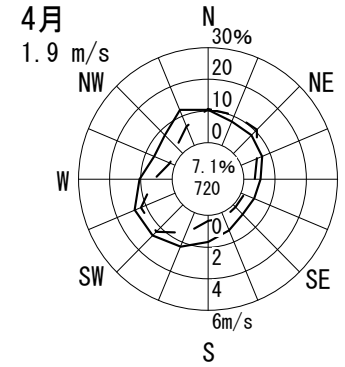
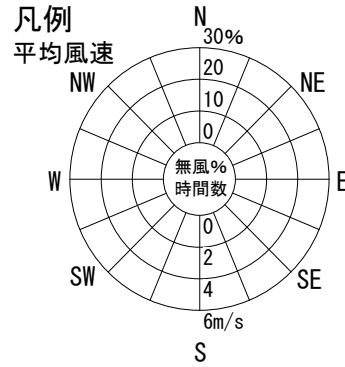
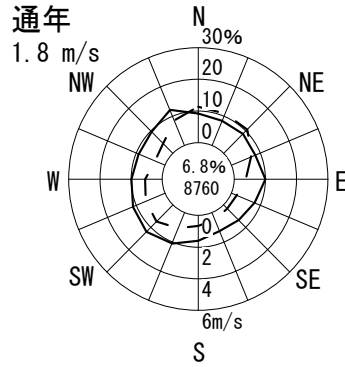

風配図 - 月別

測定局：此花区役所

2018年4月～2019年3月 1～24 時

風向風速計高さ 17.0 m

— 出現頻度
 — 平均風速

円内 無風%
 測定時間数

通年
2.1 m/s

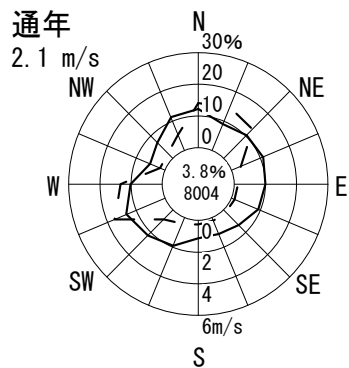

凡例
平均風速

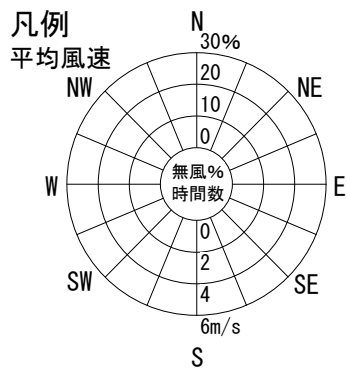

4月
2.1 m/s

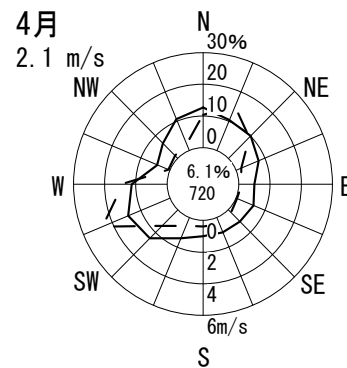

5月
2.2 m/s

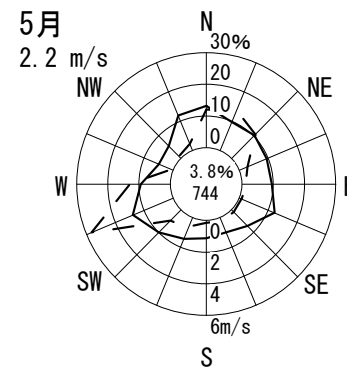

6月
2.2 m/s

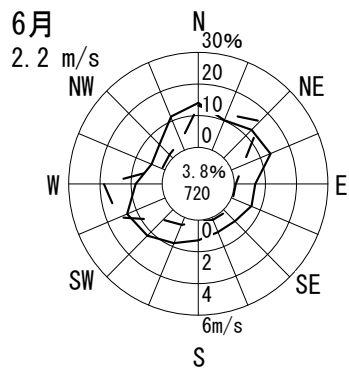

7月
2.2 m/s

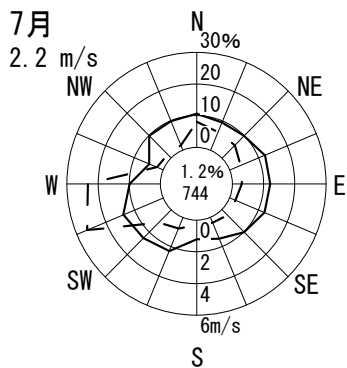

8月
2.4 m/s

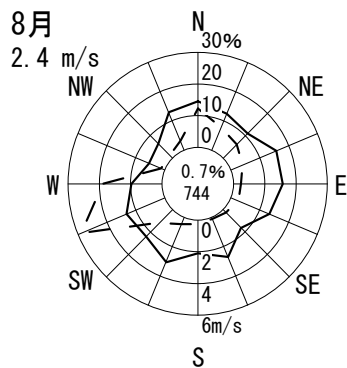

9月
2.1 m/s

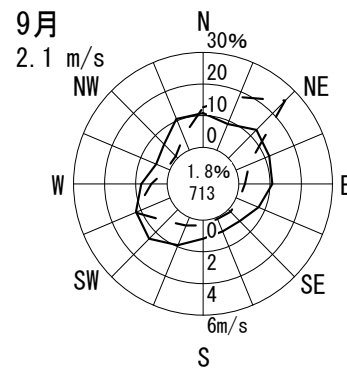

10月
2.2 m/s

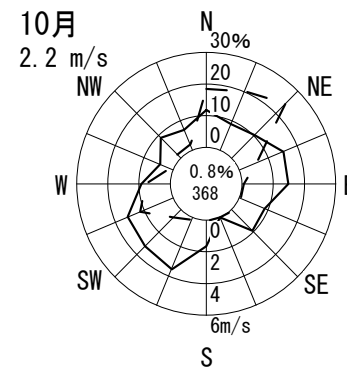

11月
1.5 m/s

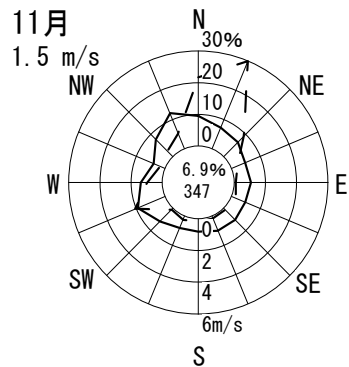

12月
2.0 m/s

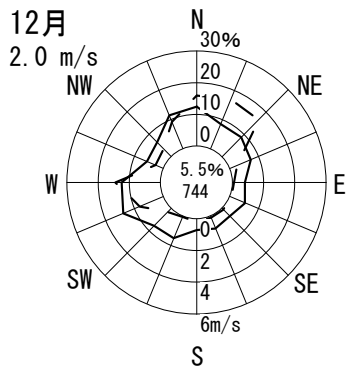

1月
1.8 m/s

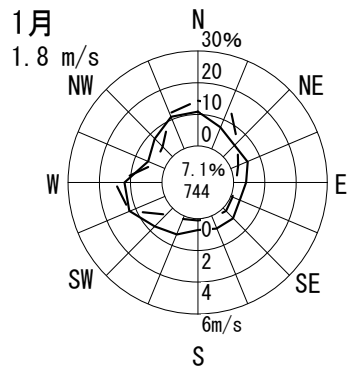

2月
1.9 m/s

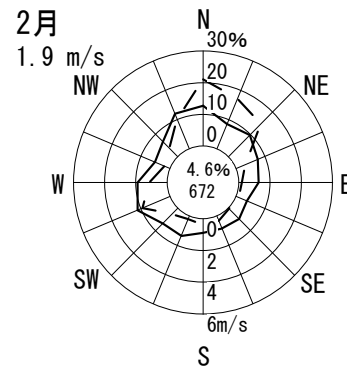

3月
2.1 m/s

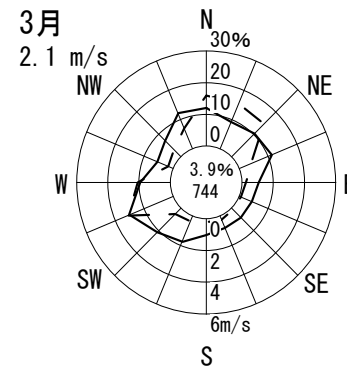

風配図 - 月別

測定局：平尾小学校

2018年4月～2019年3月 1～24 時

風向風速計高さ 18.0 m

— 出現頻度
 — 平均風速

円内 無風%
 測定時間数

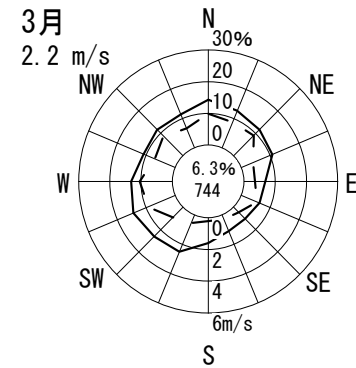
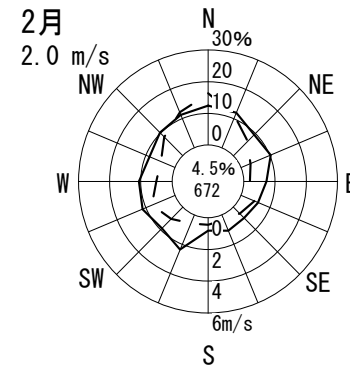
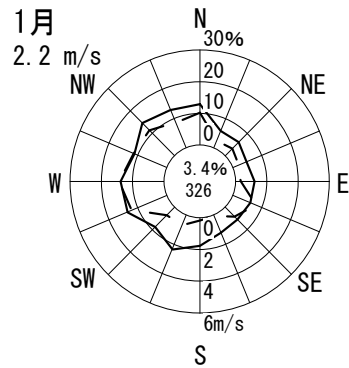
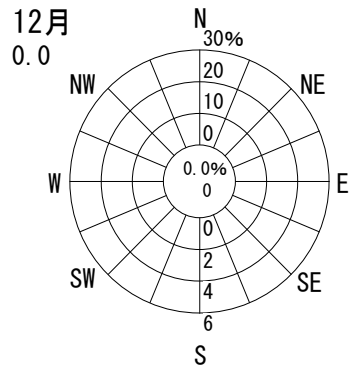
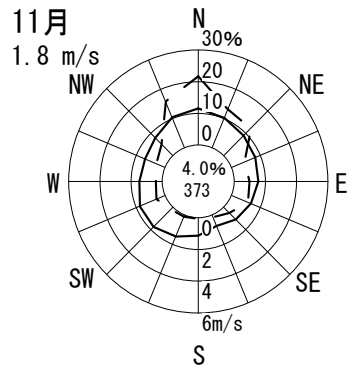
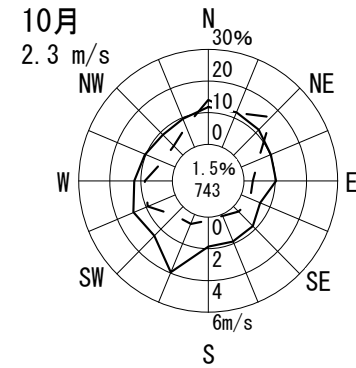
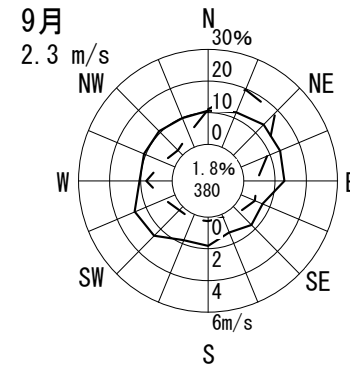
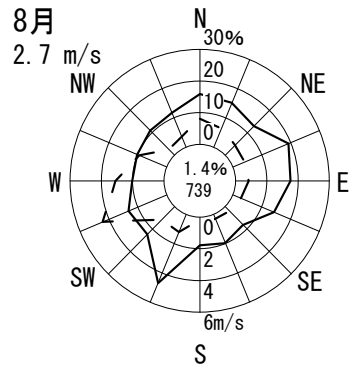
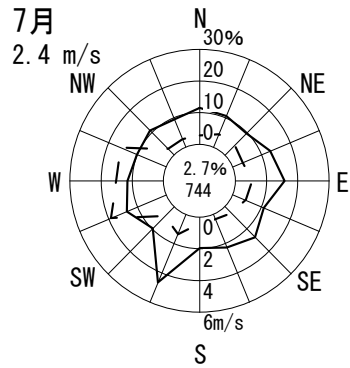
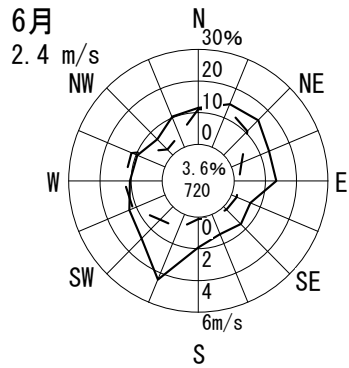
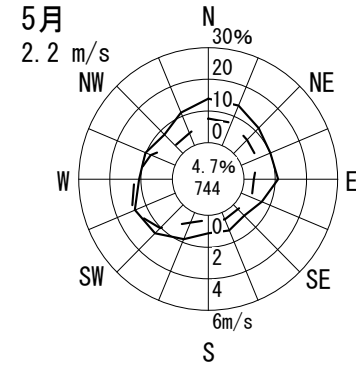
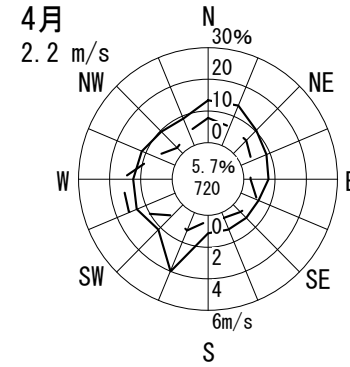
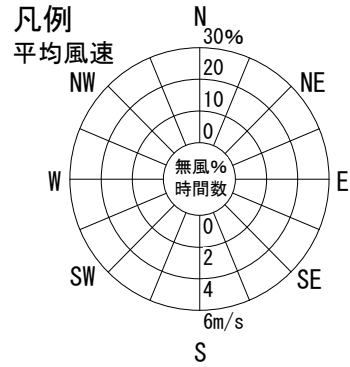
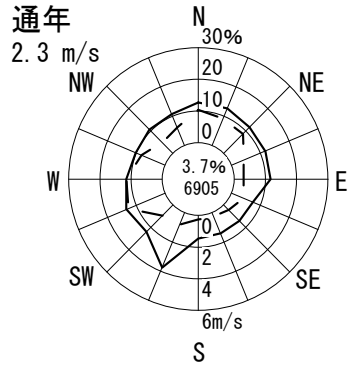

風配図 - 月別

測定局：淀中学校

2018年4月～2019年3月 1～24 時

風向風速計高さ 20.0 m

— 出現頻度
— 平均風速

円内 無風%
測定時間数

通年

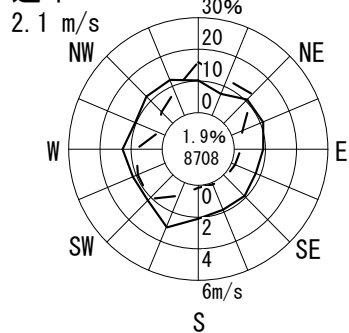

凡例
平均風速

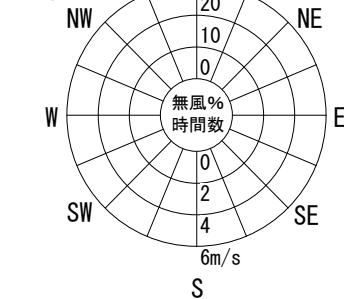

4月

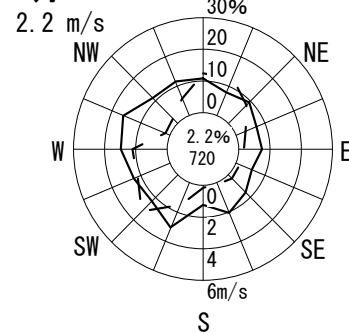

5月

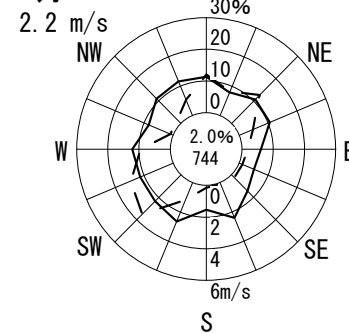

6月

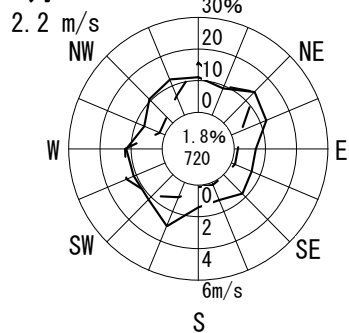

7月

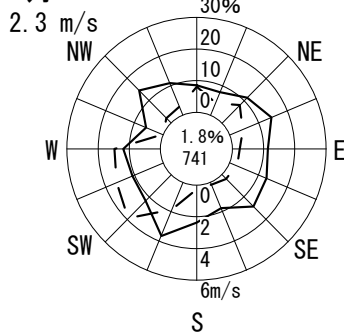

8月

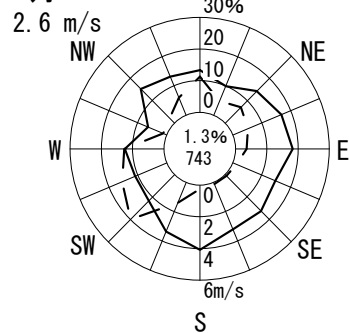

9月

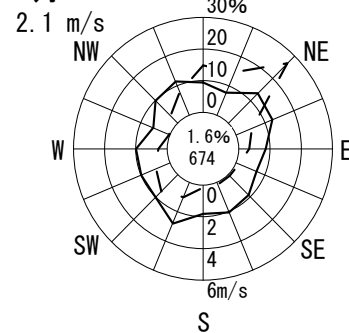

10月

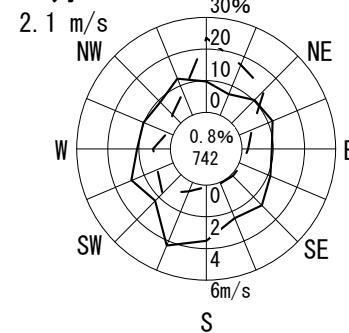

11月

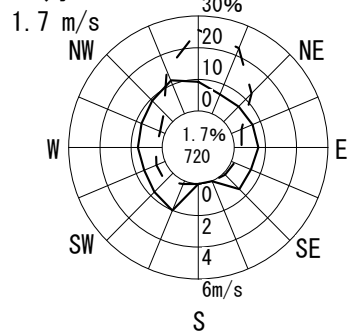

12月

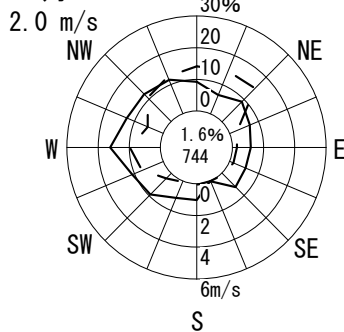

1月

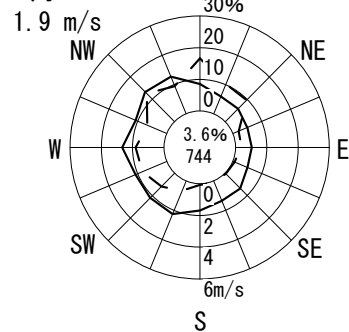

2月

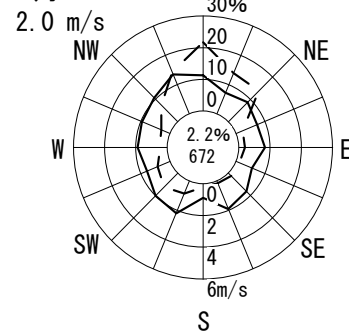

3月

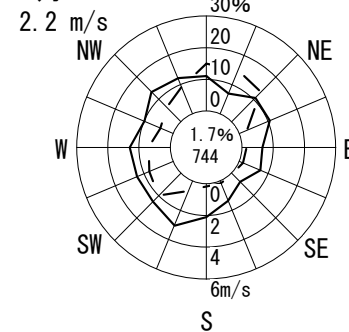

風配図 - 月別

測定局：野中小学校

2018年4月～2019年3月 1～24 時

風向風速計高さ 20.3 m

— 出現頻度
 — 平均風速

円内 無風%
 測定時間数

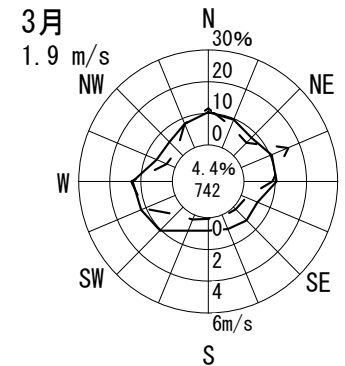
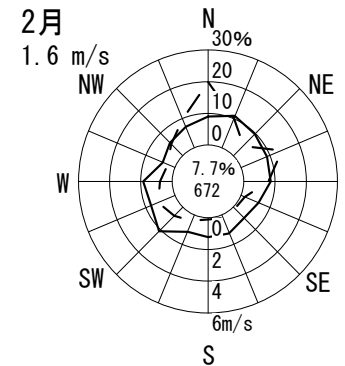
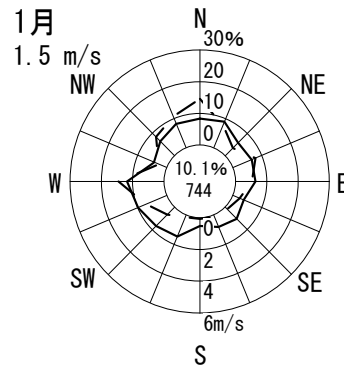
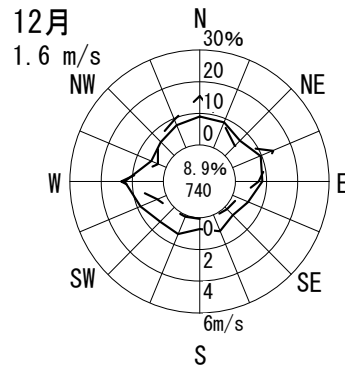
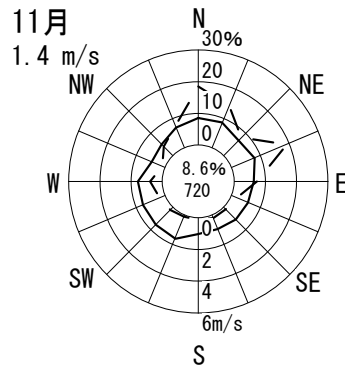
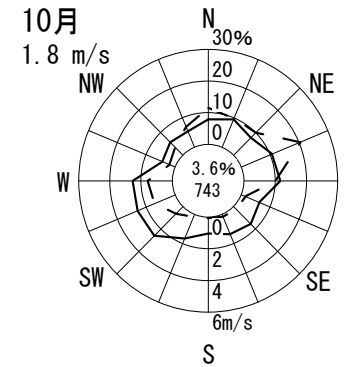
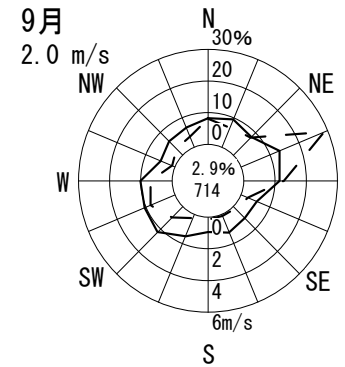
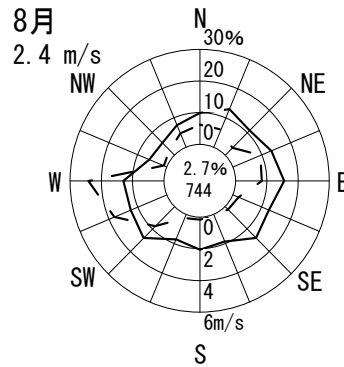
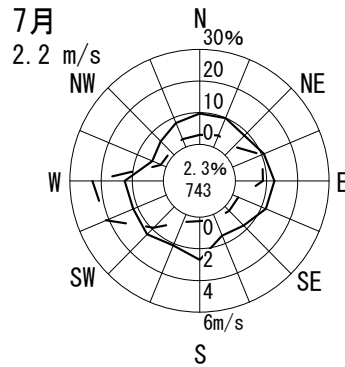
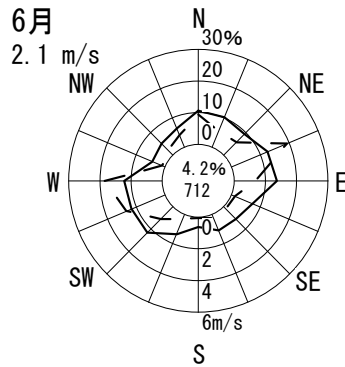
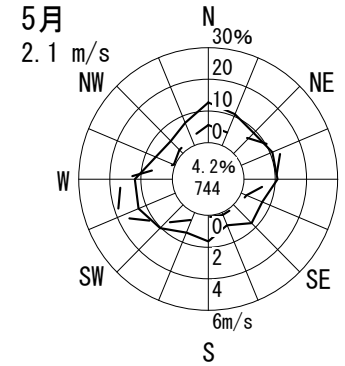
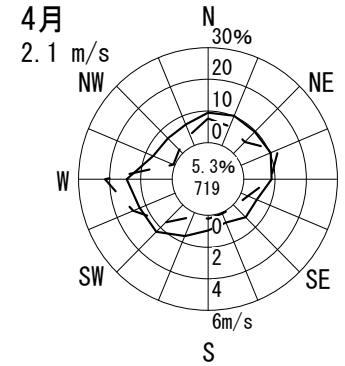
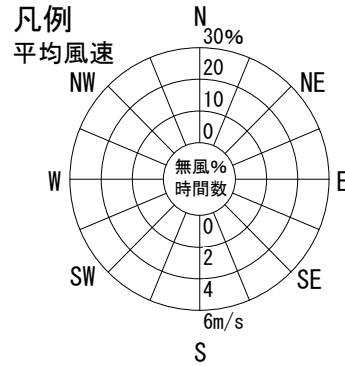
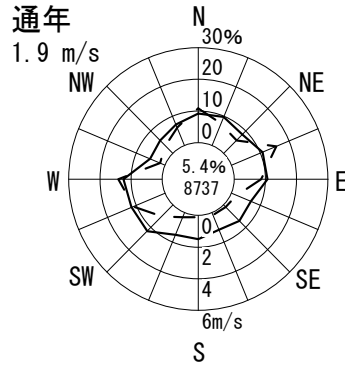

風配図 - 月別

測定局：勝山中学校

2018年4月～2019年3月 1～24 時

風向風速計高さ 21.0 m

— 出現頻度
 —— 平均風速

円内 無風%
 測定時間数

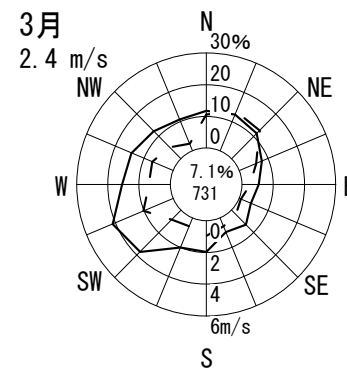
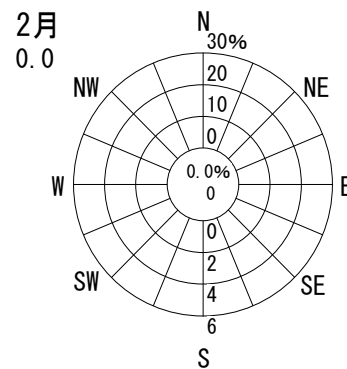
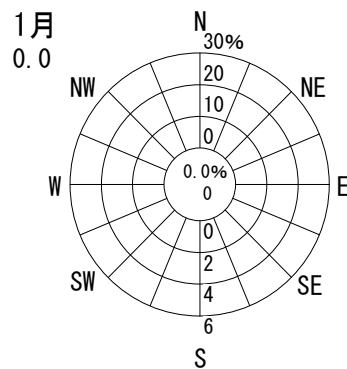
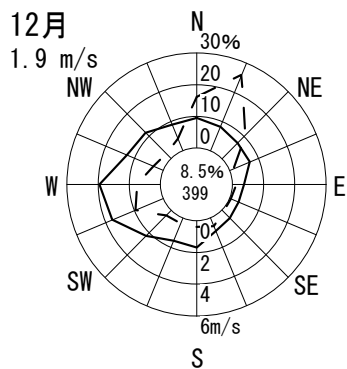
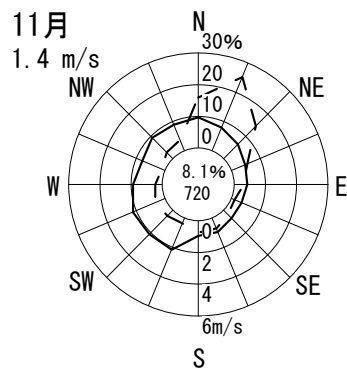
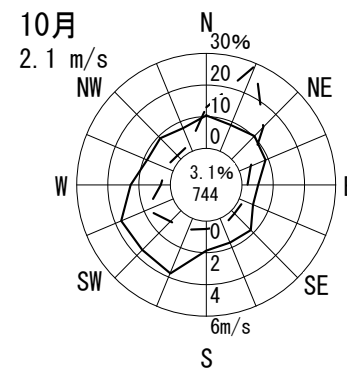
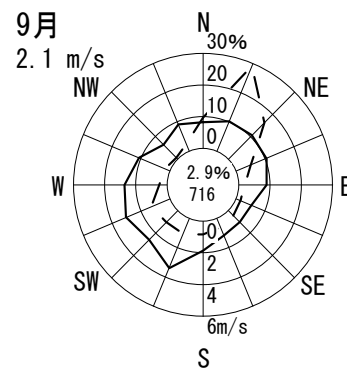
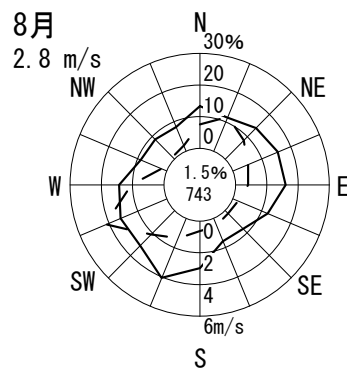
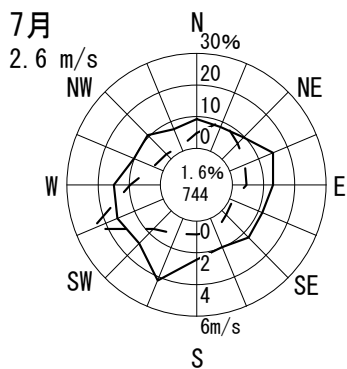
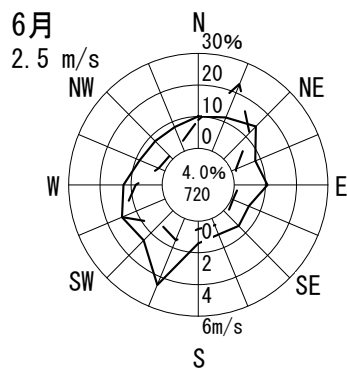
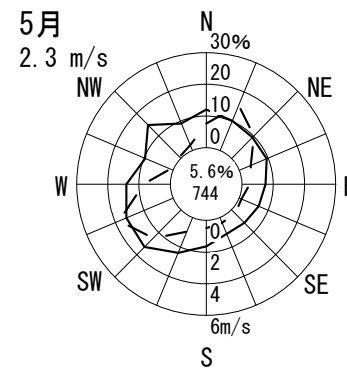
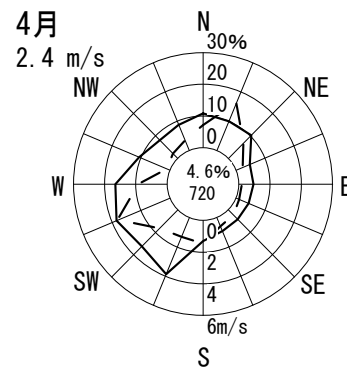
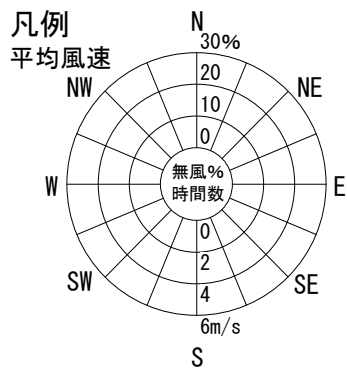
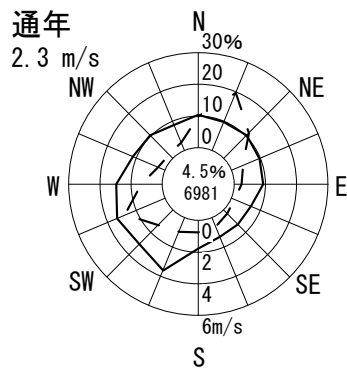

風配図 - 月別

測定局：大宮中学校

2018年4月～2019年3月 1～24 時

風向風速計高さ 17.0 m

— 出現頻度
—— 平均風速

円内 無風%
測定時間数

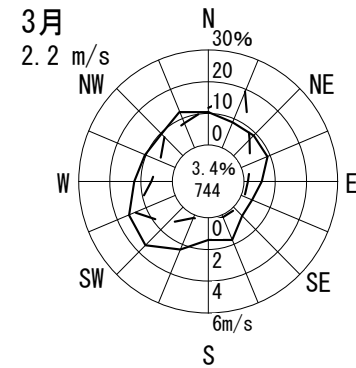
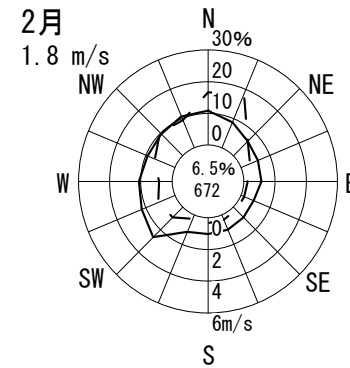
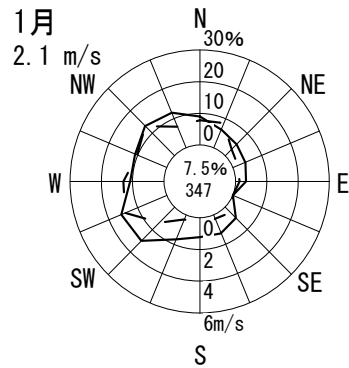
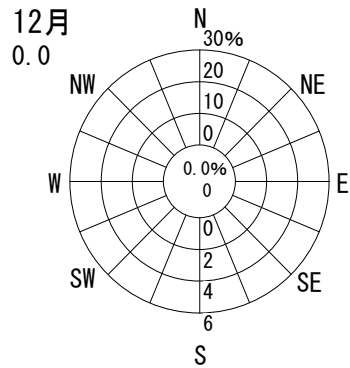
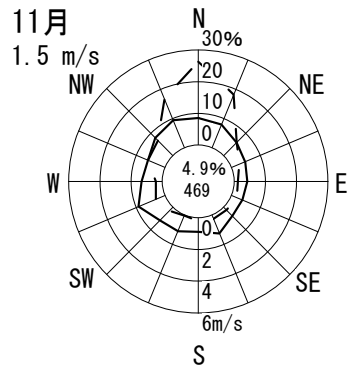
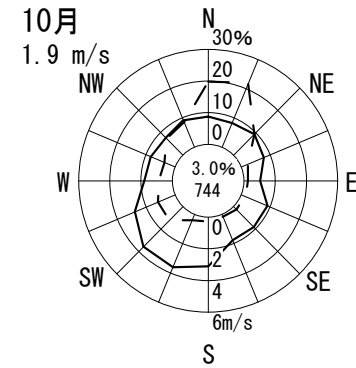
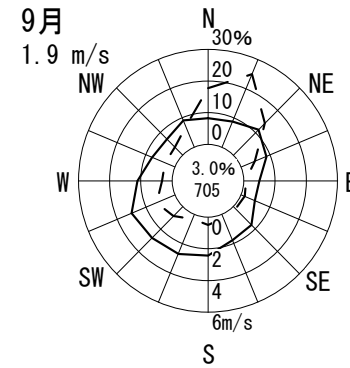
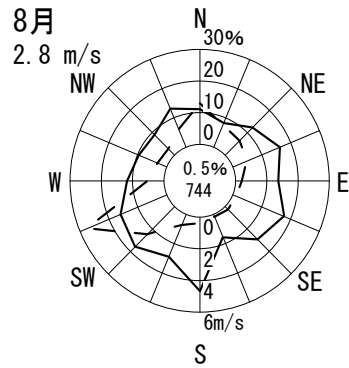
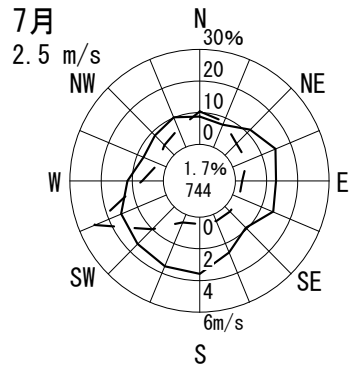
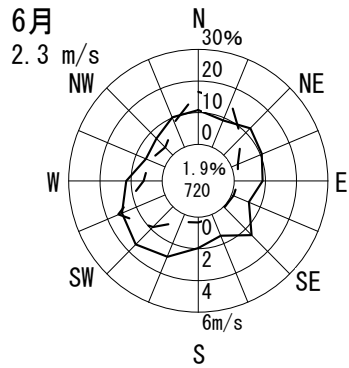
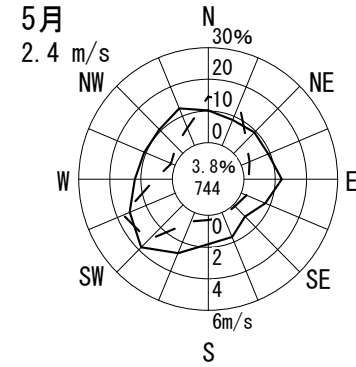
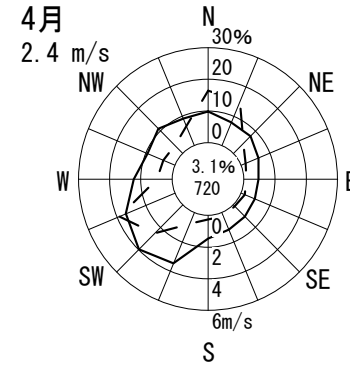
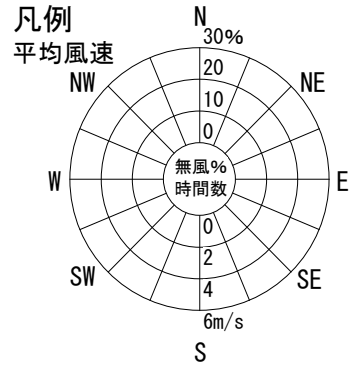
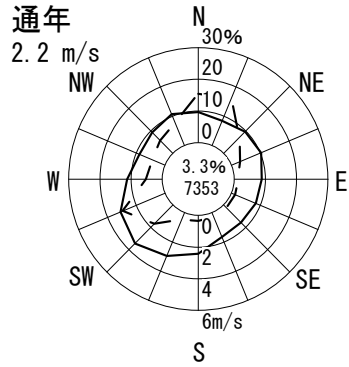

風配図 - 月別

測定局：聖賢小学校

2018年4月～2019年3月 1～24 時

風向風速計高さ 19.0 m

— 出現頻度
— 平均風速

円内 無風%
測定時間数

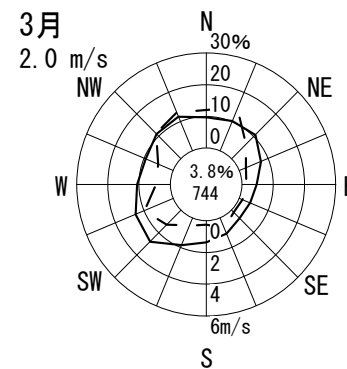
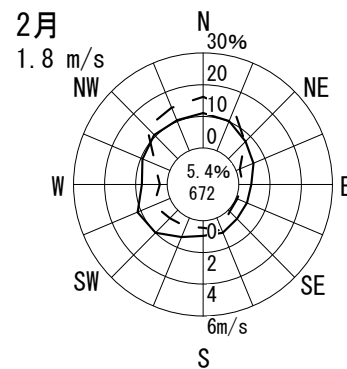
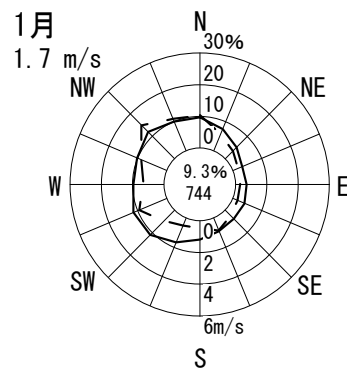
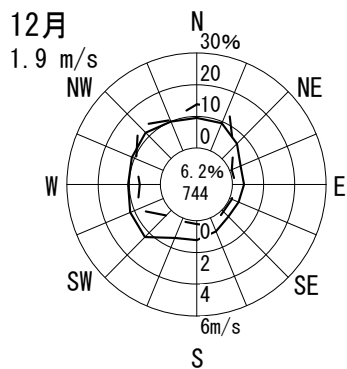
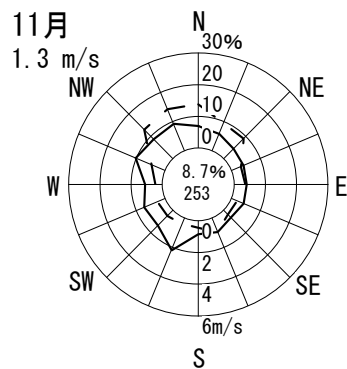
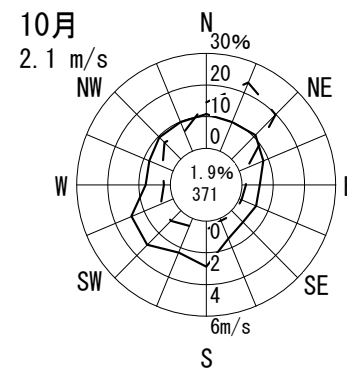
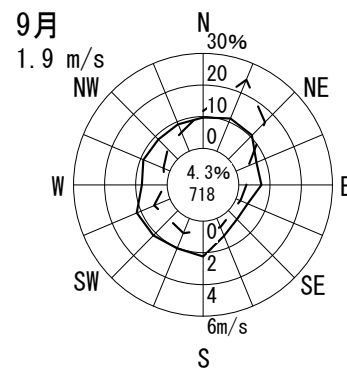
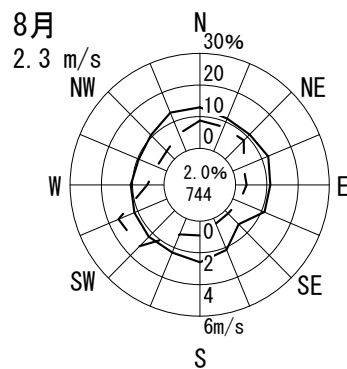
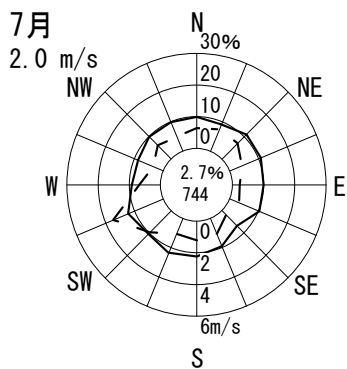
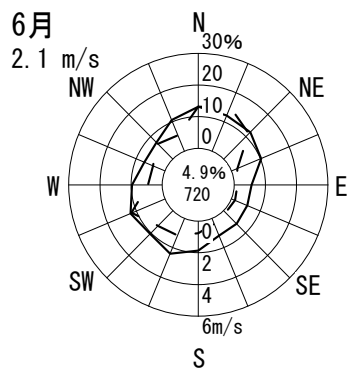
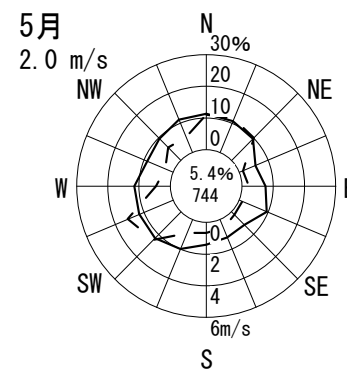
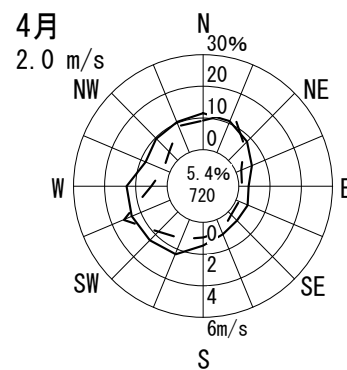
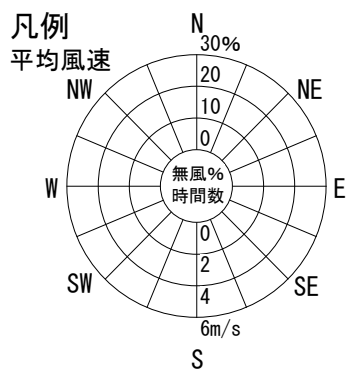
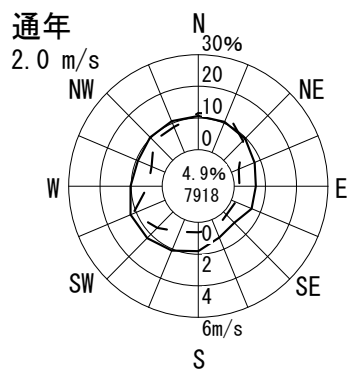

風配図 - 月別

測定局：清江小学校

2018年4月～2019年3月 1～24 時

風向風速計高さ 21.0 m

— 出現頻度
 —— 平均風速

円内 無風%
 測定時間数

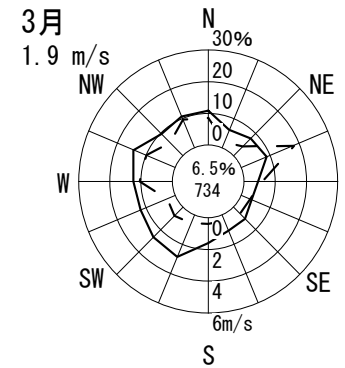
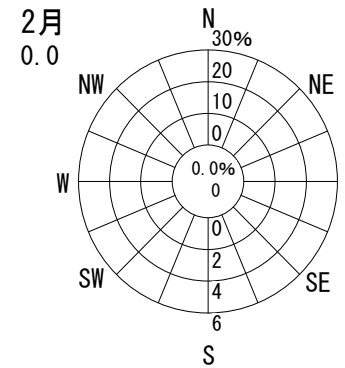
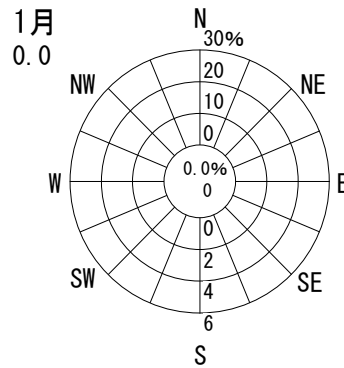
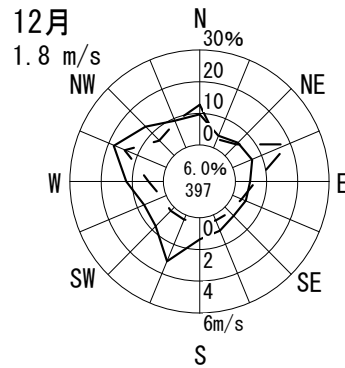
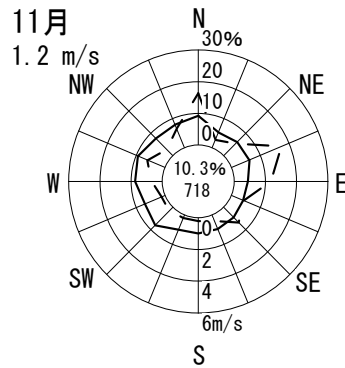
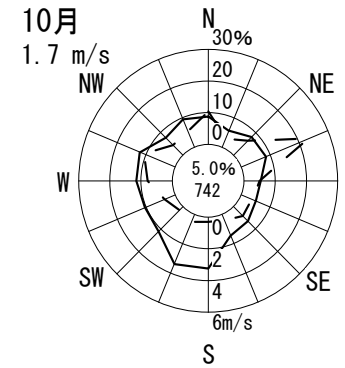
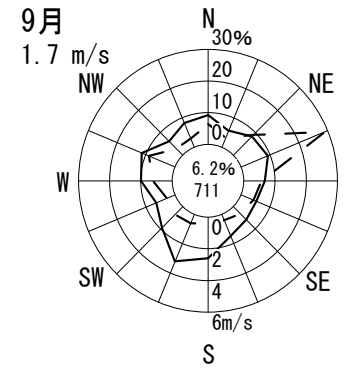
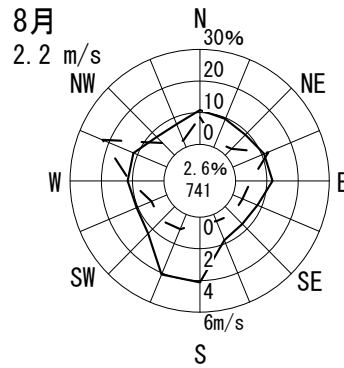
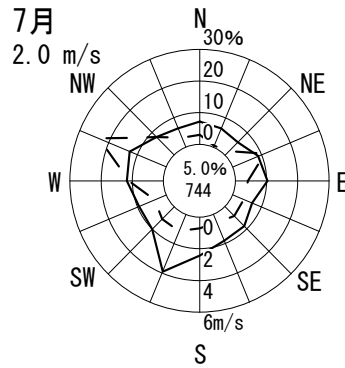
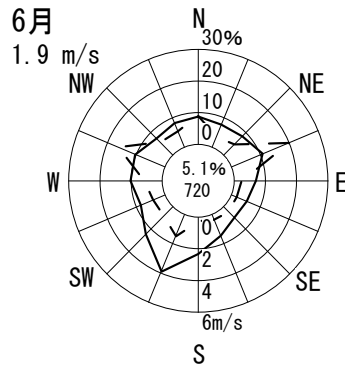
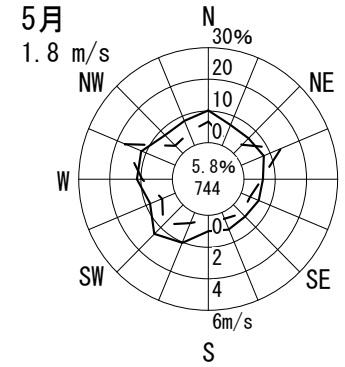
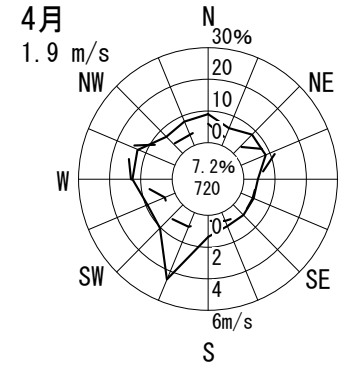
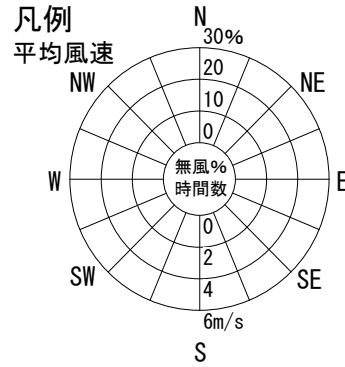
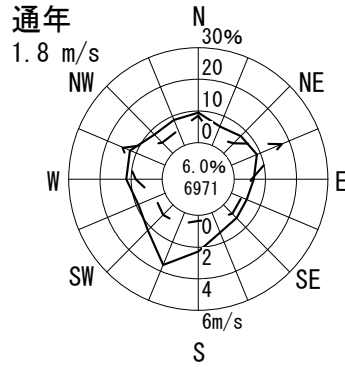

風配図 - 月別

測定局：摂陽中学校

2018年4月～2019年3月 1～24 時

風向風速計高さ 21.0 m

— 出現頻度
 — 平均風速

円内 無風%
 測定時間数

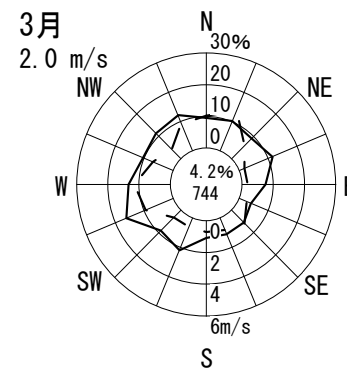
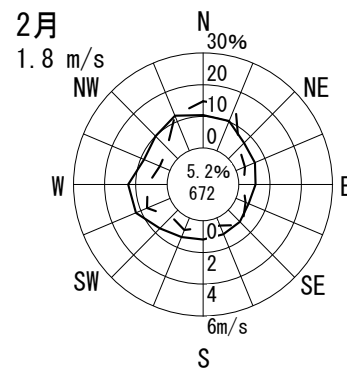
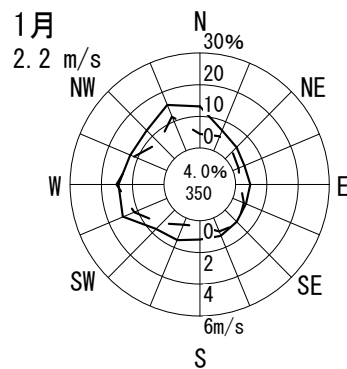
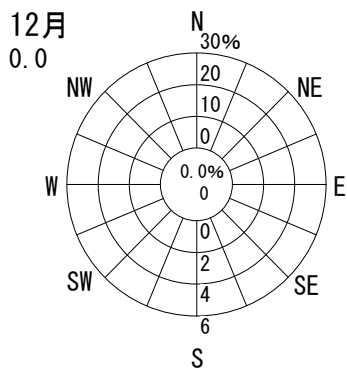
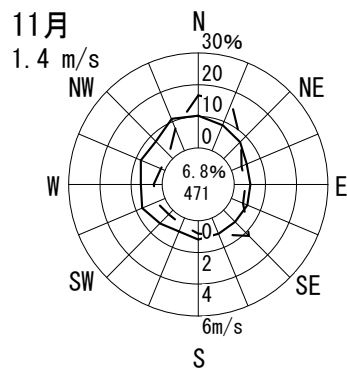
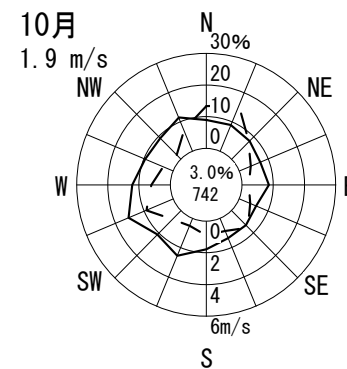
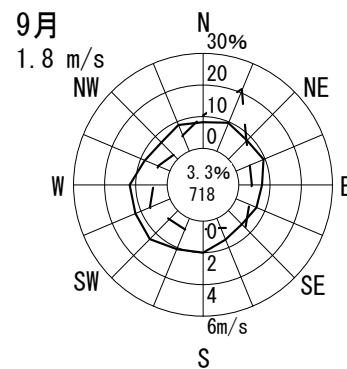
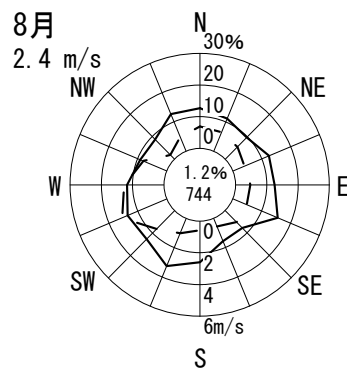
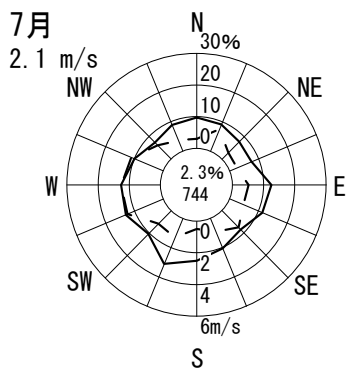
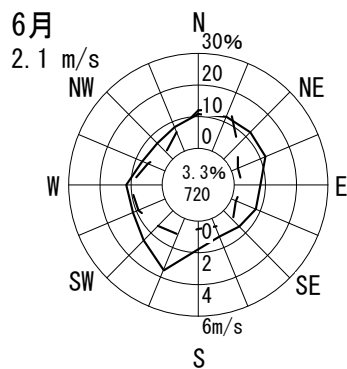
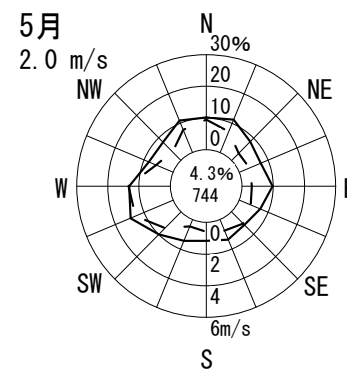
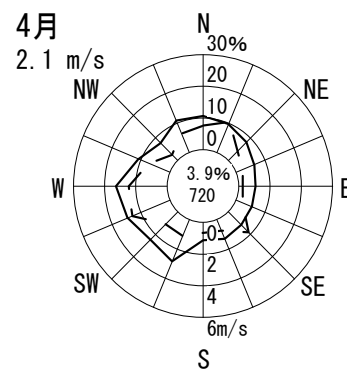
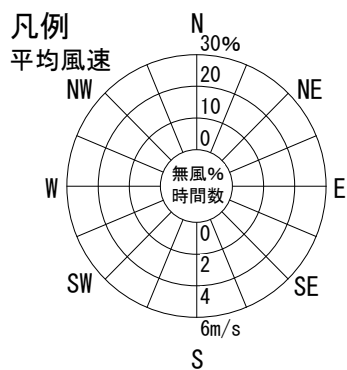
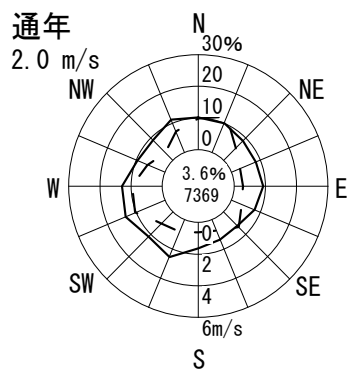

風配図 - 月別

測定局：今宮中学校

2018年4月～2019年3月 1～24 時

風向風速計高さ 16.0 m

— 出現頻度
 — 平均風速

円内 無風%
 測定時間数

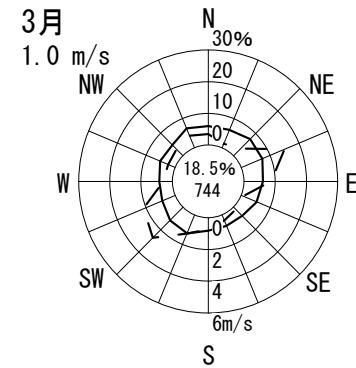
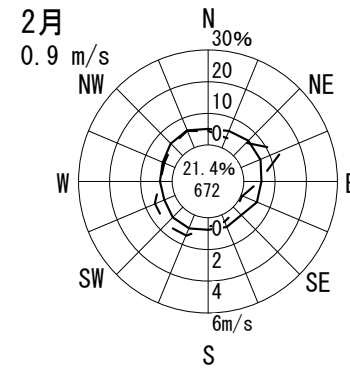
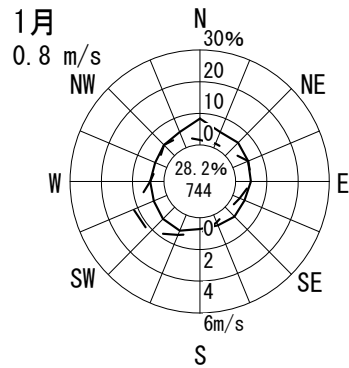
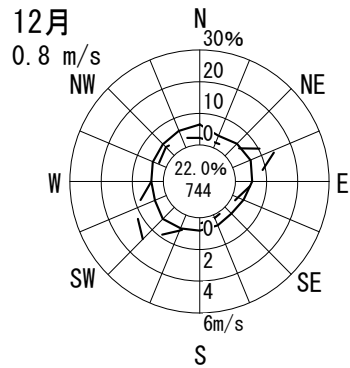
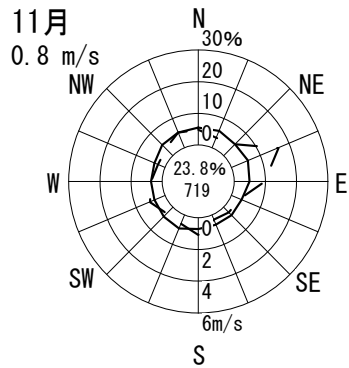
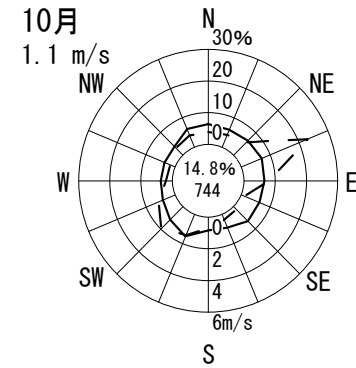
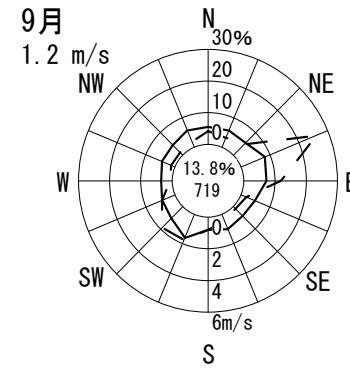
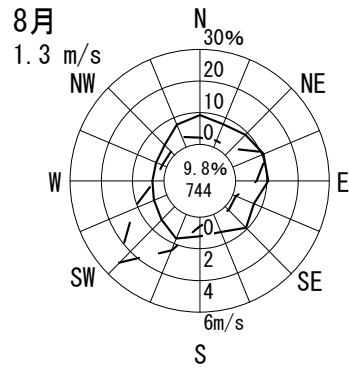
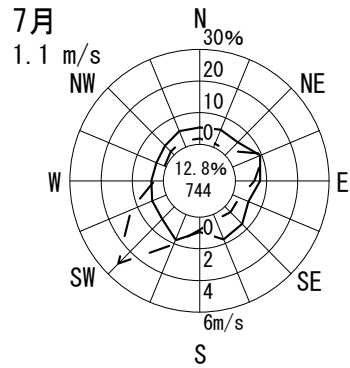
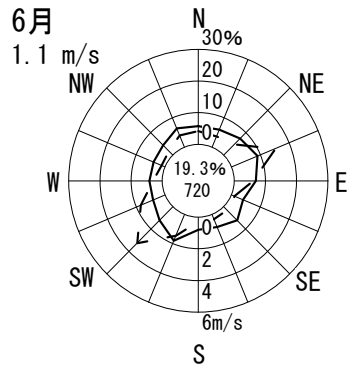
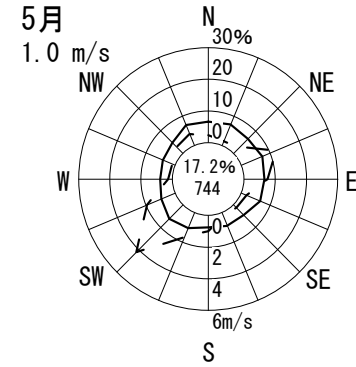
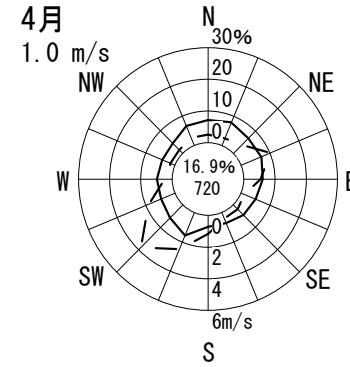
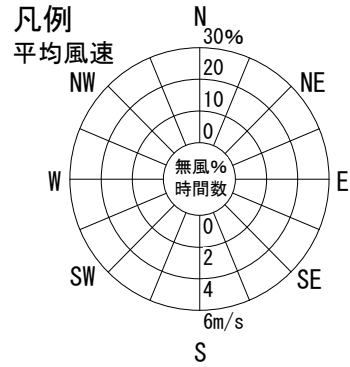
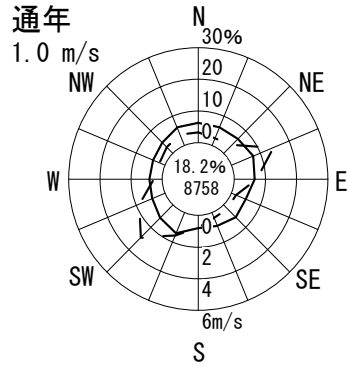

風配図 - 月別

測定局：南港中央公園

2018年4月～2019年3月 1～24 時

風向風速計高さ 14.0 m

— 出現頻度
— 平均風速

円内 無風%
測定時間数

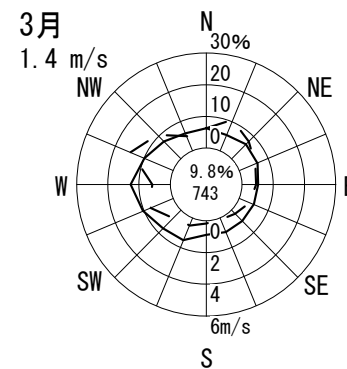
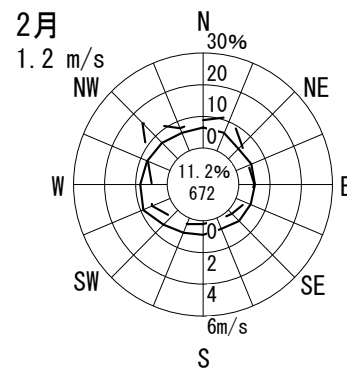
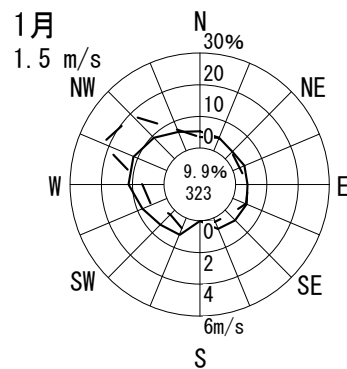
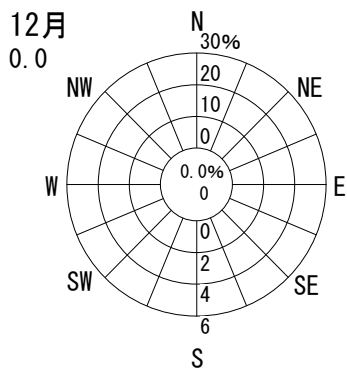
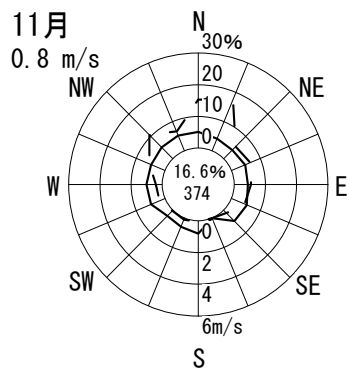
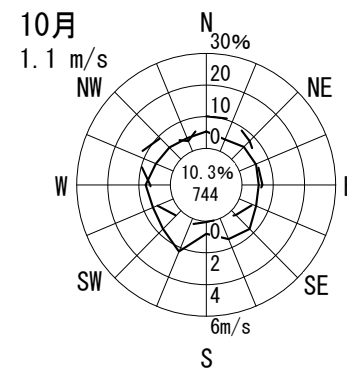
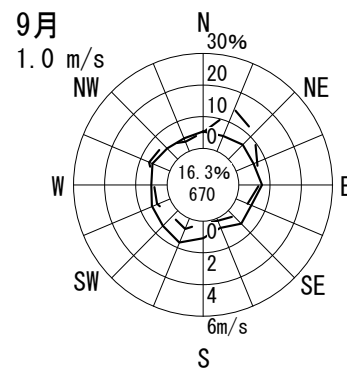
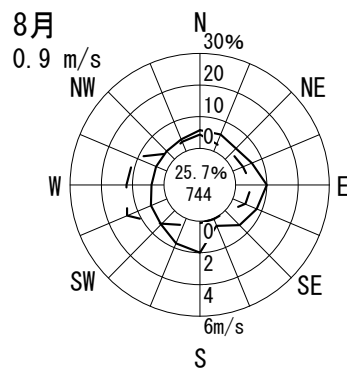
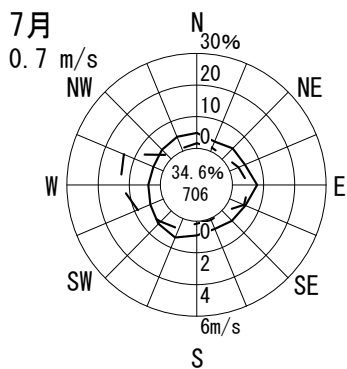
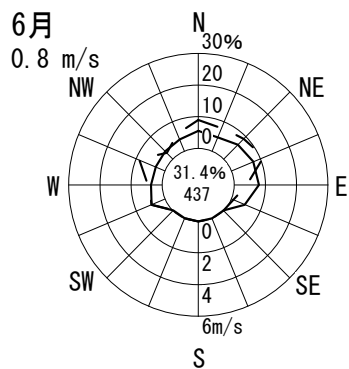
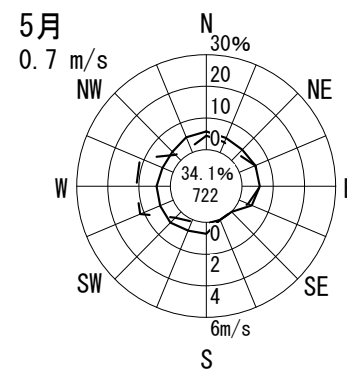
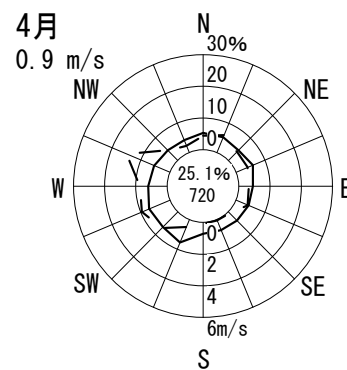
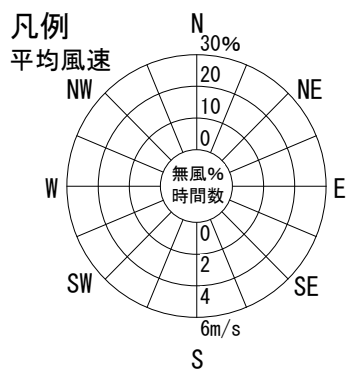
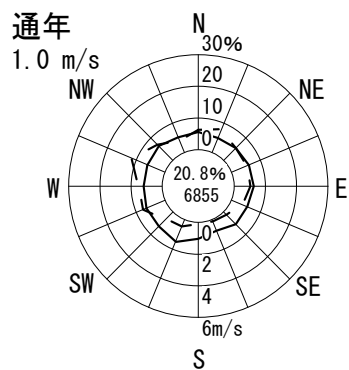

風配図 - 月別

測定局：少林寺

2018年4月～2019年3月 1～24 時

風向風速計高さ 18.0 m

— 出現頻度
 — 平均風速

円内 無風%
 測定時間数

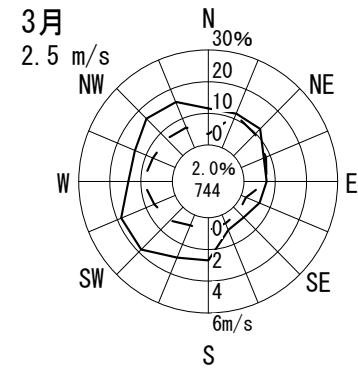
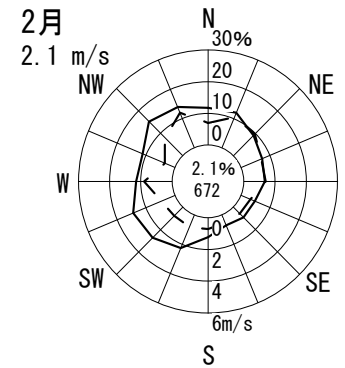
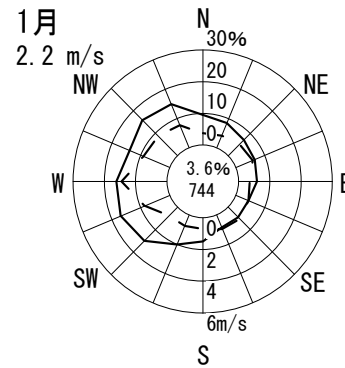
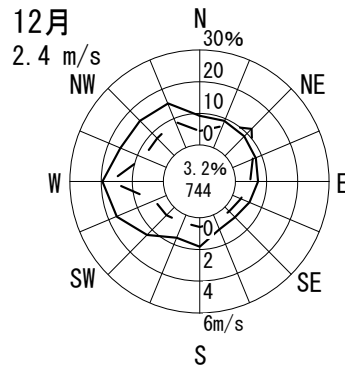
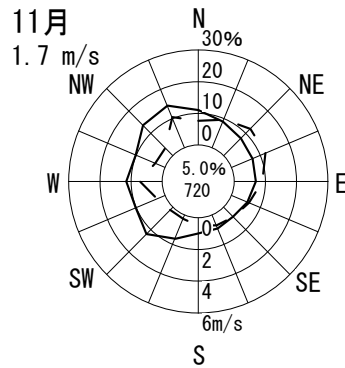
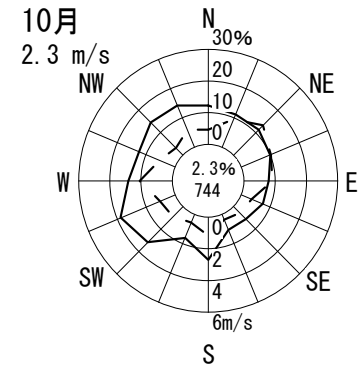
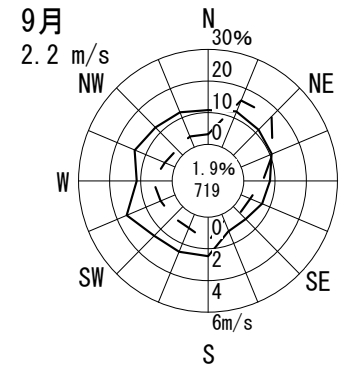
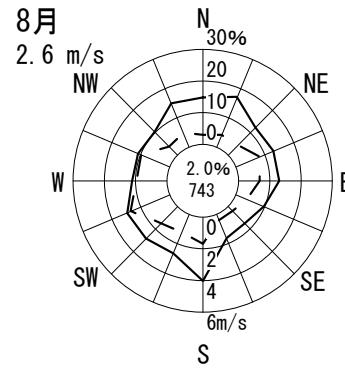
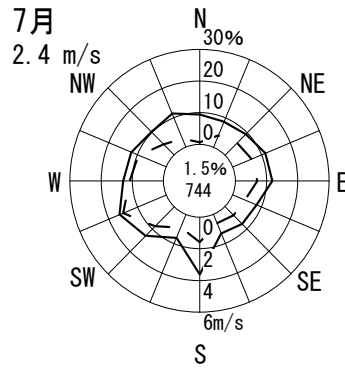
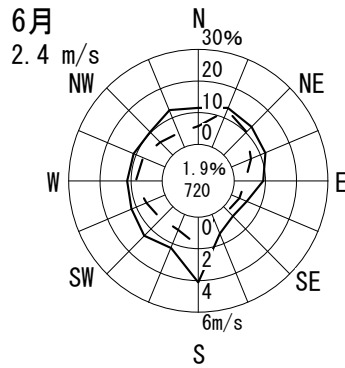
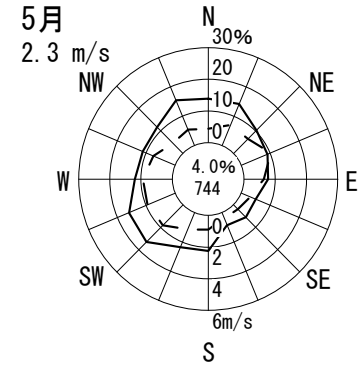
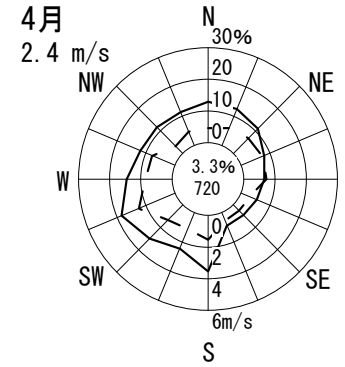
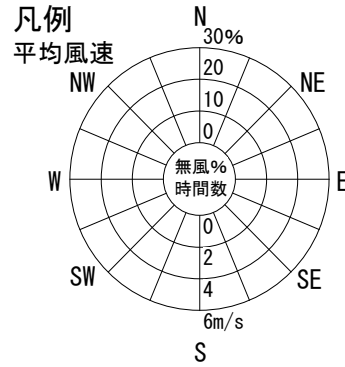
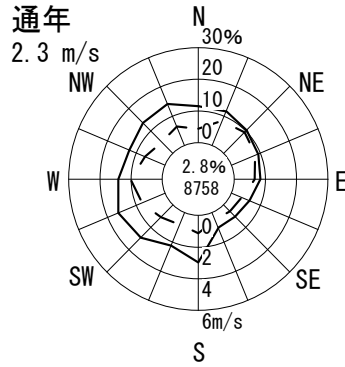

風配図 - 月別

測定局：浜寺

2018年4月～2019年3月 1～24 時

風向風速計高さ 18.0 m

— 出現頻度
— 平均風速

円内 無風%
測定時間数

通年
2.8 m/s

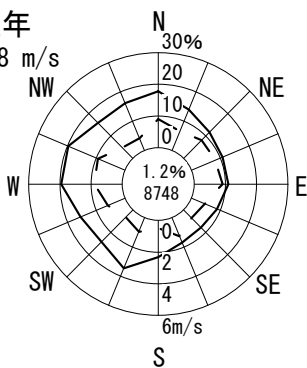

凡例
平均風速

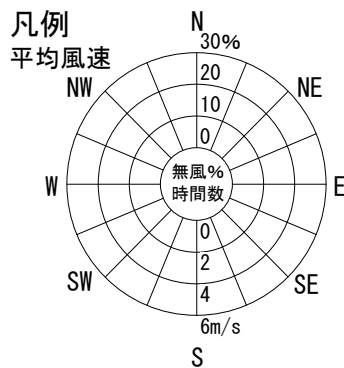

4月
2.8 m/s

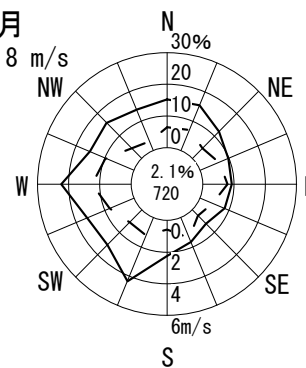

5月
2.7 m/s

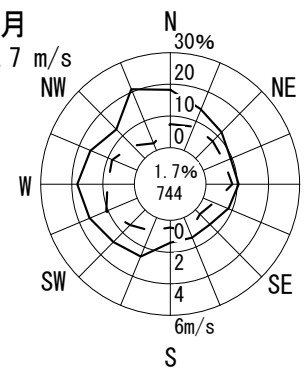

6月
2.8 m/s

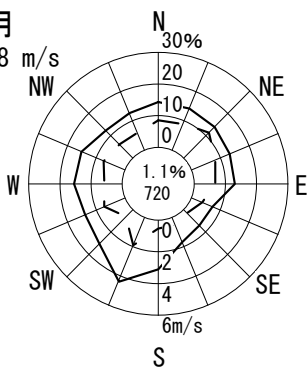

7月
2.8 m/s

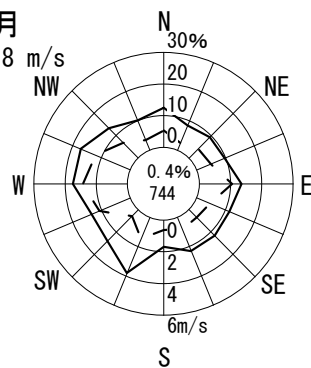

8月
3.1 m/s

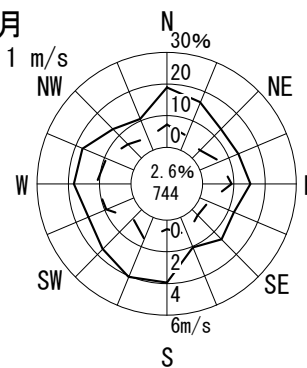

9月
2.6 m/s

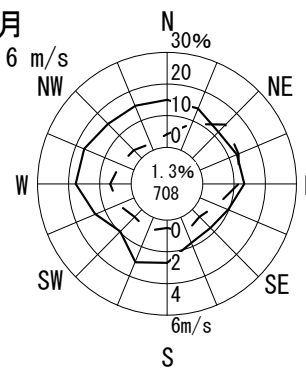

10月
2.7 m/s

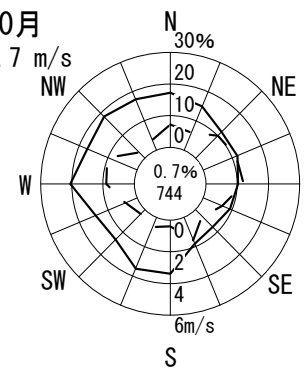

11月
2.2 m/s

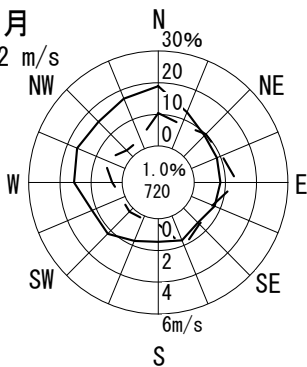

12月
3.2 m/s

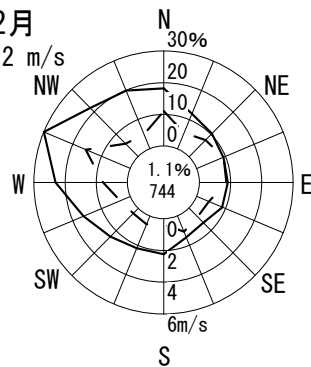

1月
3.0 m/s

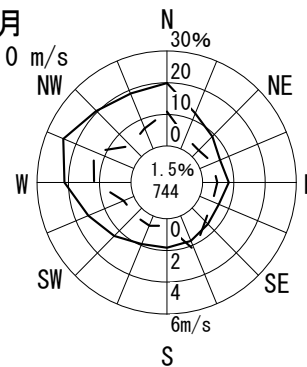

2月
2.7 m/s

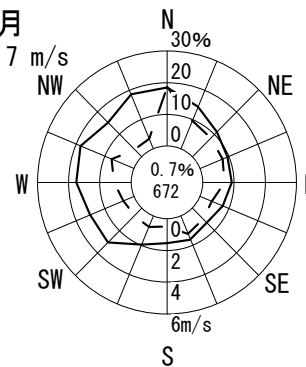

3月
3.1 m/s

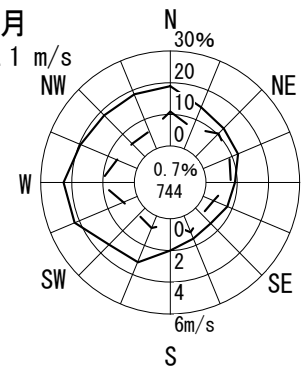

風配図 - 月別

測定局：三宝

2018年4月～2019年3月 1～24 時

風向風速計高さ 6.0 m

— 出現頻度
 — 平均風速

円内 無風%
 測定時間数

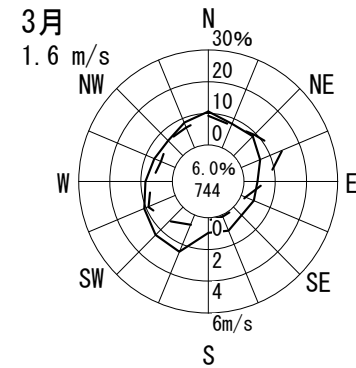
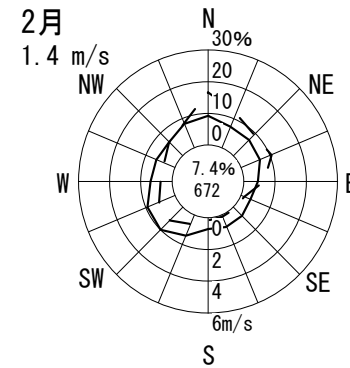
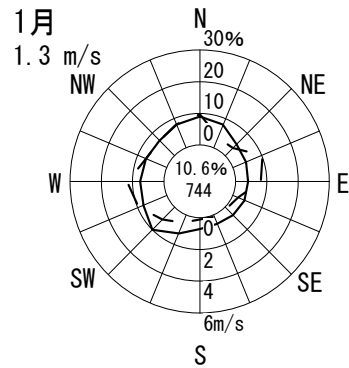
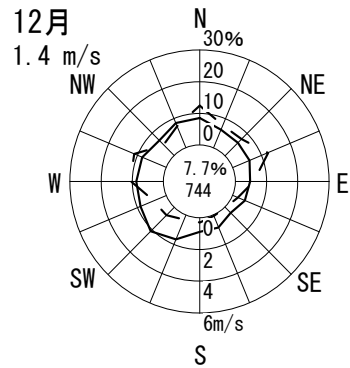
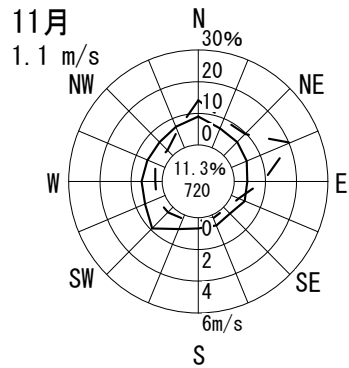
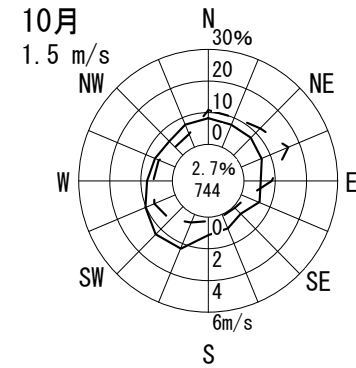
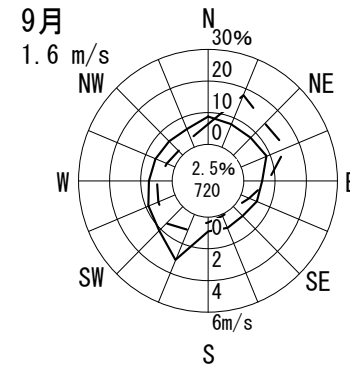
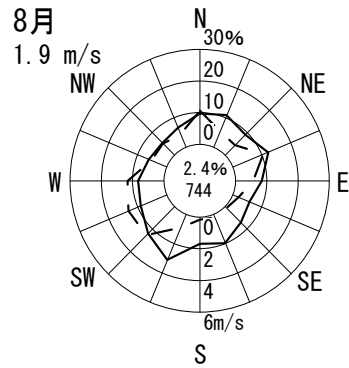
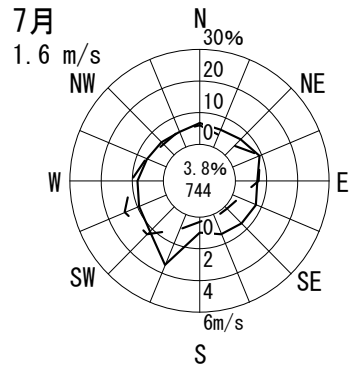
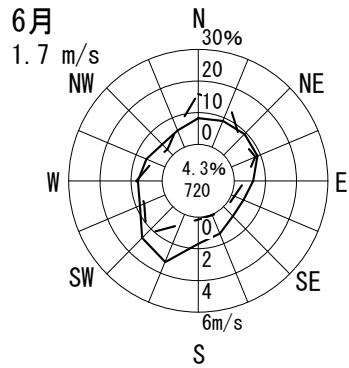
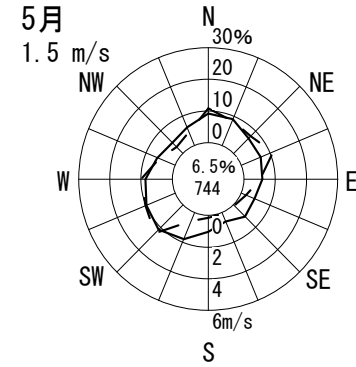
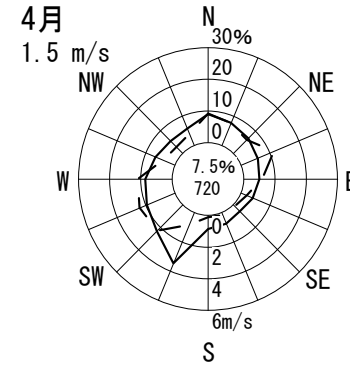
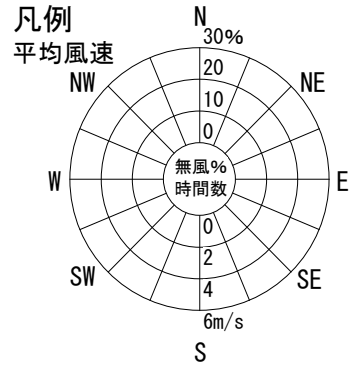
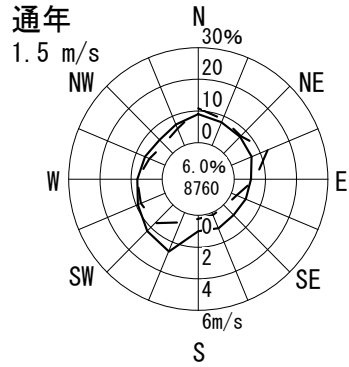

風配図 - 月別

測定局：若松台

2018年4月～2019年3月 1～24 時

風向風速計高さ 18.0 m

— 出現頻度
 — 平均風速

円内 無風%
 測定時間数

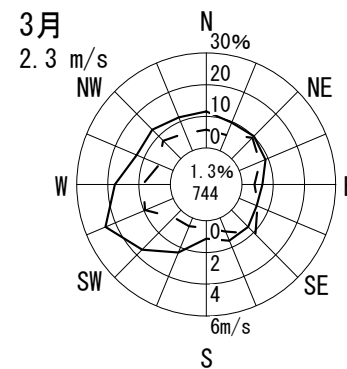
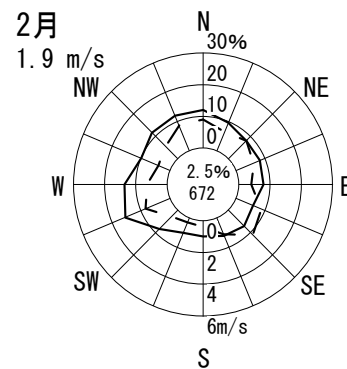
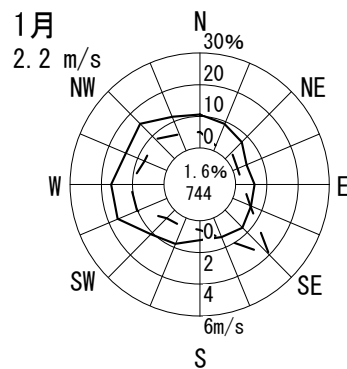
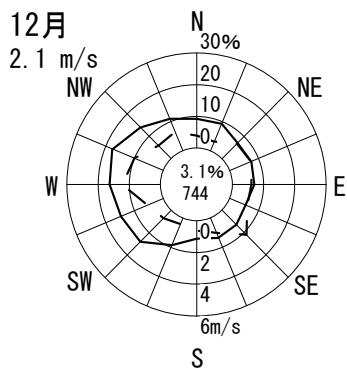
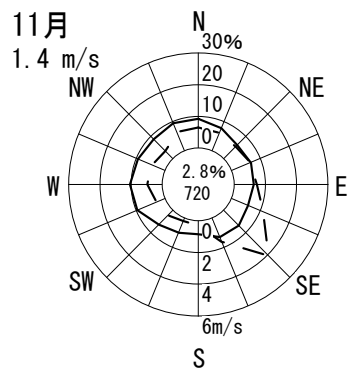
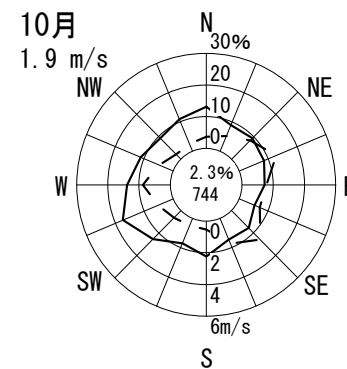
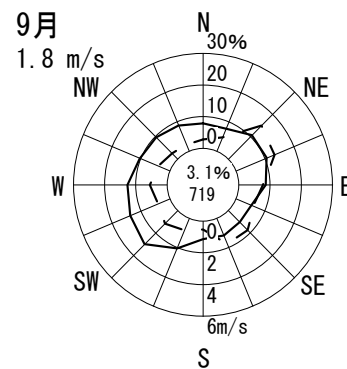
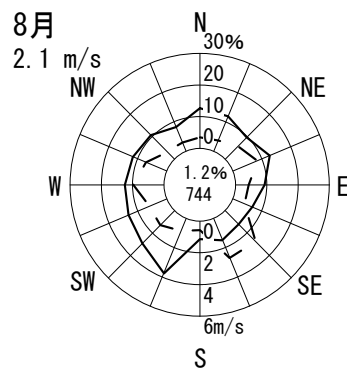
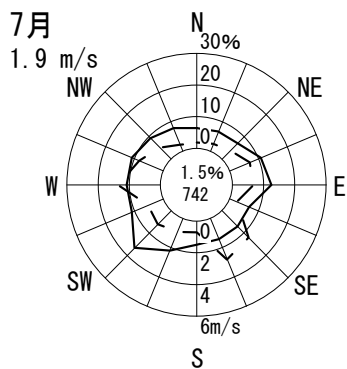
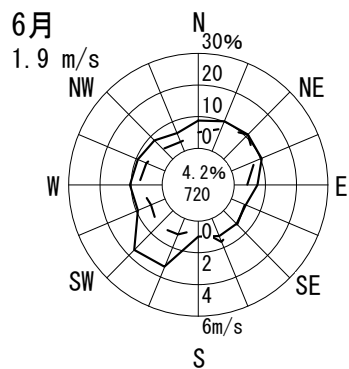
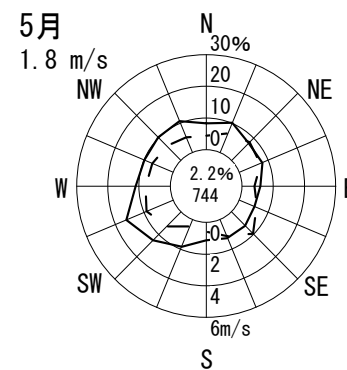
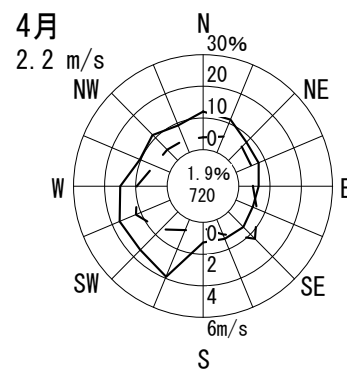
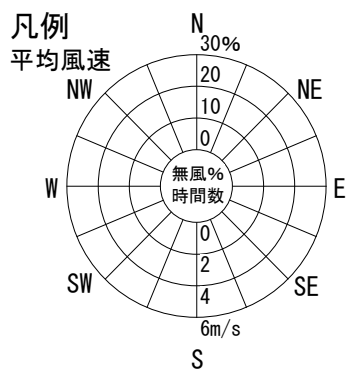
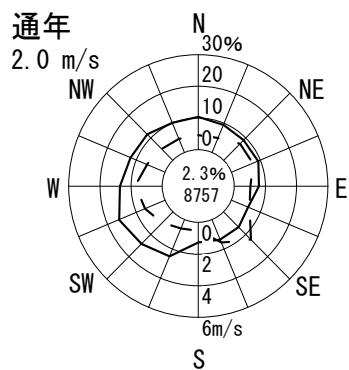

風配図 - 月別

測定局：石津

2018年4月～2019年3月 1～24 時

風向風速計高さ 18.0 m

— 出現頻度
 — 平均風速

円内 無風%
 測定時間数

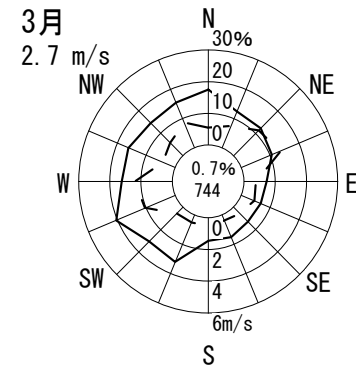
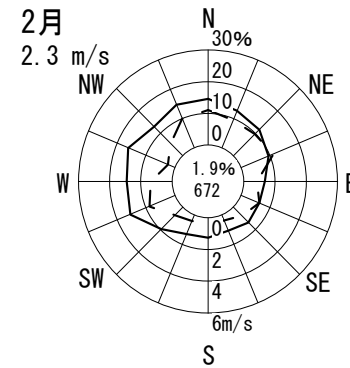
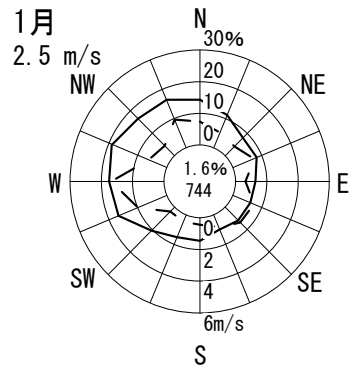
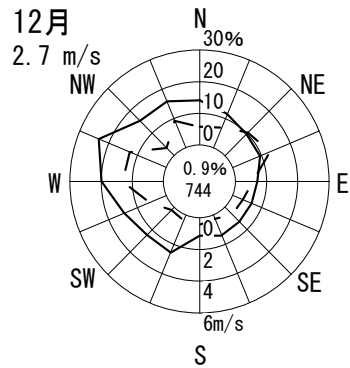
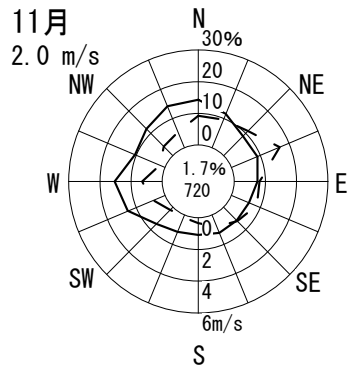
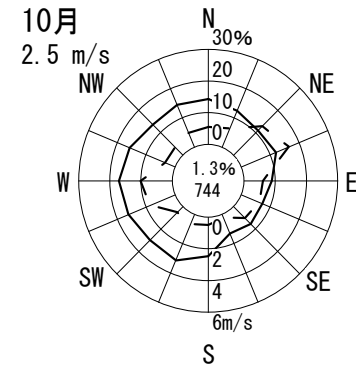
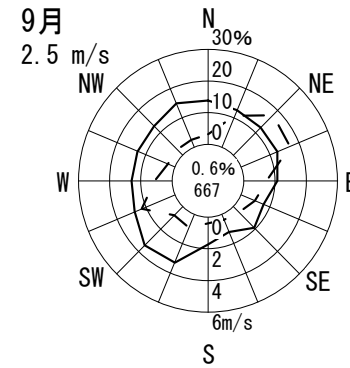
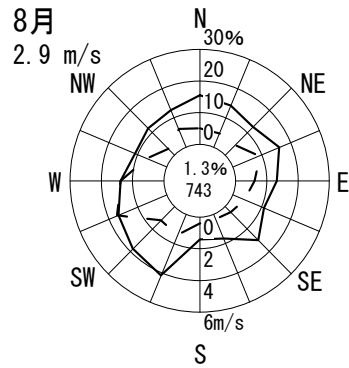
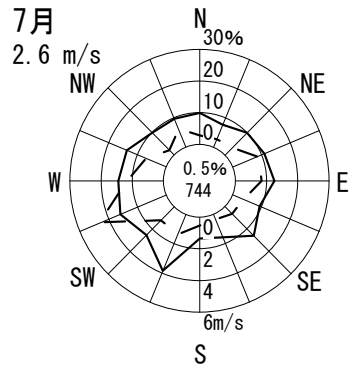
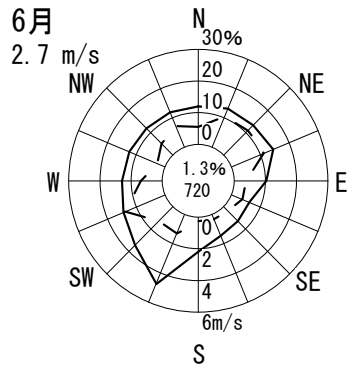
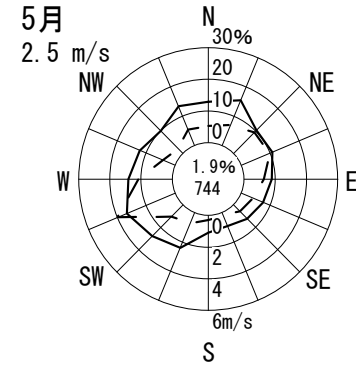
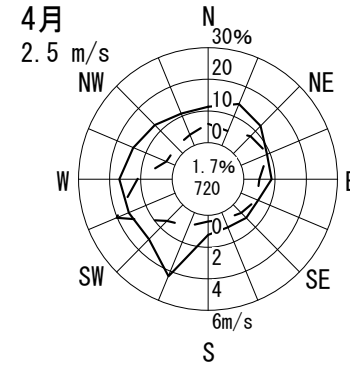
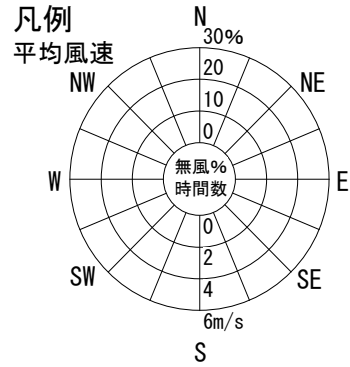
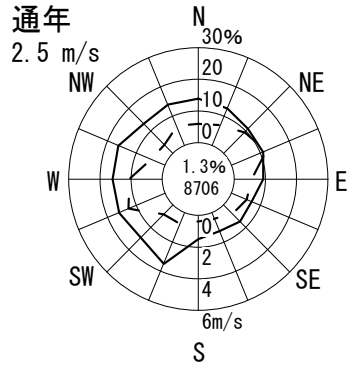

風配図 - 月別

測定局：登美丘

2018年4月～2019年3月 1～24 時

風向風速計高さ 18.0 m

— 出現頻度
— 平均風速

円内 無風%
測定時間数

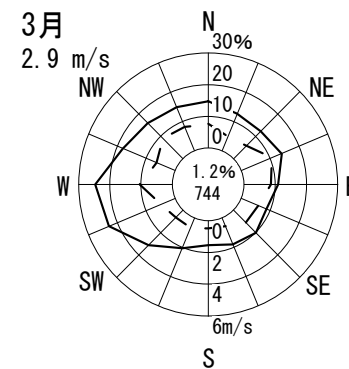
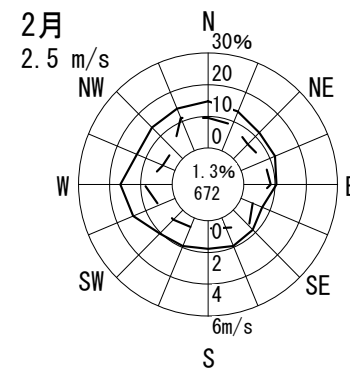
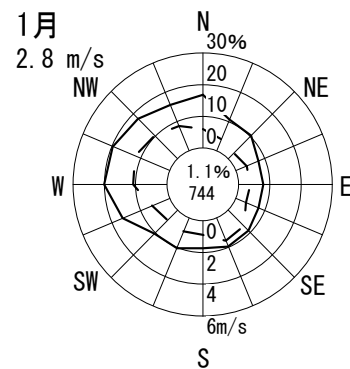
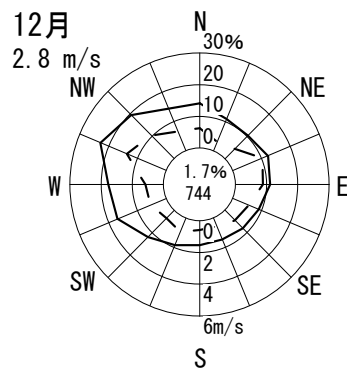
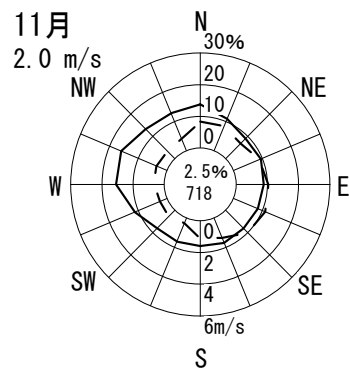
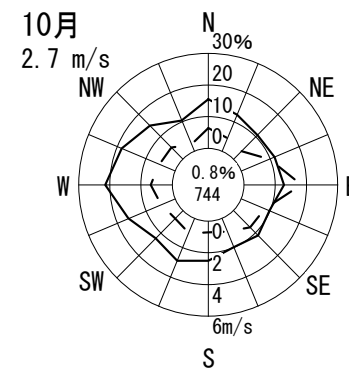
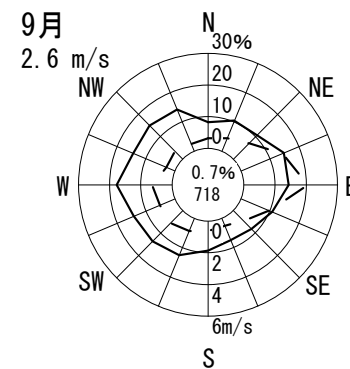
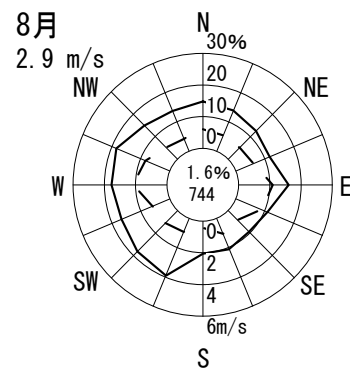
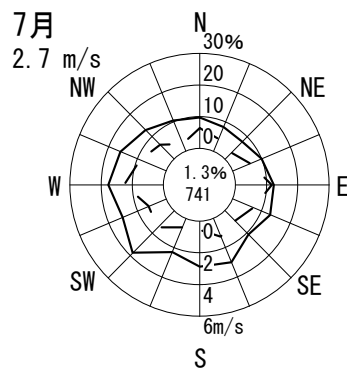
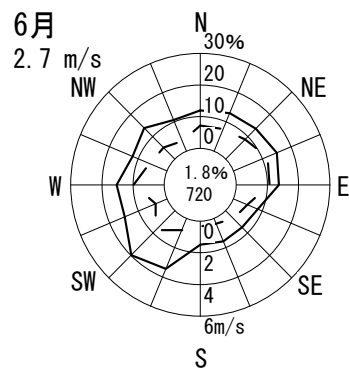
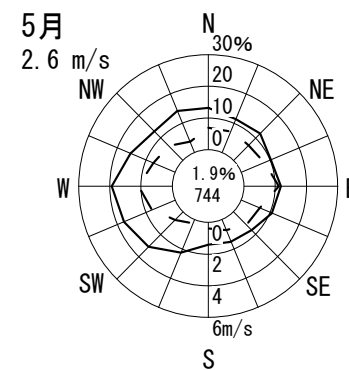
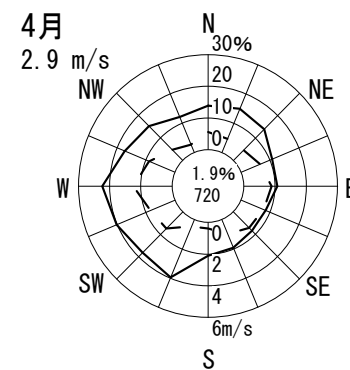
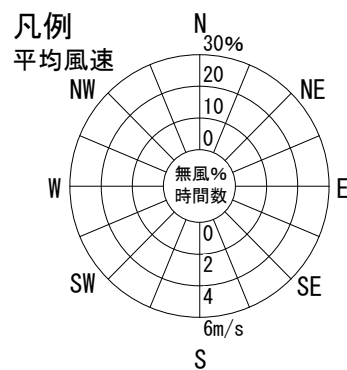
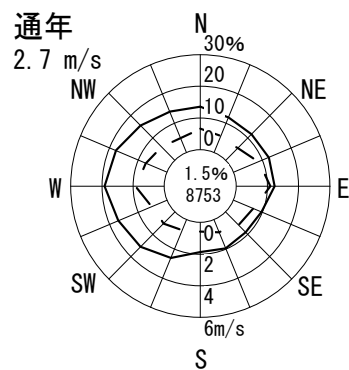

風配図 - 月別

測定局：深井

2018年4月～2019年3月 1～24 時

風向風速計高さ 19.0 m

— 出現頻度
 — 平均風速

円内 無風%
 測定時間数

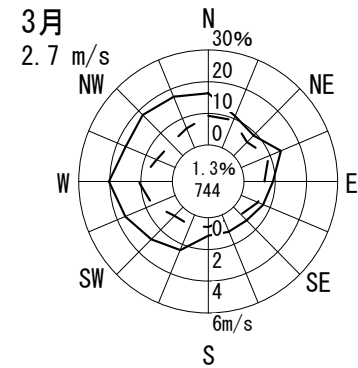
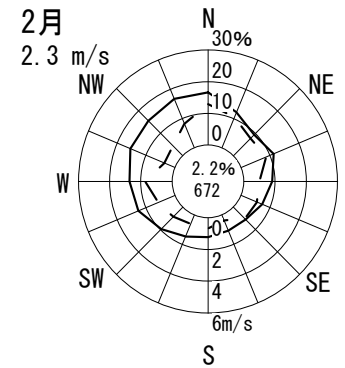
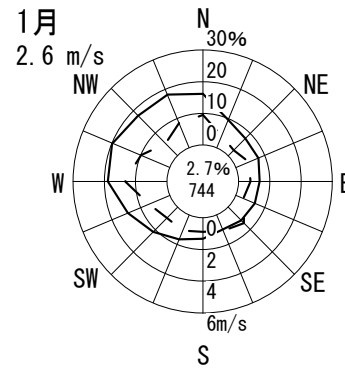
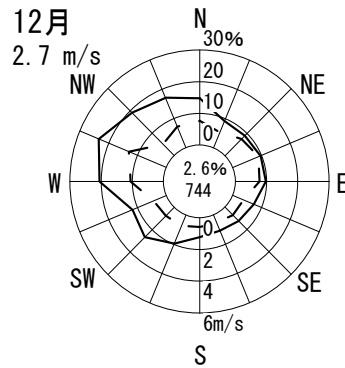
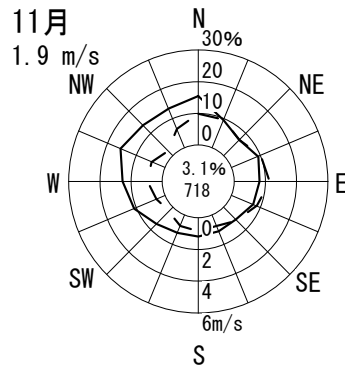
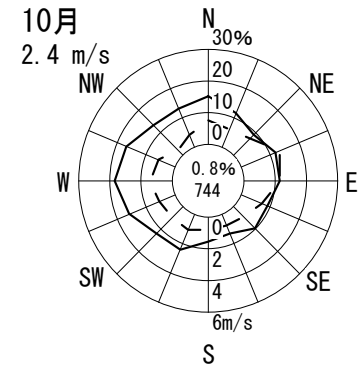
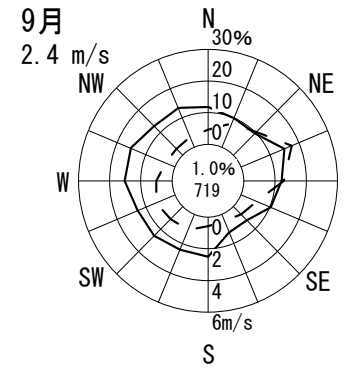
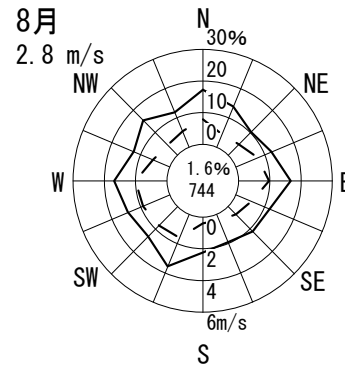
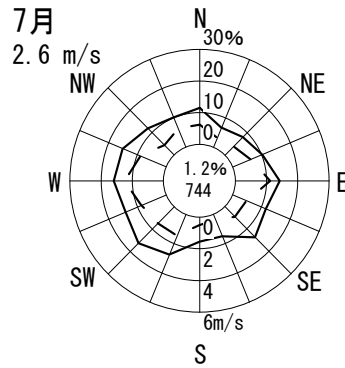
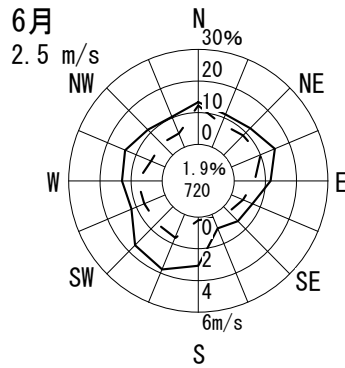
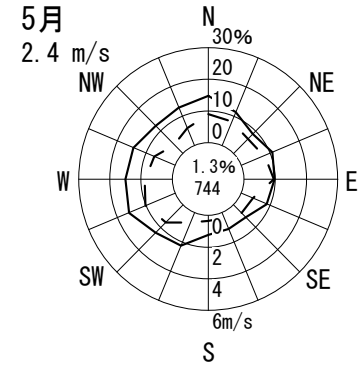
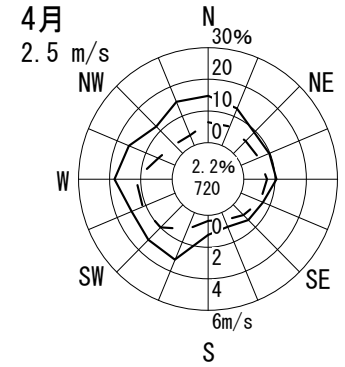
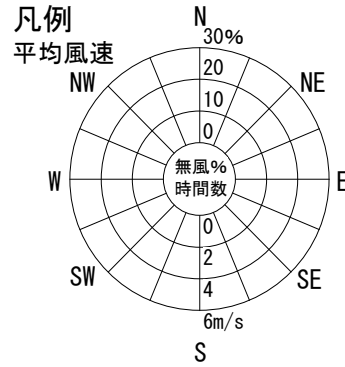
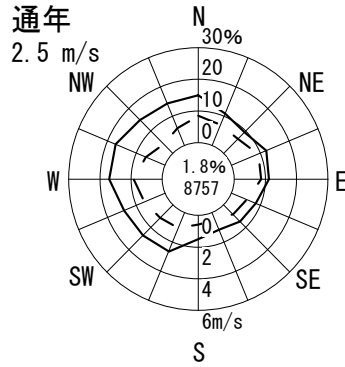

風配図 - 月別

測定局：美原

2018年4月～2019年3月 1～24 時

風向風速計高さ 10.0 m

— 出現頻度
 — 平均風速

円内 無風%
 測定時間数

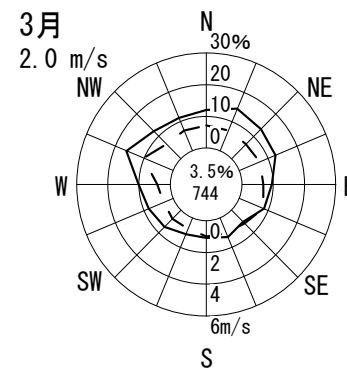
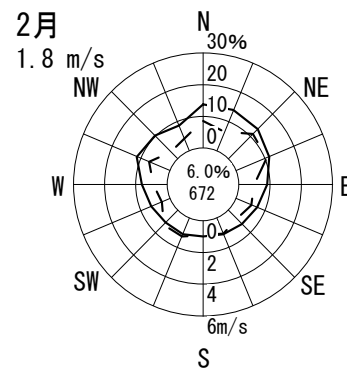
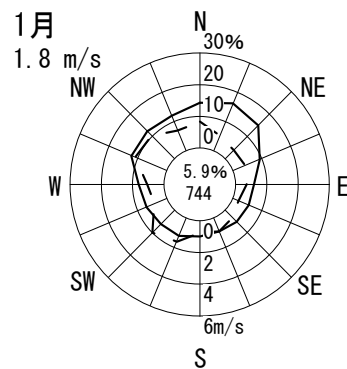
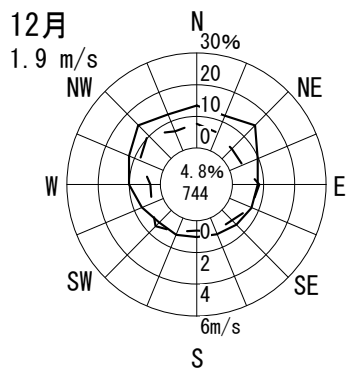
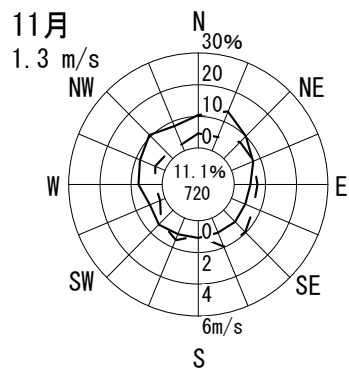
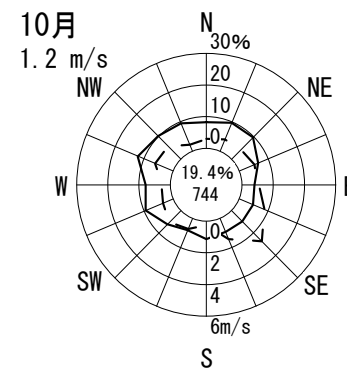
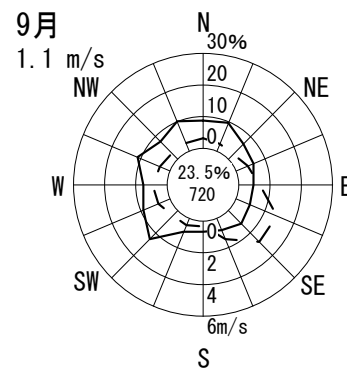
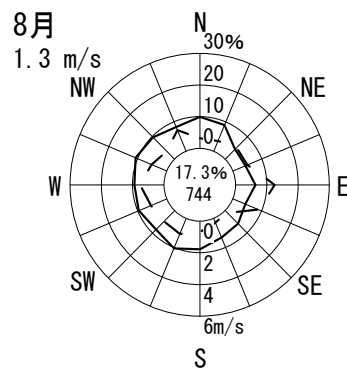
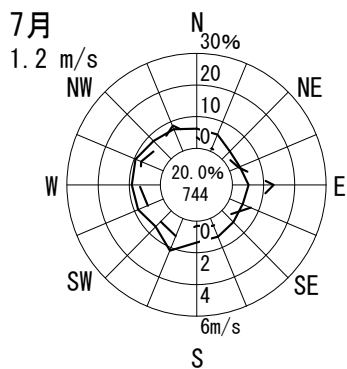
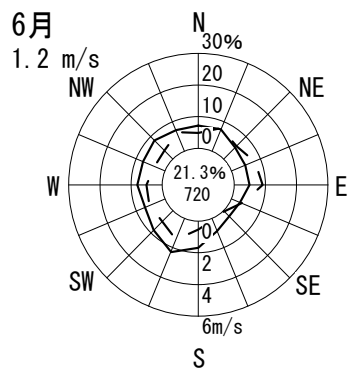
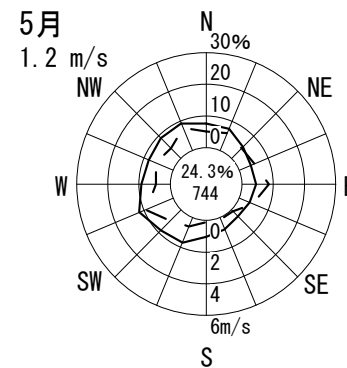
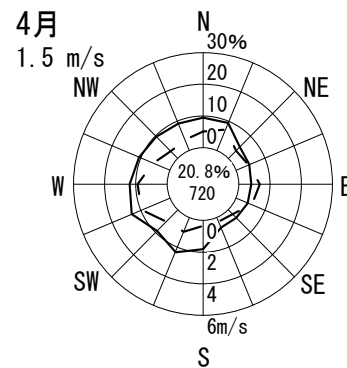
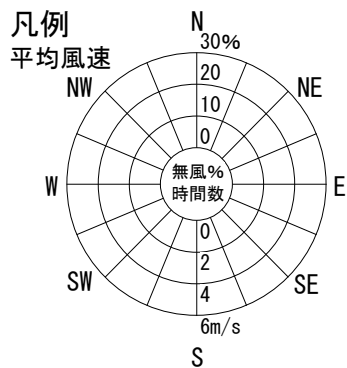
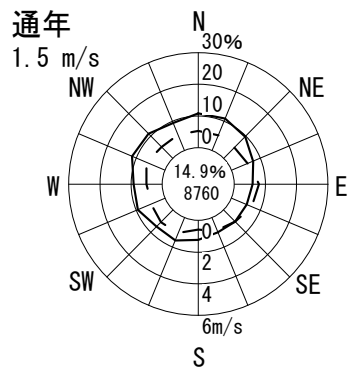

風配図 - 月別

測定局：金岡南

2018年4月～2019年3月 1～24 時

風向風速計高さ 18.0 m

— 出現頻度
— 平均風速

円内 無風%
測定時間数

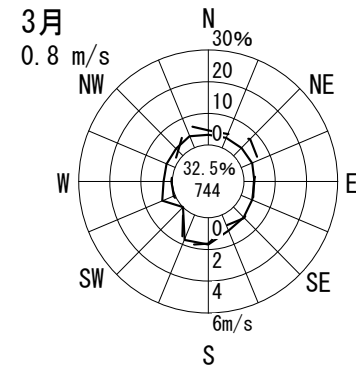
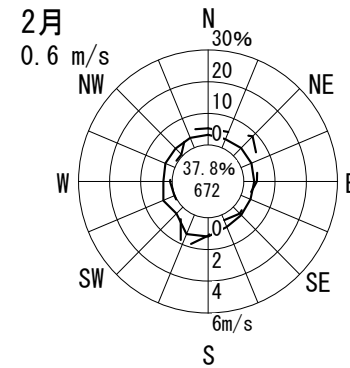
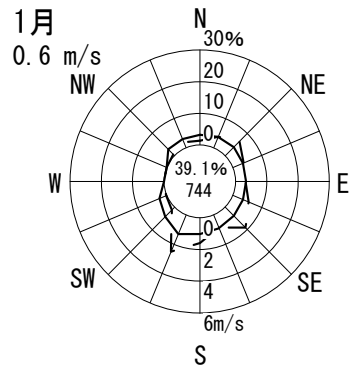
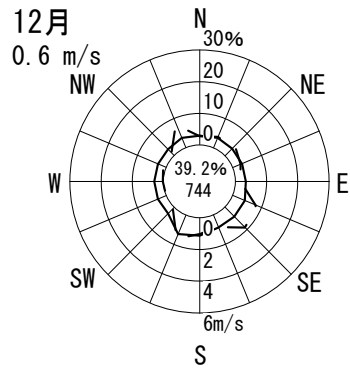
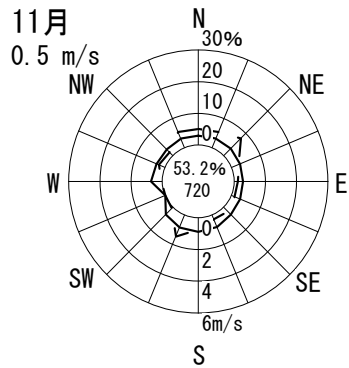
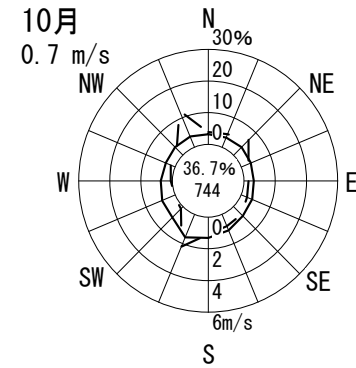
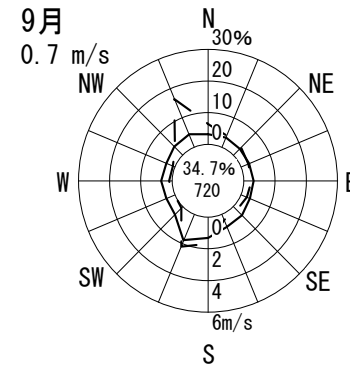
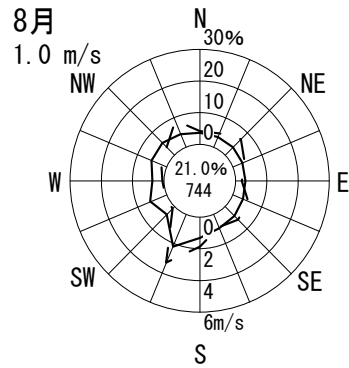
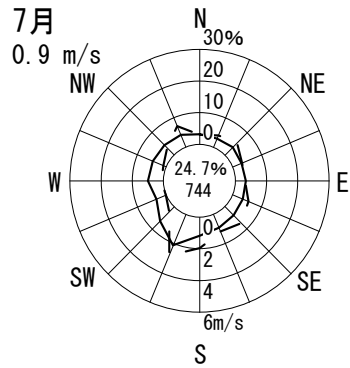
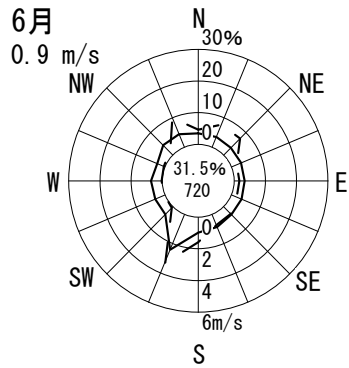
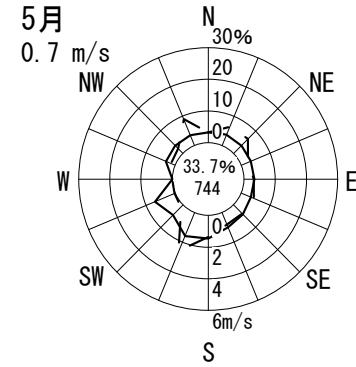
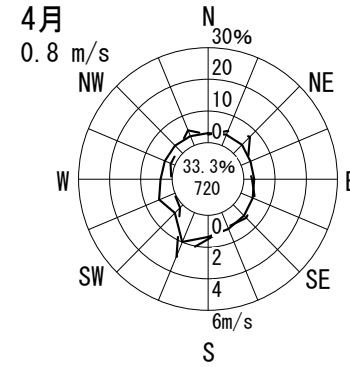
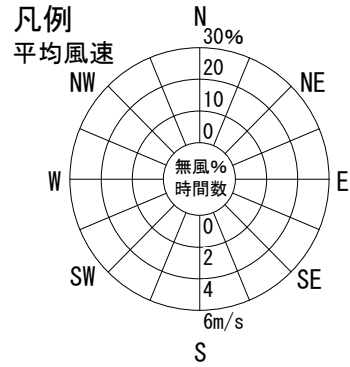
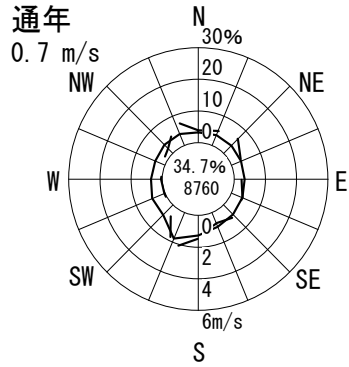

風配図 - 月別

測定局：阪和深井畑山

2018年4月～2019年3月 1～24 時

風向風速計高さ 8.0 m

— 出現頻度
— 平均風速

円内 無風%
測定時間数

通年
1.2 m/s

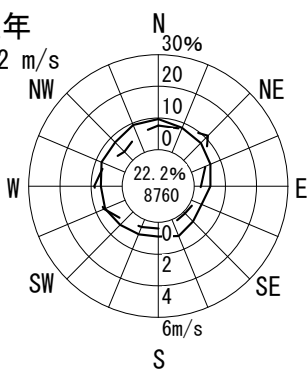

凡例
平均風速

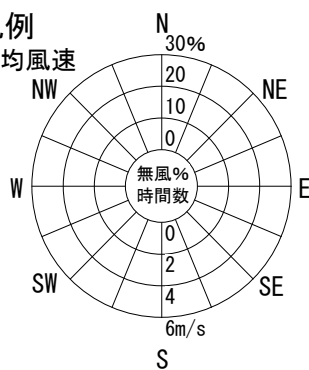

4月

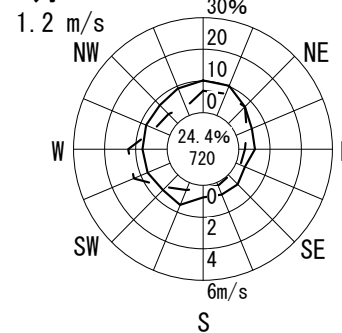

5月

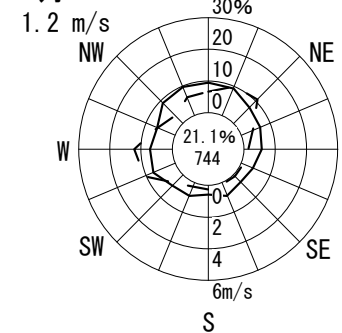

6月

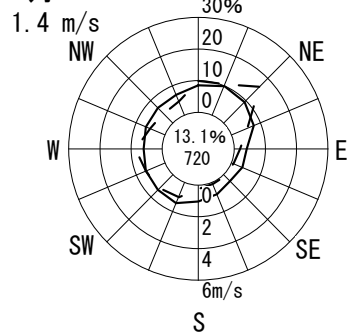

7月

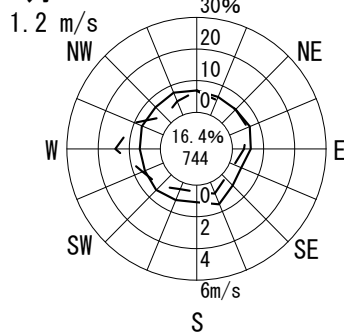

8月

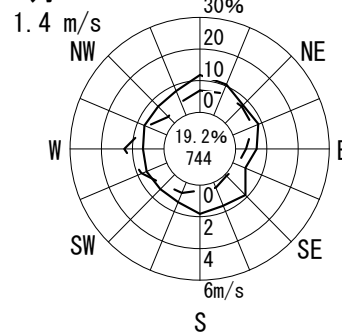

9月

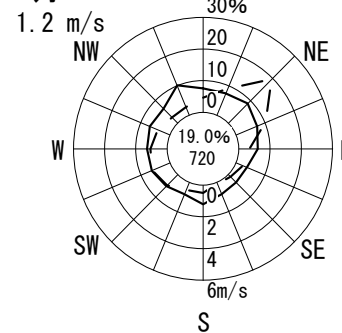

10月

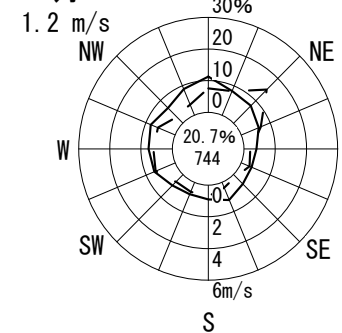

11月

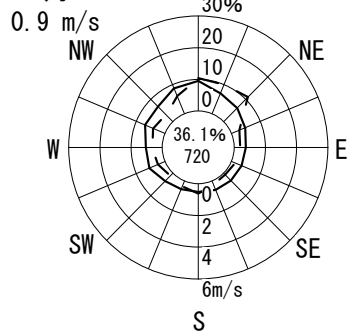

12月

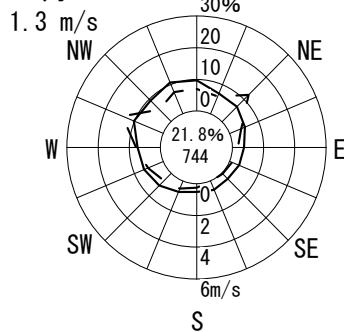

1月

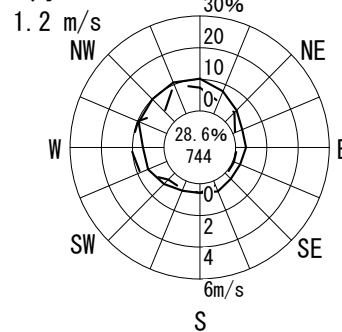

2月

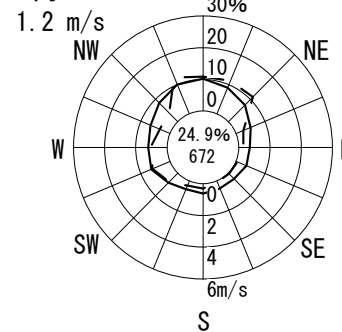

3月

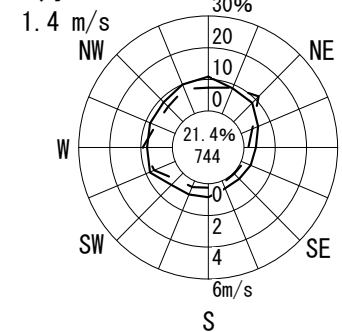

風配図 - 月別

測定局：美原丹上

2018年4月～2019年3月 1～24 時

風向風速計高さ 10.0 m

— 出現頻度
 — 平均風速

円内 無風%
 測定時間数

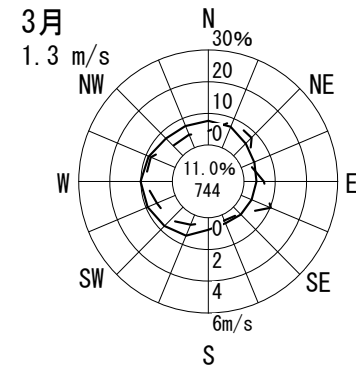
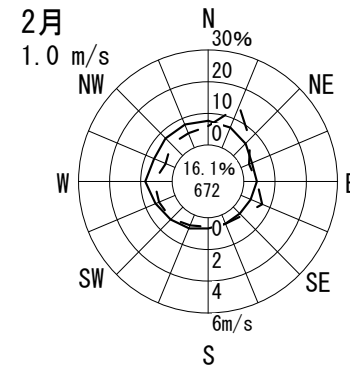
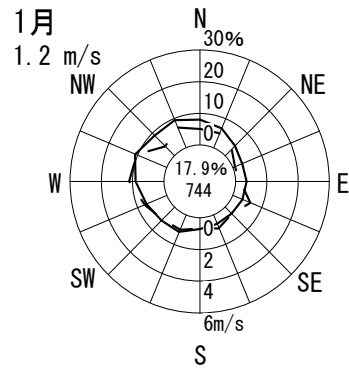
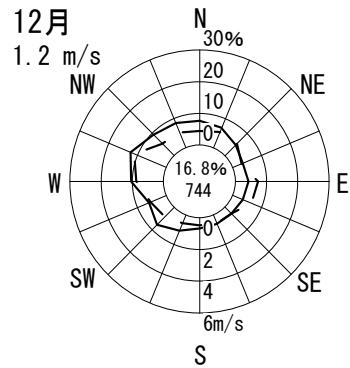
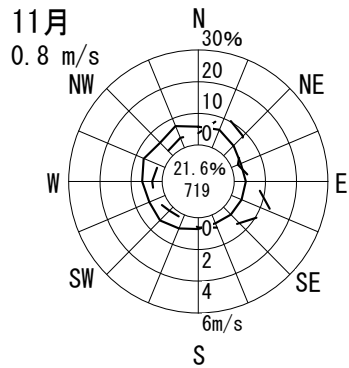
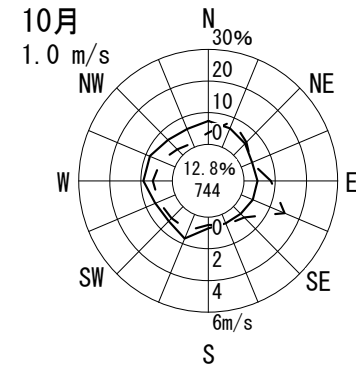
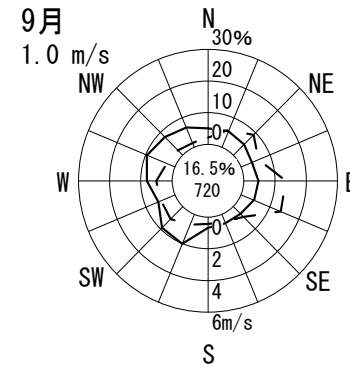
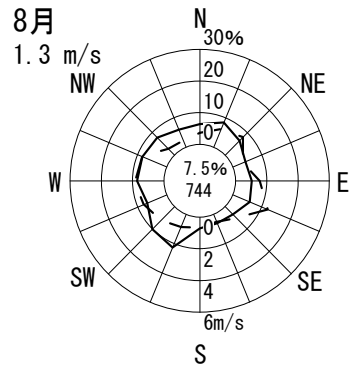
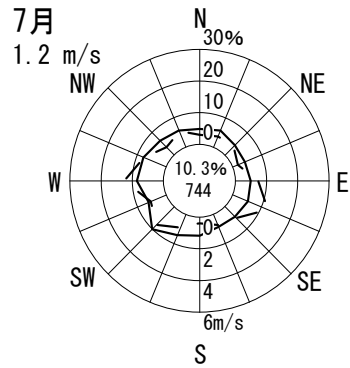
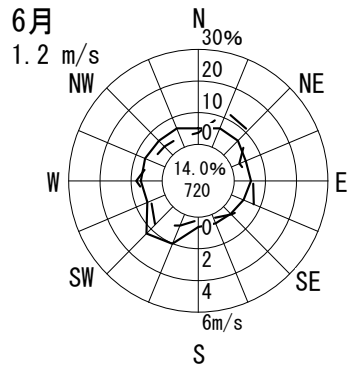
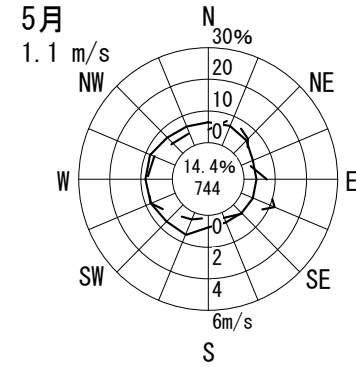
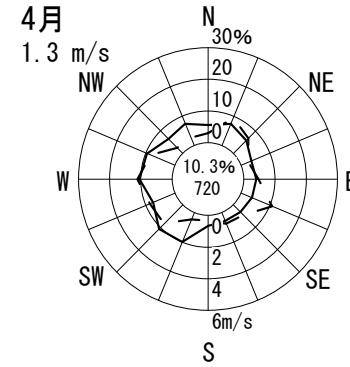
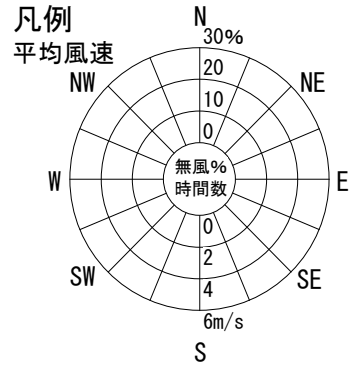
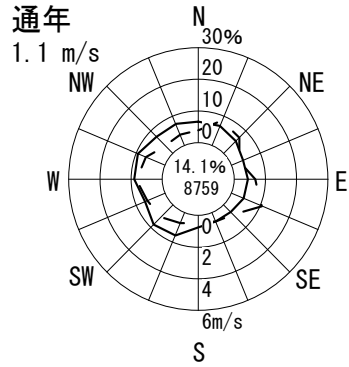

風配図 - 月別

測定局：中環石原

2018年4月～2019年3月 1～24 時

風向風速計高さ 6.0 m

— 出現頻度
 — 平均風速

円内 無風%
 測定時間数

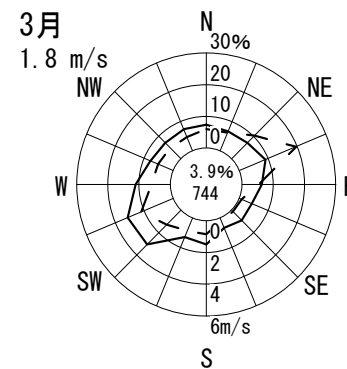
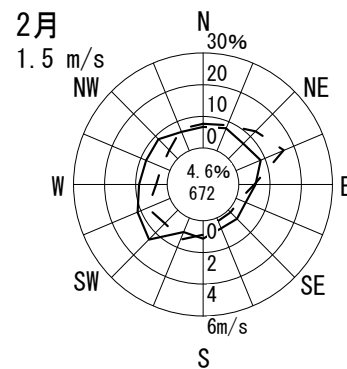
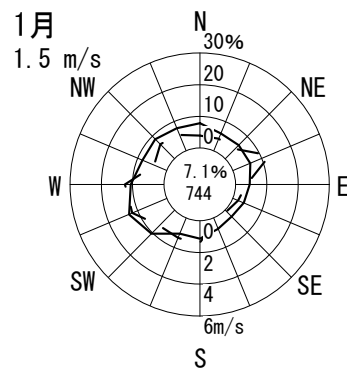
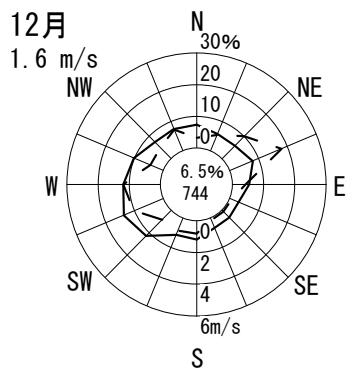
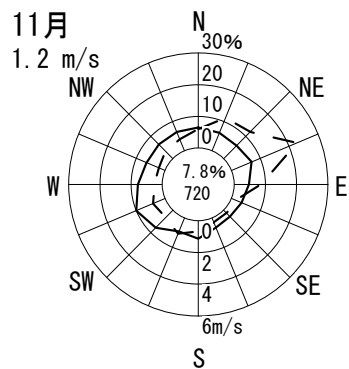
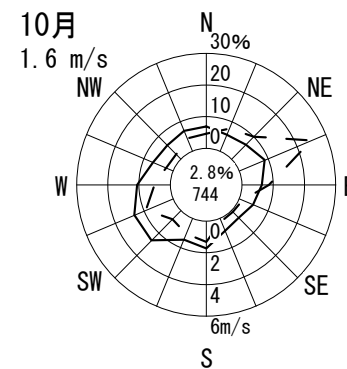
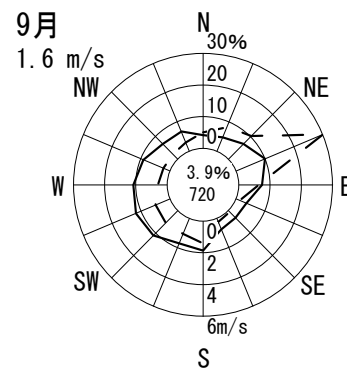
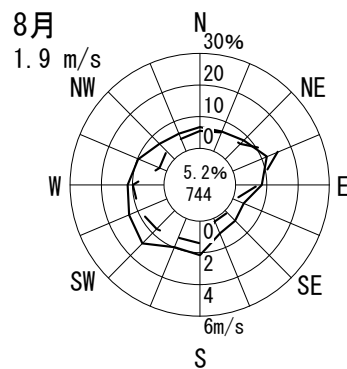
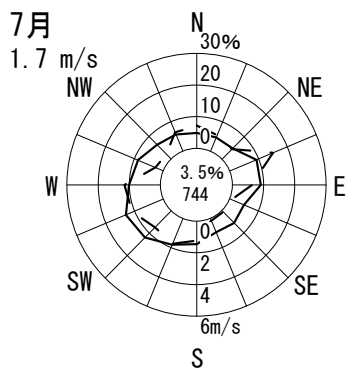
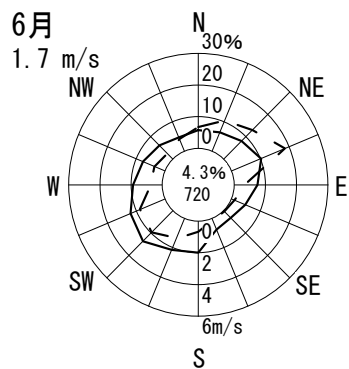
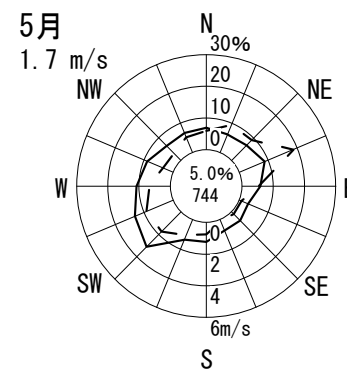
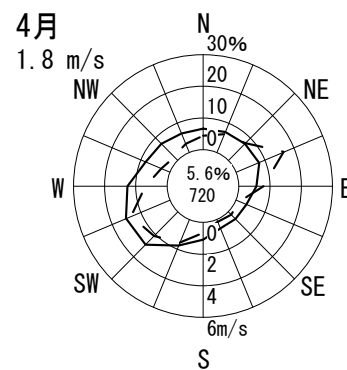
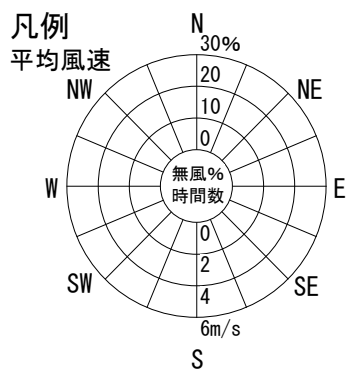
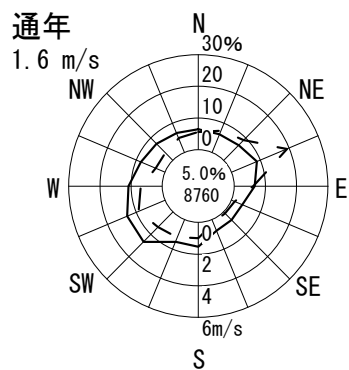

風配図 - 月別

測定局：高石消防署高師浜出張所

2018年4月～2019年3月 1～24 時

風向風速計高さ 14.2 m

— 出現頻度
 — 平均風速

円内 無風%
 測定時間数

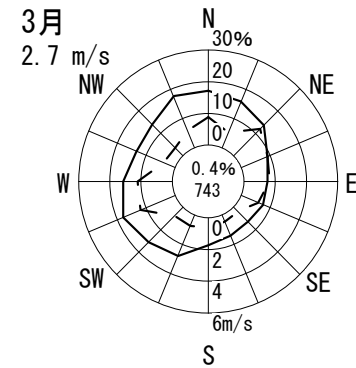
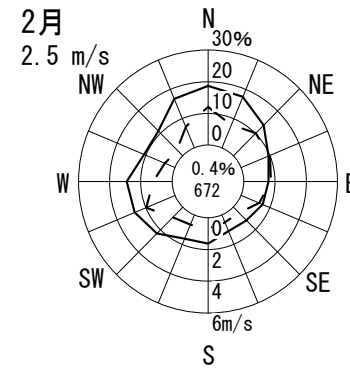
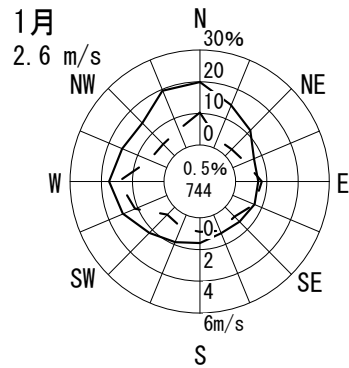
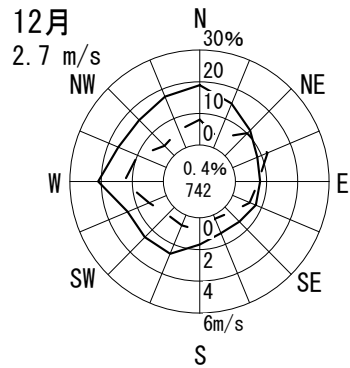
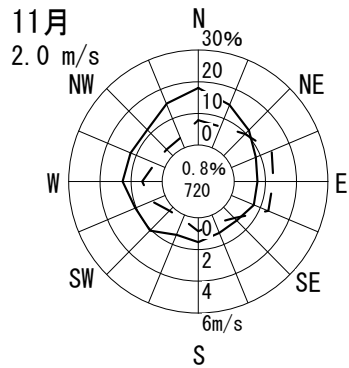
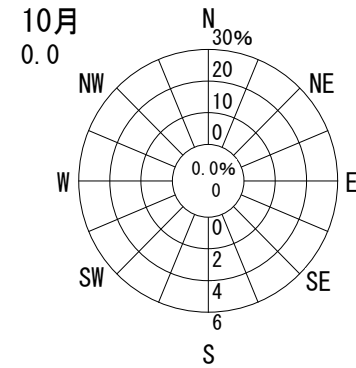
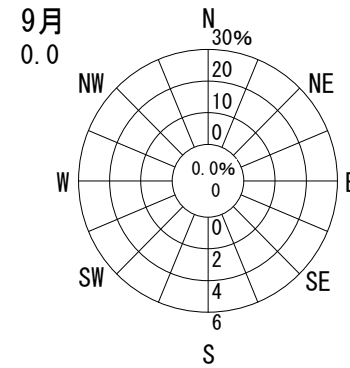
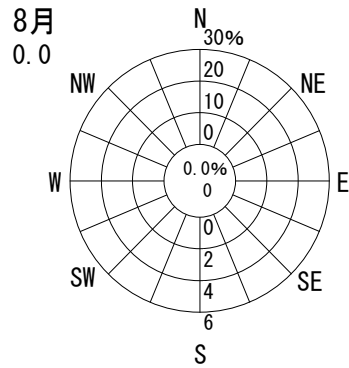
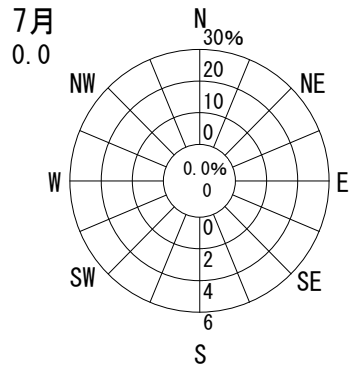
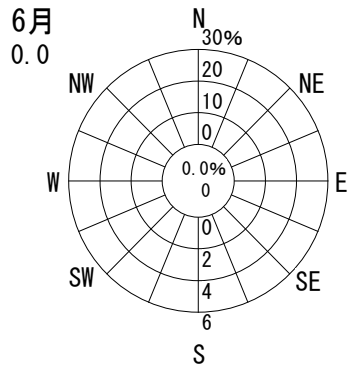
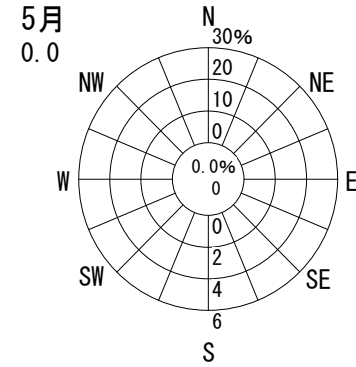
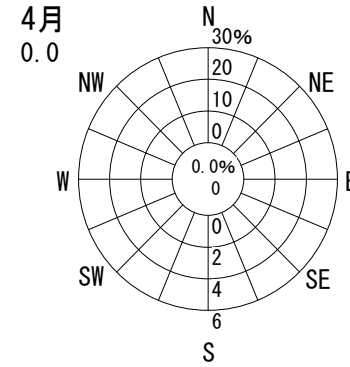
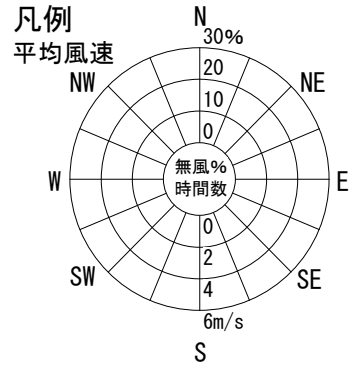
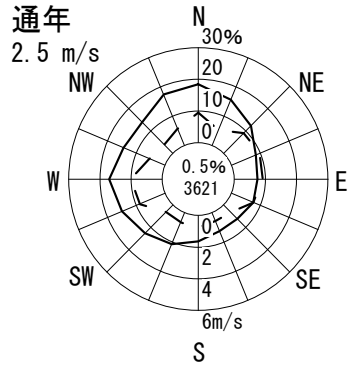

風配図 - 月別

測定局：豊中市千成

2018年4月～2019年3月 1～24 時

風向風速計高さ 8.0 m

— 出現頻度
—— 平均風速

円内 無風%
測定時間数

通年
1.5 m/s

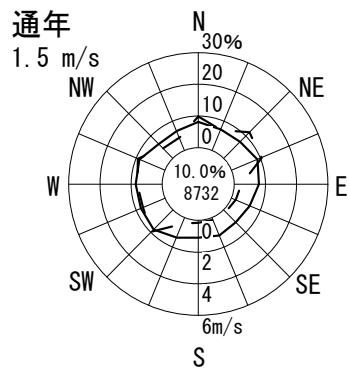

凡例
平均風速

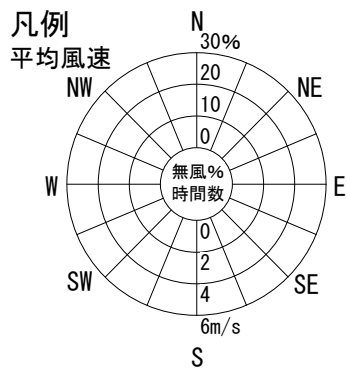

4月
1.6 m/s

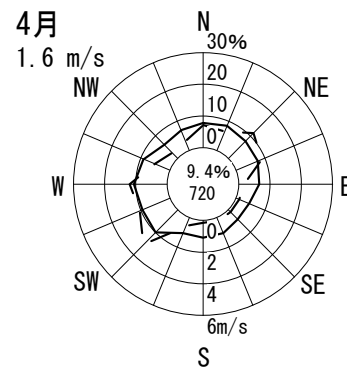

5月
1.5 m/s

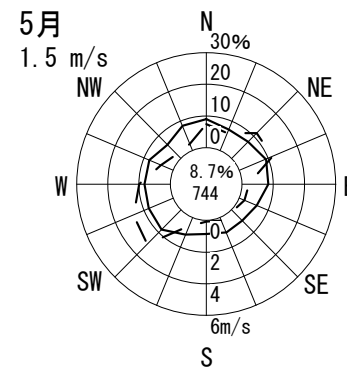

6月
1.6 m/s

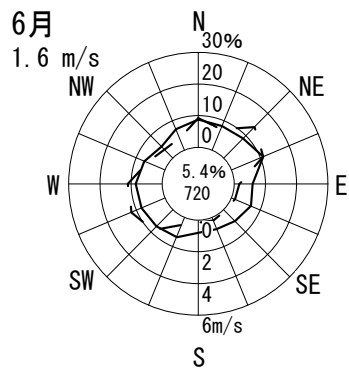

7月
1.6 m/s

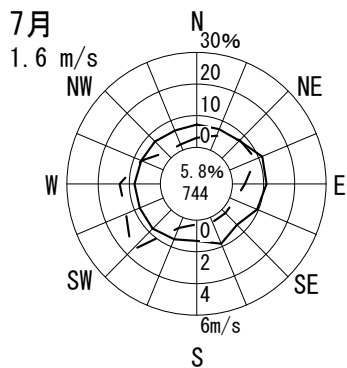

8月
1.7 m/s

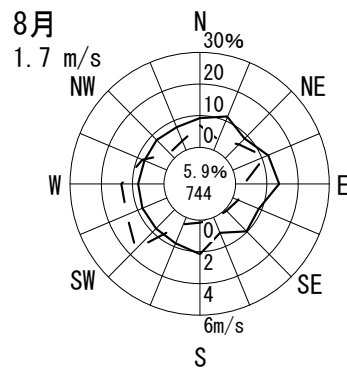

9月
1.4 m/s

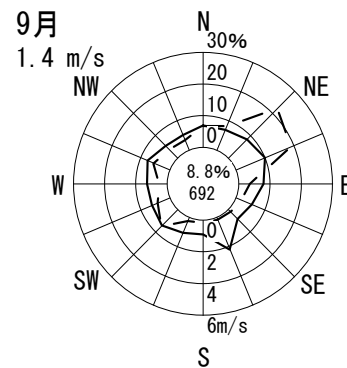

10月
1.4 m/s

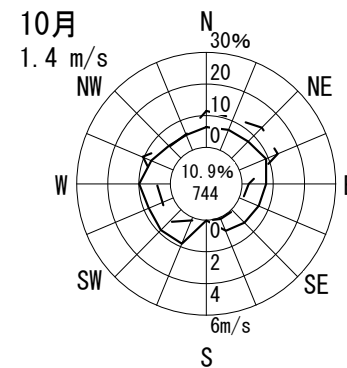

11月
1.1 m/s

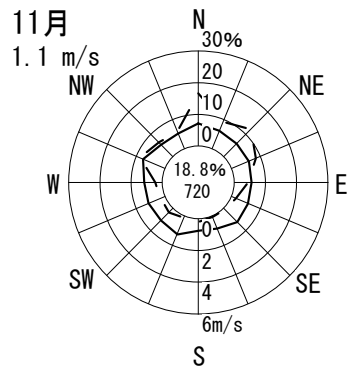

12月
1.4 m/s

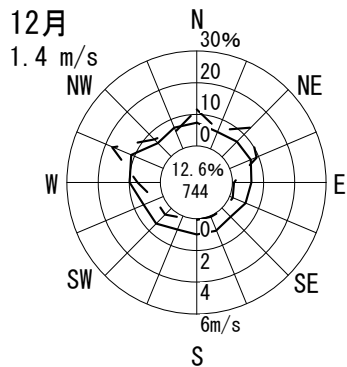

1月
1.3 m/s

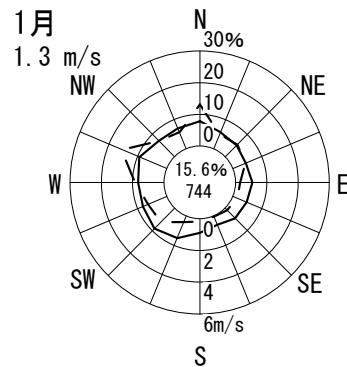

2月
1.3 m/s

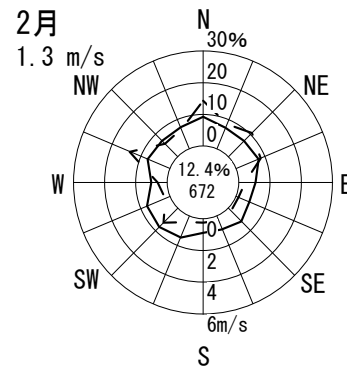

3月
1.6 m/s

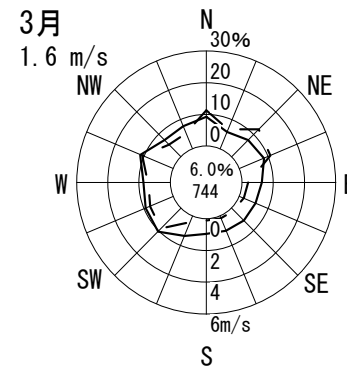

風配図 - 月別

測定局：豊中市千里

2018年4月～2019年3月 1～24 時

風向風速計高さ 11.0 m

— 出現頻度
— 平均風速

円内 無風%
測定時間数

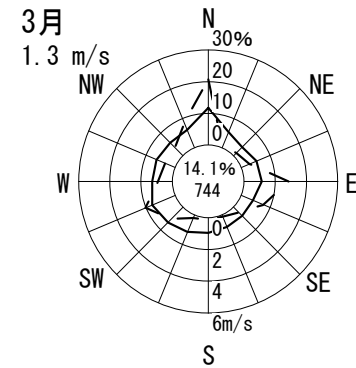
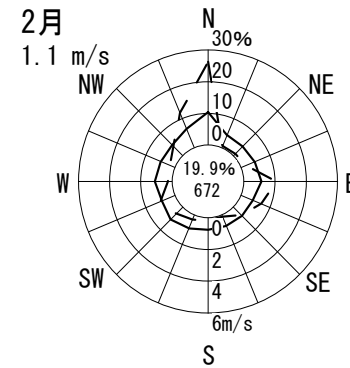
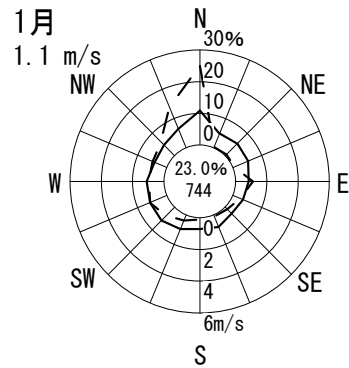
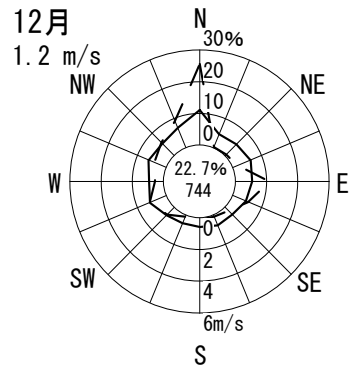
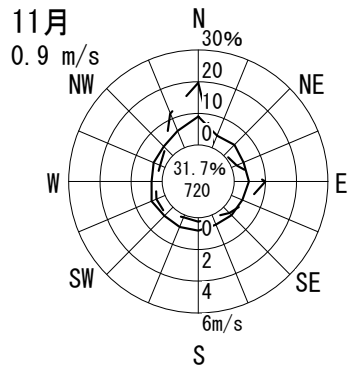
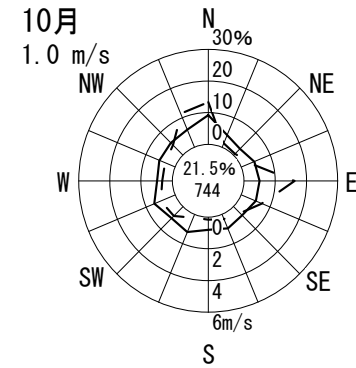
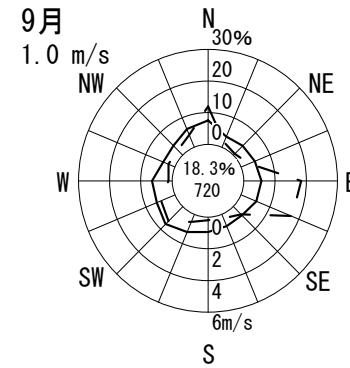
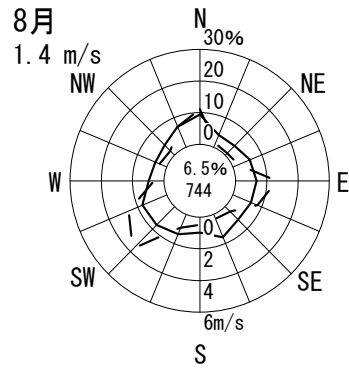
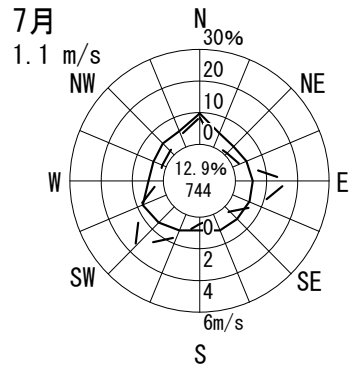
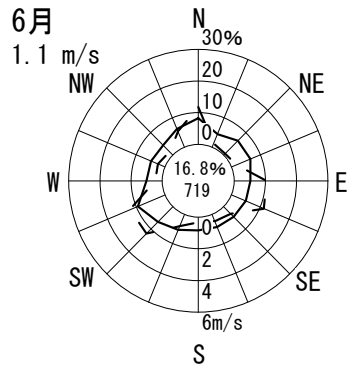
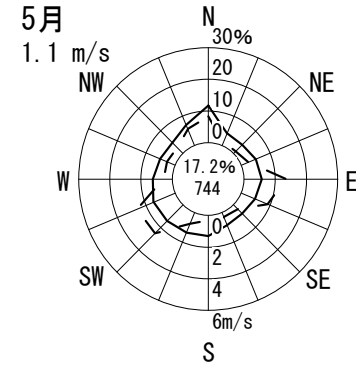
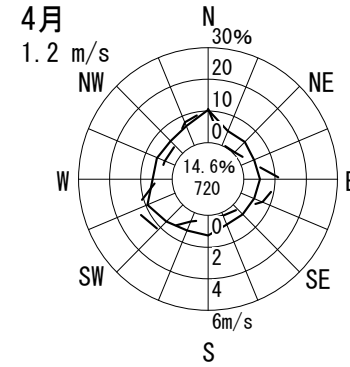
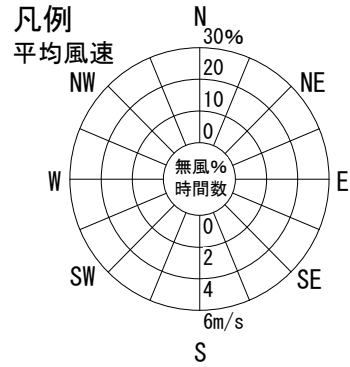
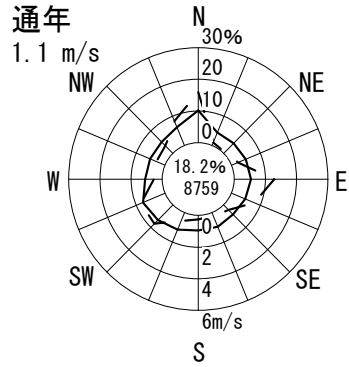

風配図 - 月別

測定局：豊中市役所

2018年4月～2019年3月 1～24 時

風向風速計高さ 38.0 m

— 出現頻度
— 平均風速

円内 無風%
測定時間数

通年
3.3 m/s

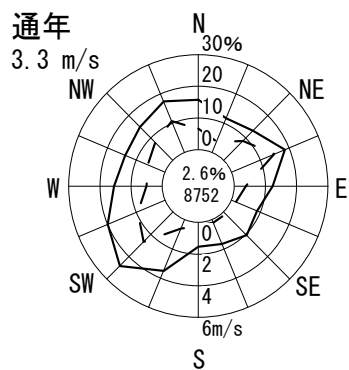

凡例
平均風速

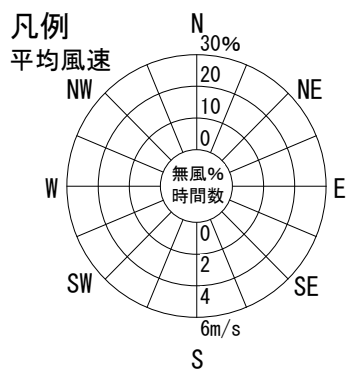

4月
3.6 m/s

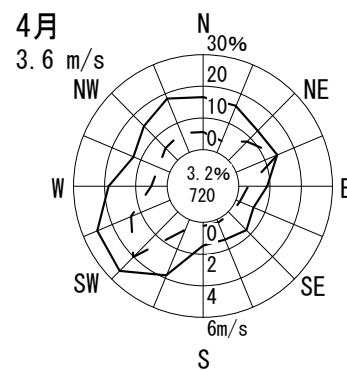

5月
3.7 m/s

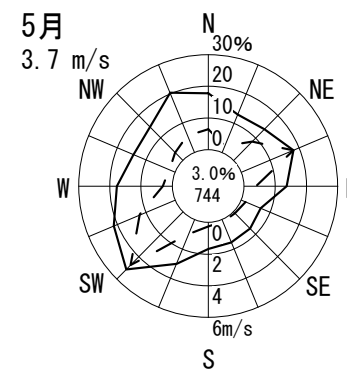

6月
3.6 m/s

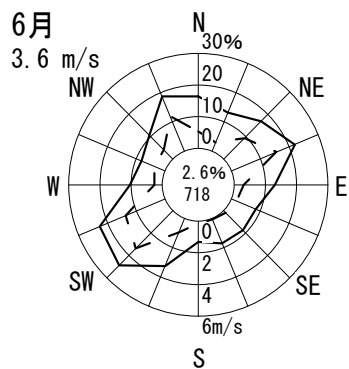

7月
3.9 m/s

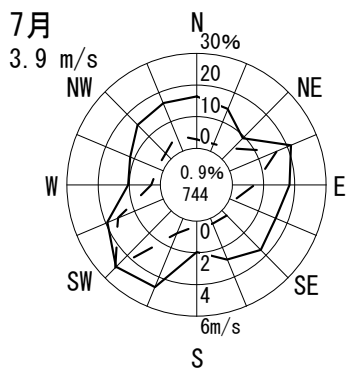

8月
4.4 m/s

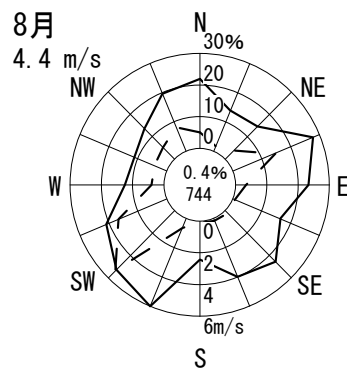

9月
3.4 m/s

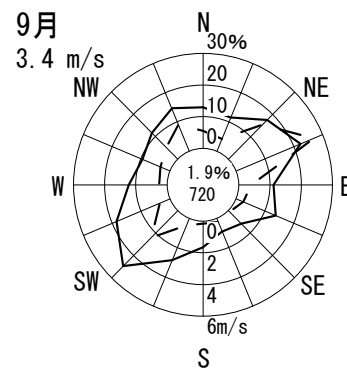

10月
3.0 m/s

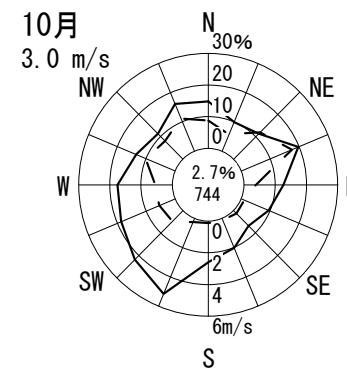

11月
2.2 m/s

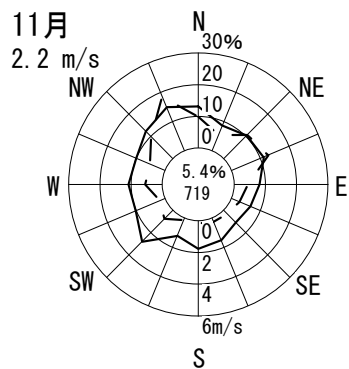

12月
2.9 m/s

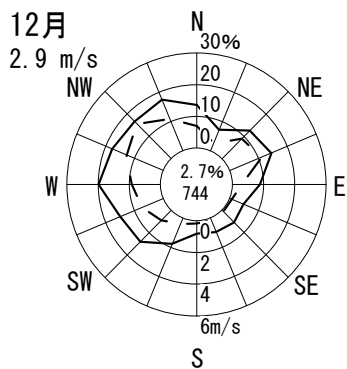

1月
2.8 m/s

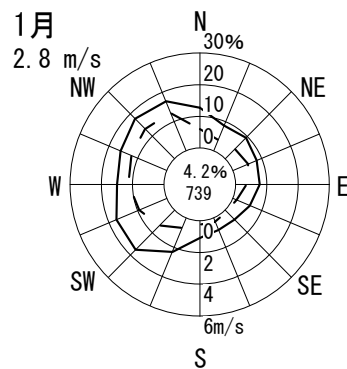

2月
2.8 m/s

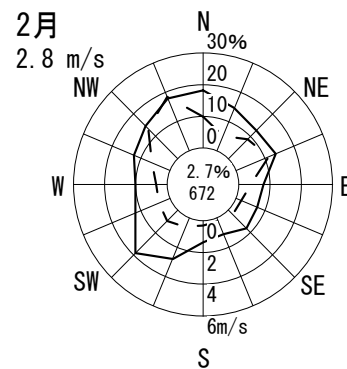

3月
3.3 m/s

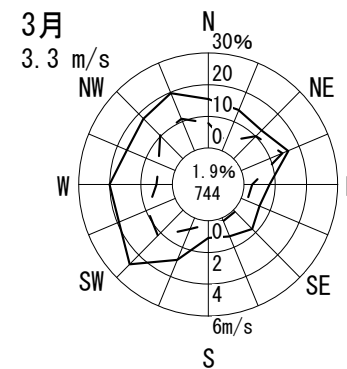

風配図 - 月別

測定局：吹田市垂水

2018年4月～2019年3月 1～24 時

風向風速計高さ 11.7 m

— 出現頻度
 —— 平均風速

円内 無風%
 測定時間数

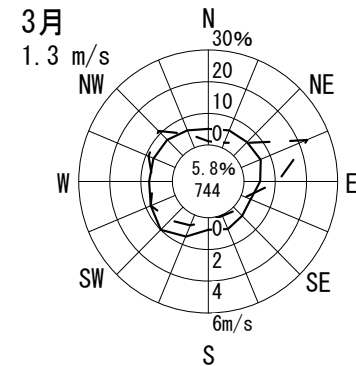
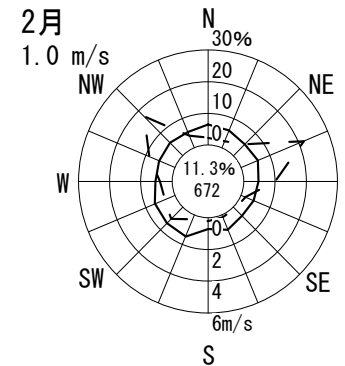
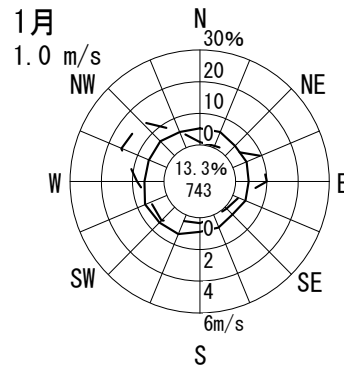
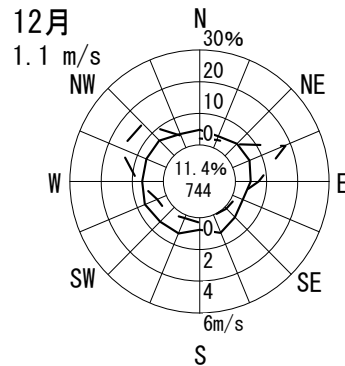
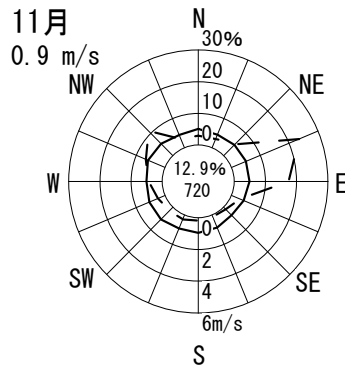
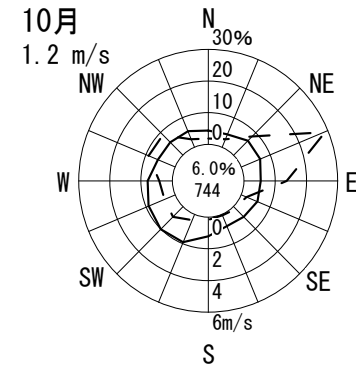
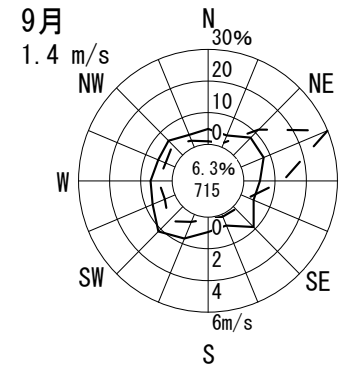
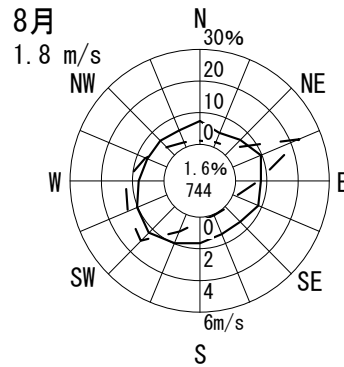
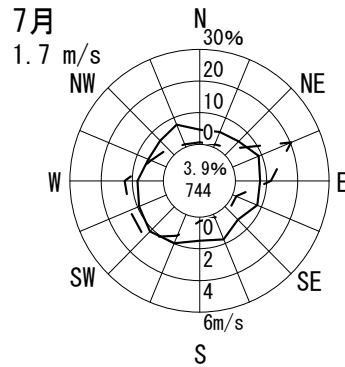
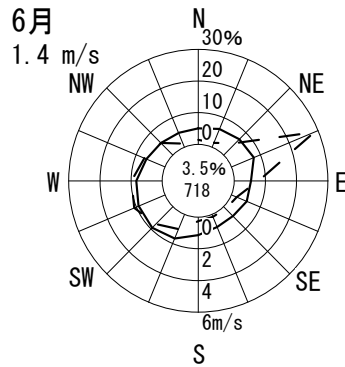
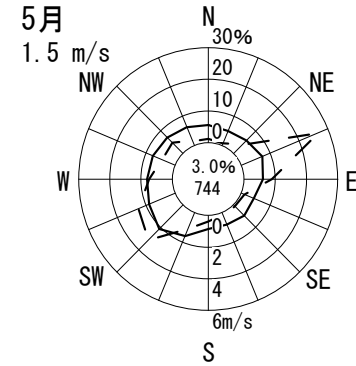
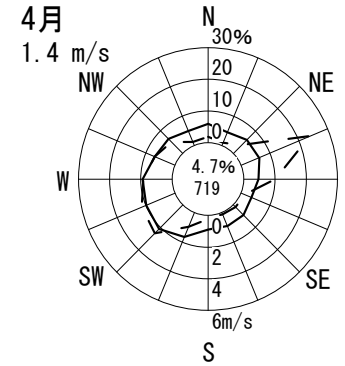
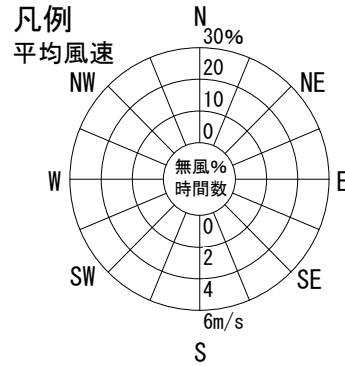
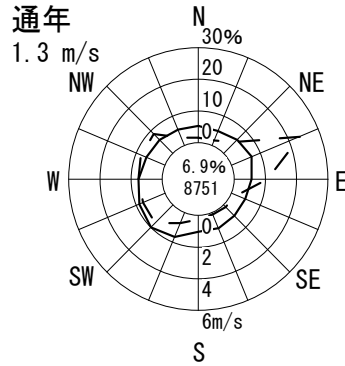

風配図 - 月別

測定局：吹田市北消防署

2018年4月～2019年3月 1～24 時

風向風速計高さ 14.0 m

— 出現頻度
— 平均風速

円内 無風%
測定時間数

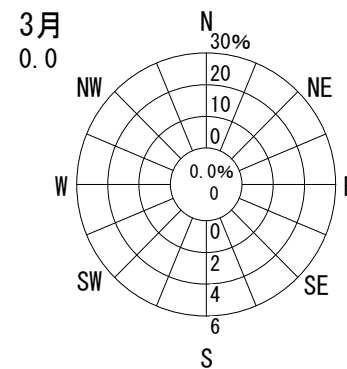
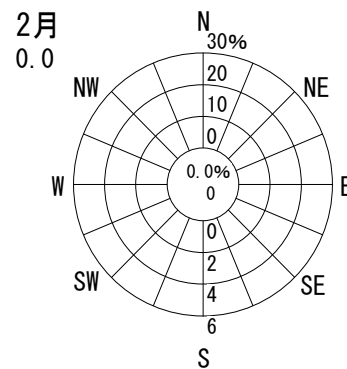
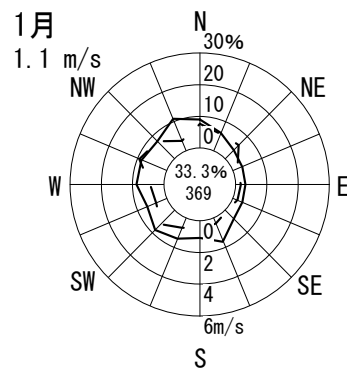
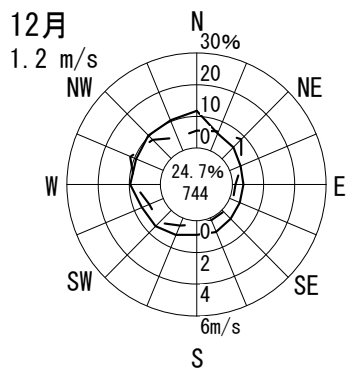
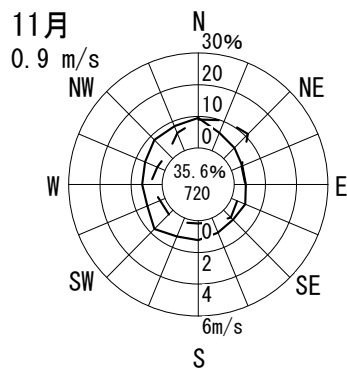
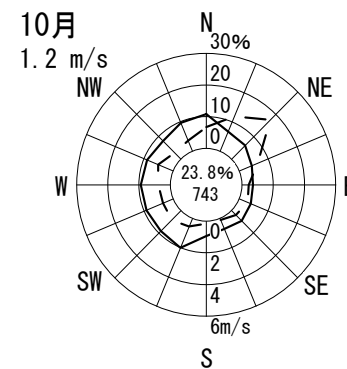
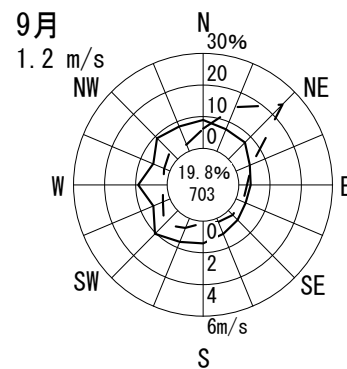
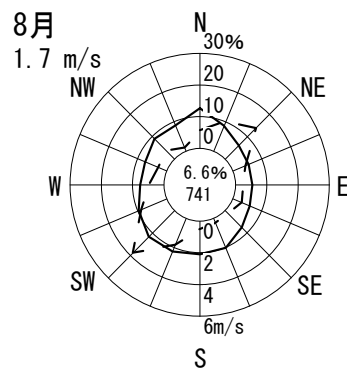
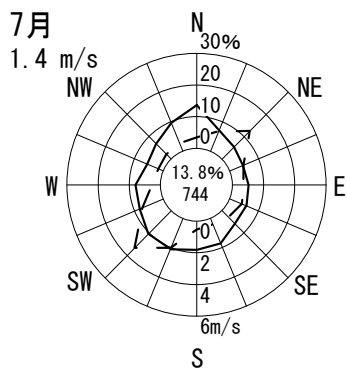
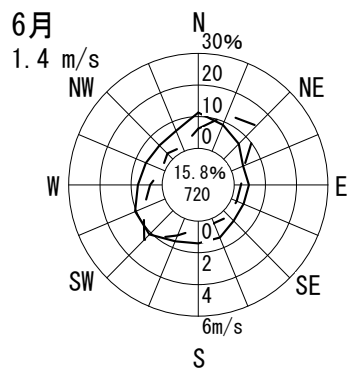
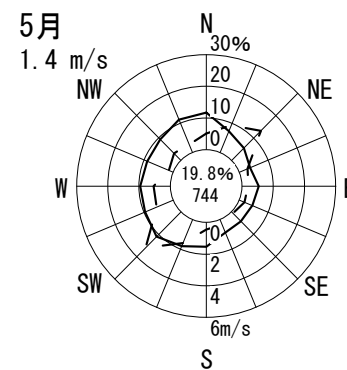
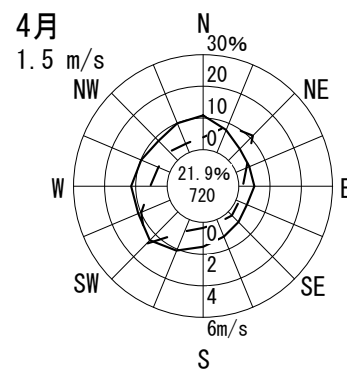
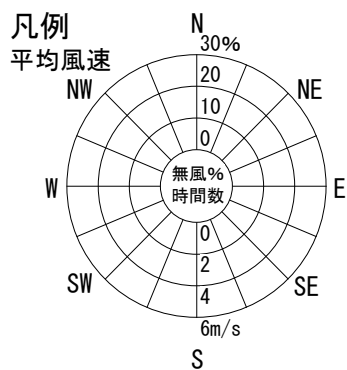
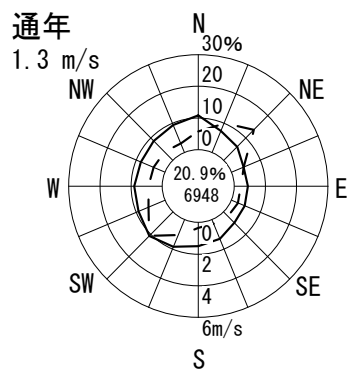

風配図 - 月別

測定局：吹田市川園

2018年4月～2019年3月 1～24 時

風向風速計高さ 15.5 m

— 出現頻度
—— 平均風速

円内 無風%
測定時間数

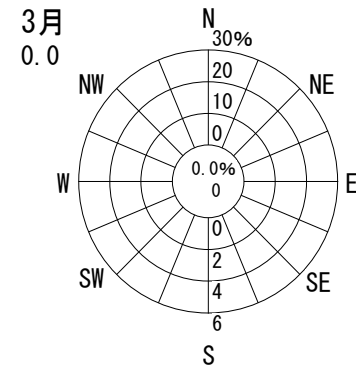
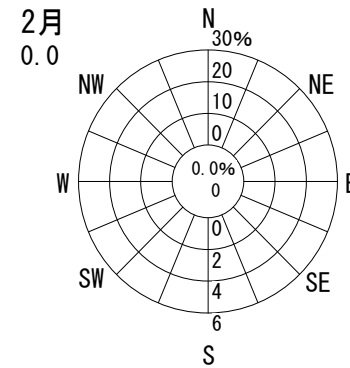
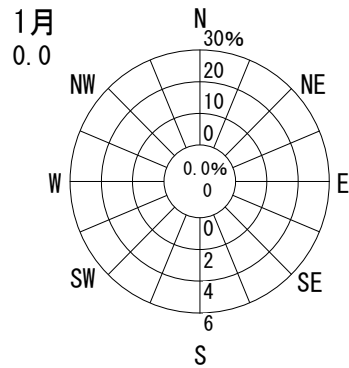
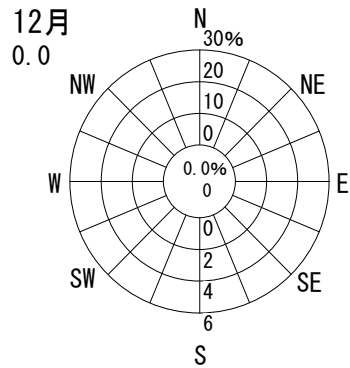
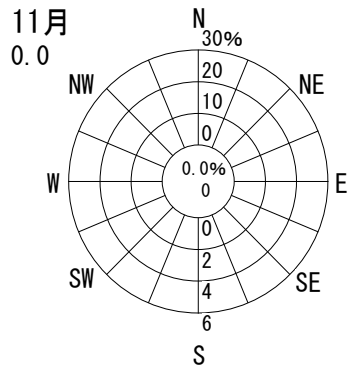
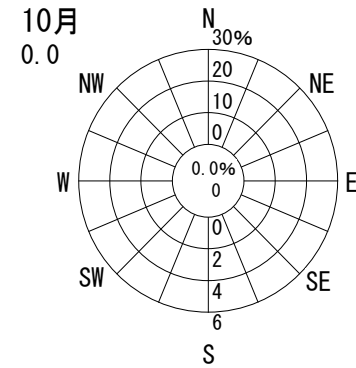
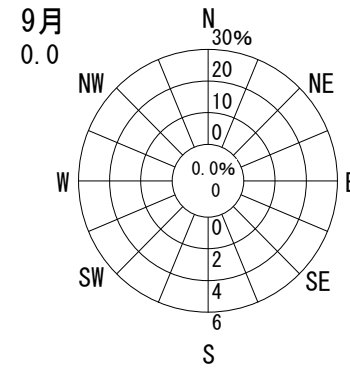
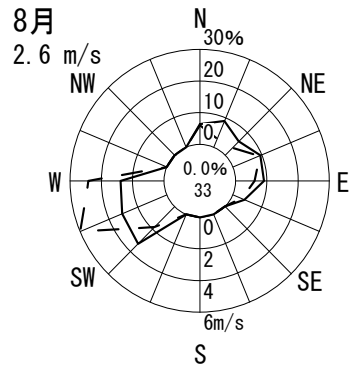
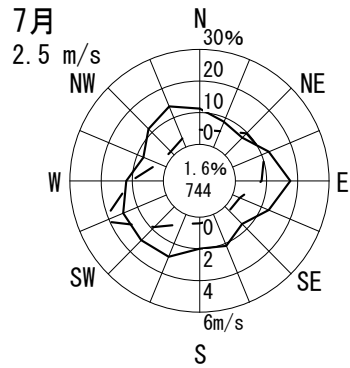
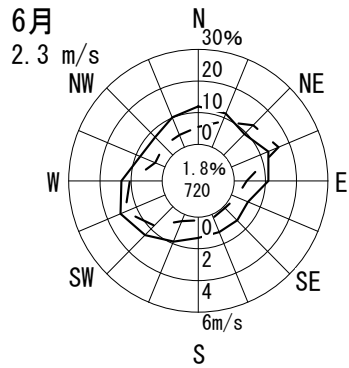
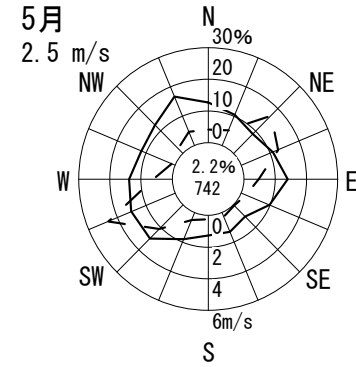
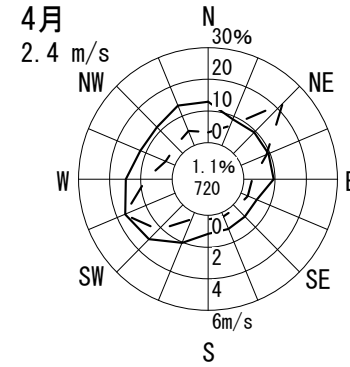
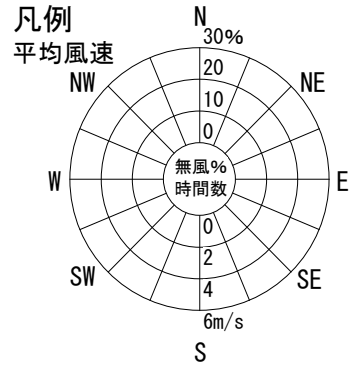
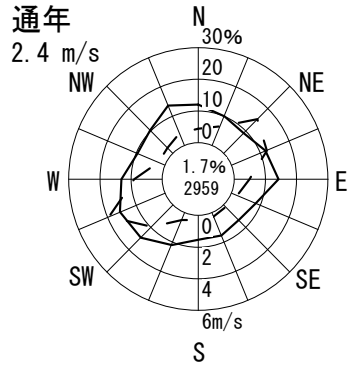

風配図 - 月別

測定局：吹田市高野台

2018年4月～2019年3月 1～24 時

風向風速計高さ 7.2 m

— 出現頻度

— 平均風速

円内 無風%

測定時間数

通年
0.7 m/s

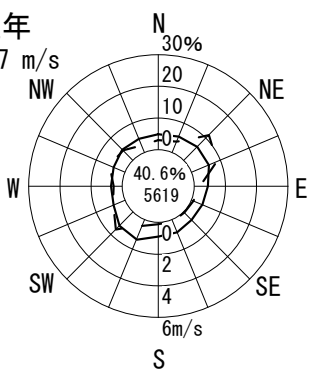

凡例
平均風速

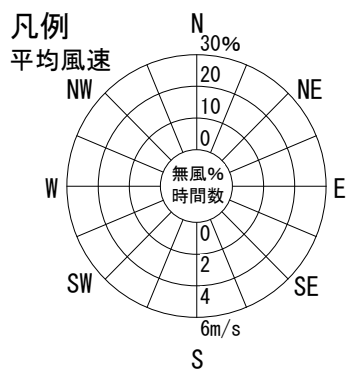

4月
0.0

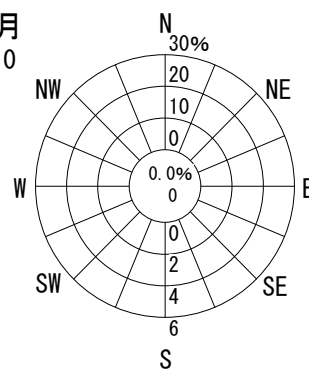

5月
0.0

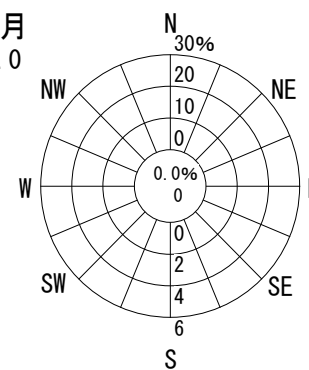

6月
0.0

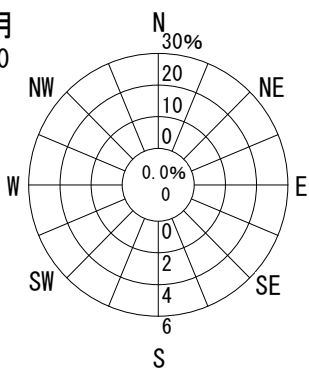

7月
0.0

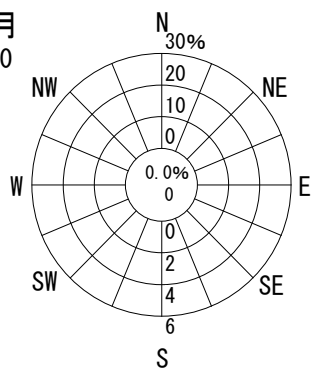

8月
1.1 m/s

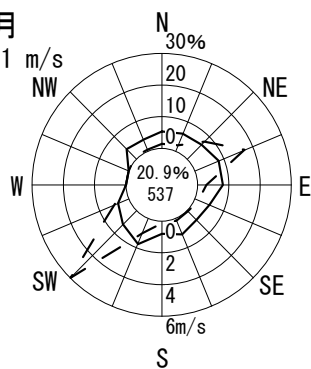

9月
0.9 m/s

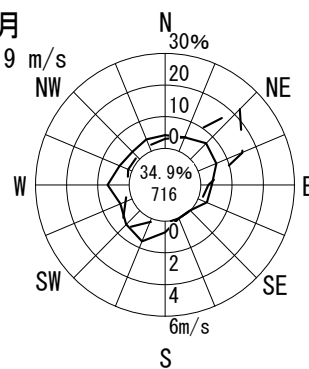

10月
0.7 m/s

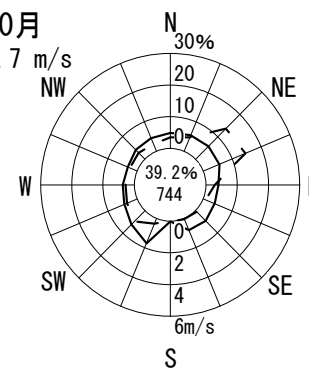

11月
0.5 m/s

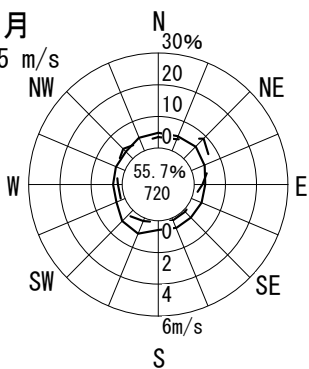

12月
0.6 m/s

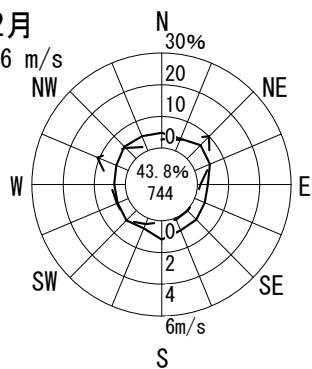

1月
0.5 m/s

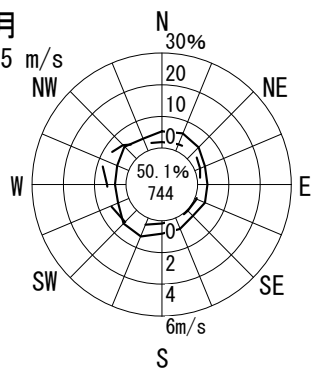

2月
0.7 m/s

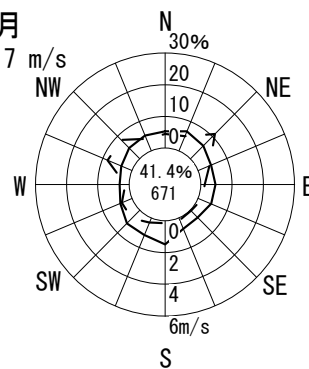

3月
0.8 m/s

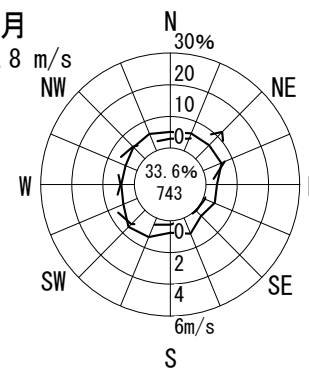

風配図 - 月別

測定局：吹田簡易裁判所

2018年4月～2019年3月 1～24 時

風向風速計高さ 8.2 m

— 出現頻度
 — 平均風速

円内 無風%
 測定時間数

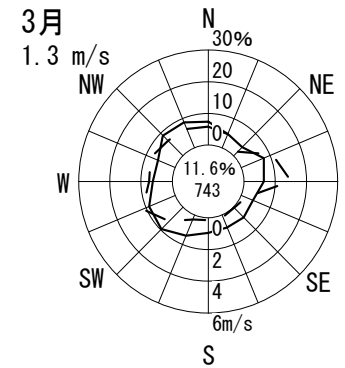
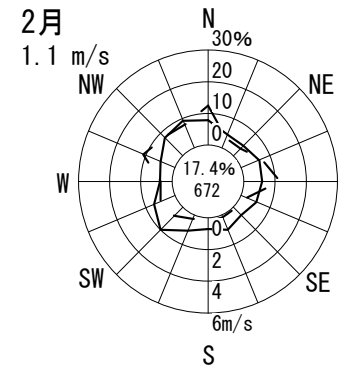
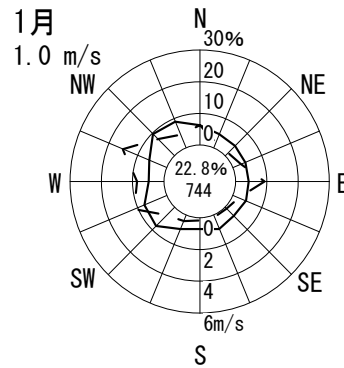
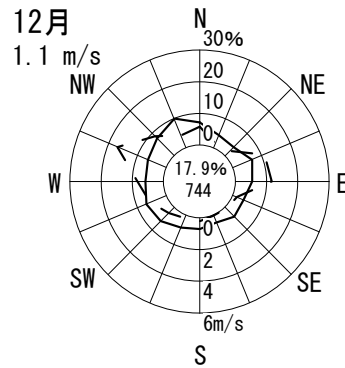
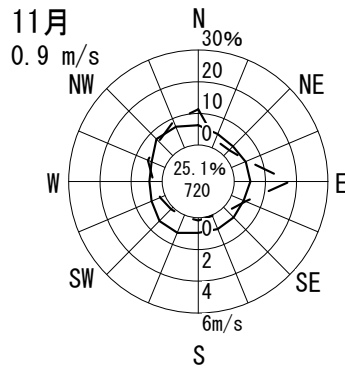
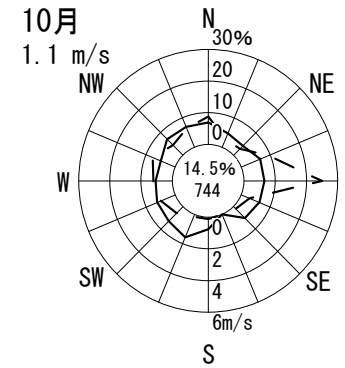
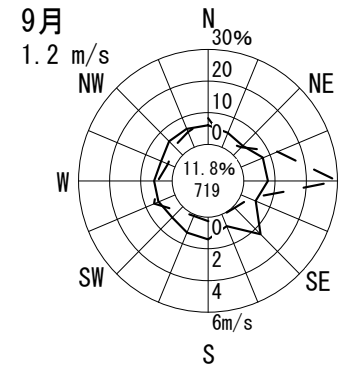
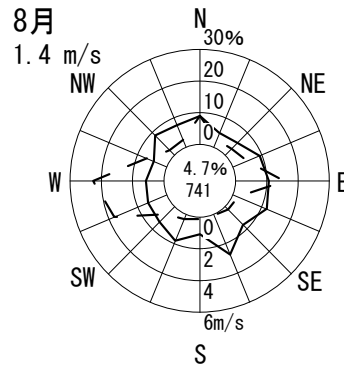
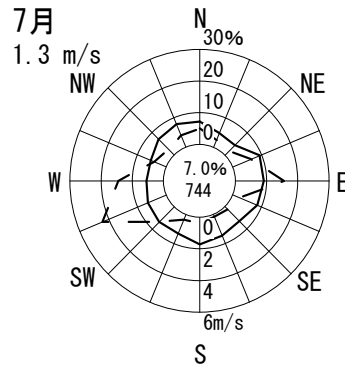
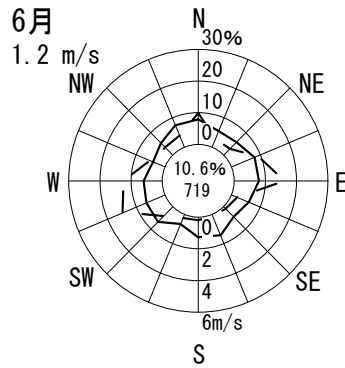
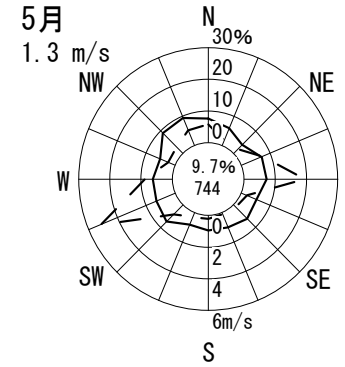
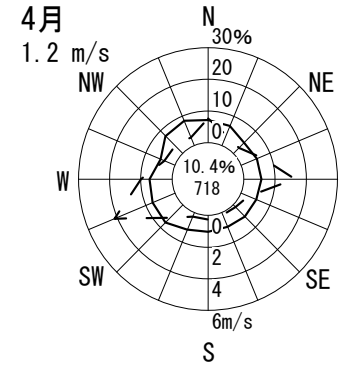
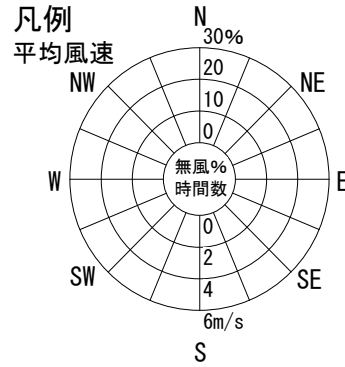
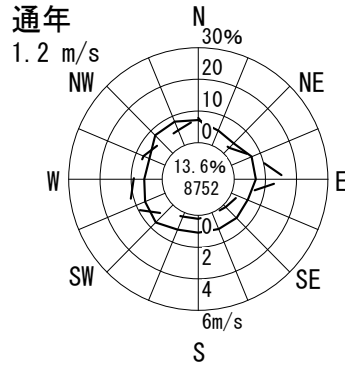

風配図 - 月別

測定局：東大阪市西保健センター

2018年4月～2019年3月 1～24 時

風向風速計高さ 15.3 m

— 出現頻度
 — 平均風速

円内 無風%
 測定時間数

通年

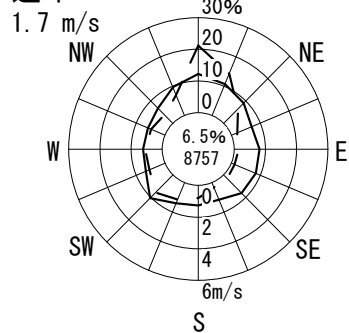

凡例

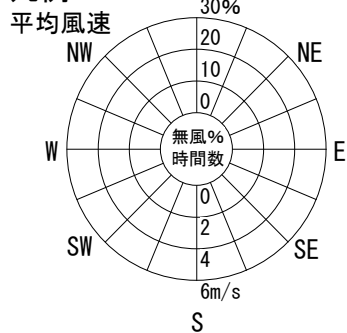

4月

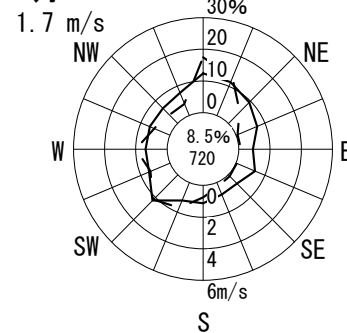

5月

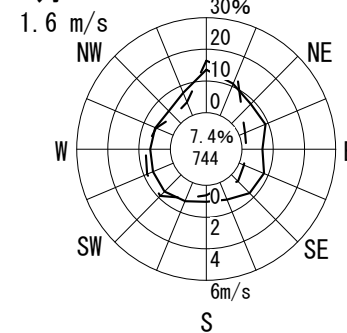

6月

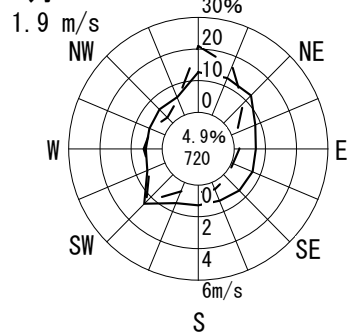

7月

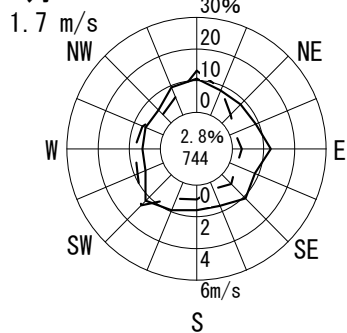

8月

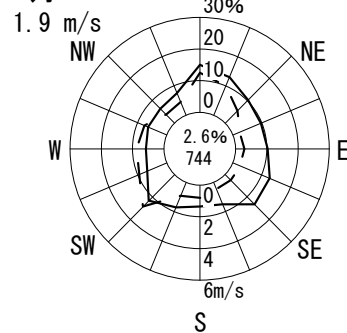

9月

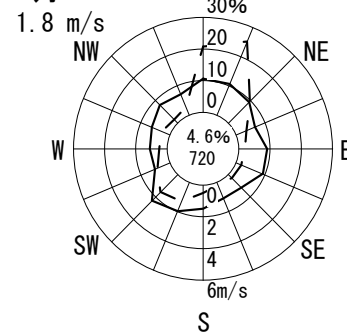

10月

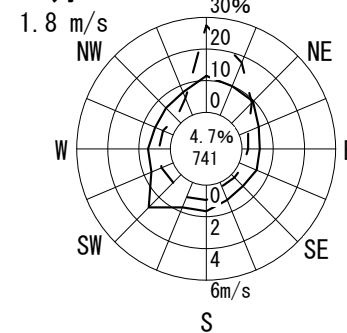

11月

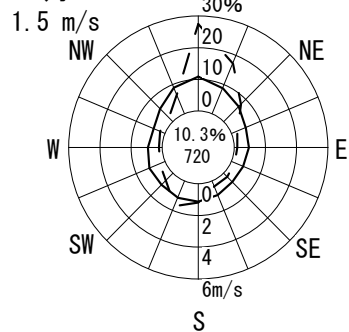

12月

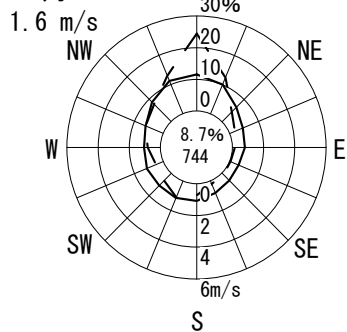

1月

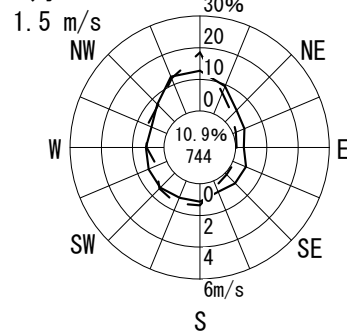

2月

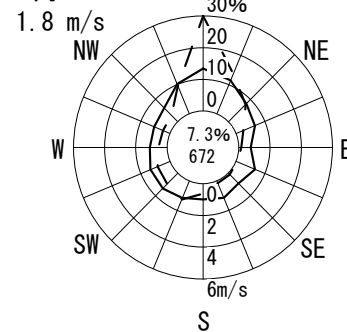

3月

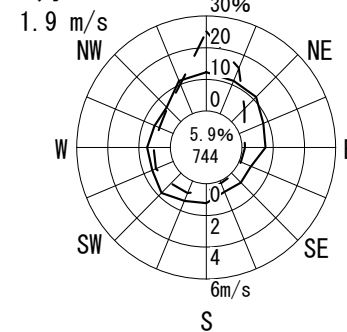

風配図 - 月別

測定局：東大阪市六万寺（仮設）

2018年4月～2019年3月 1～24 時

風向風速計高さ 5.0 m

— 出現頻度
 — 平均風速

円内 無風%
 測定時間数

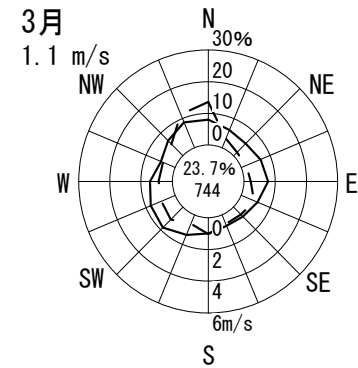
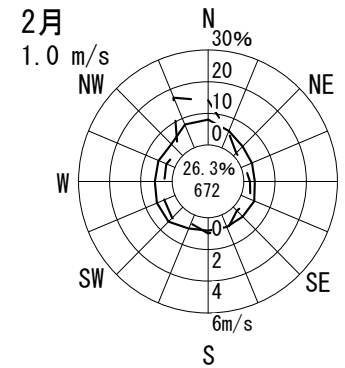
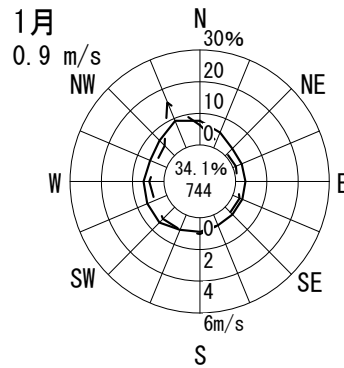
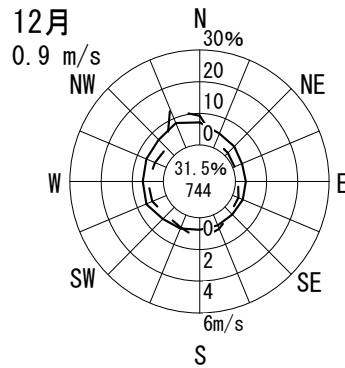
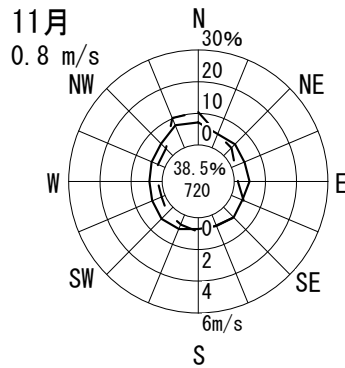
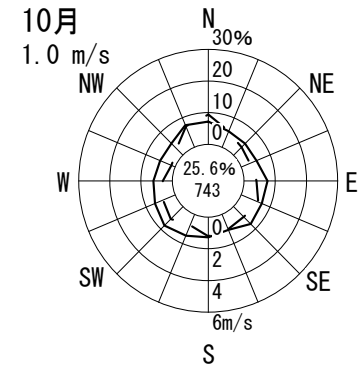
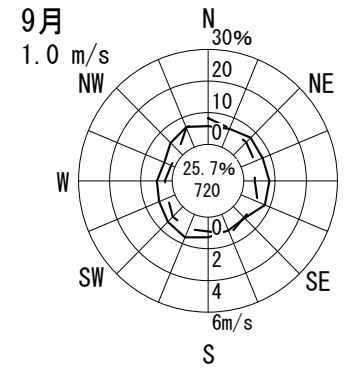
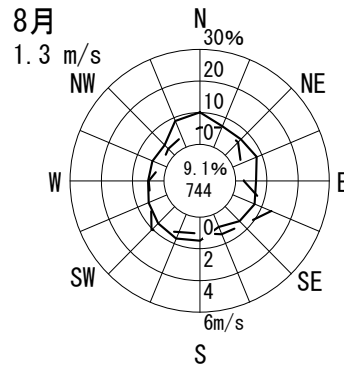
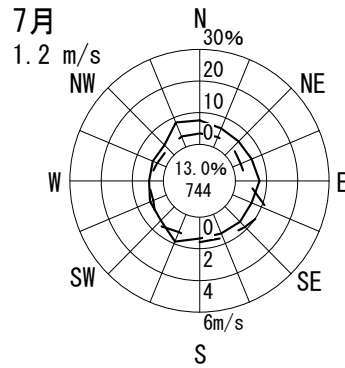
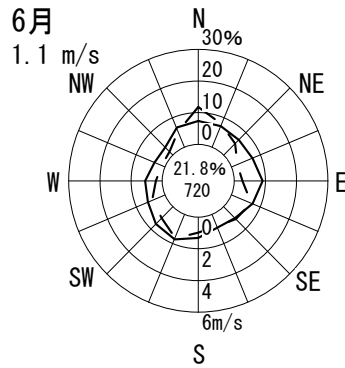
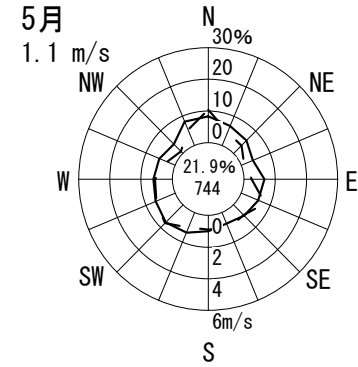
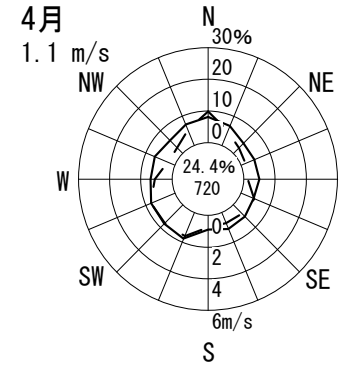
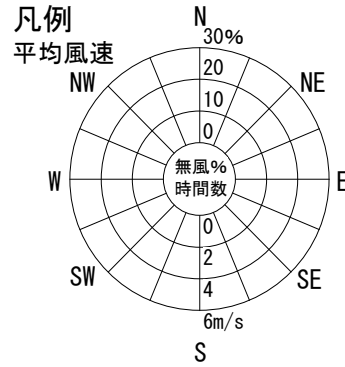
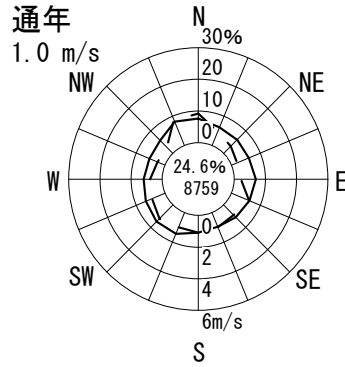

風配図 - 月別

測定局：東大阪市環境衛生検査センター

2018年4月～2019年3月 1～24 時

風向風速計高さ 15.0 m

— 出現頻度
 — 平均風速

円内 無風%
 測定時間数

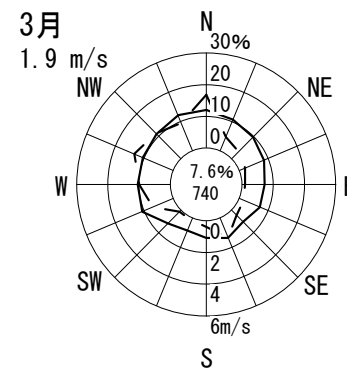
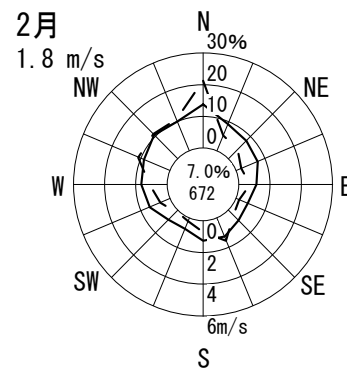
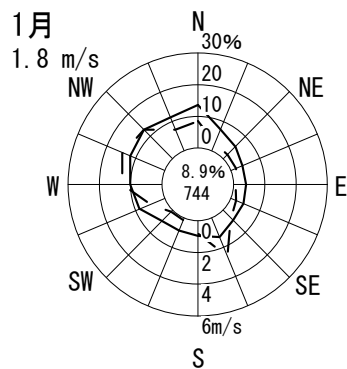
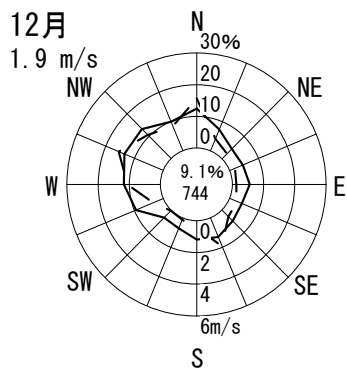
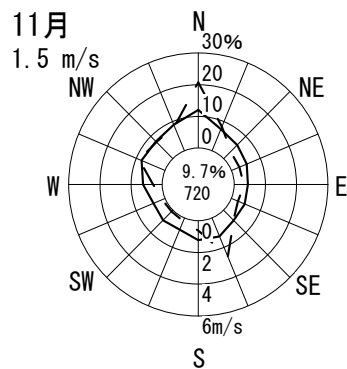
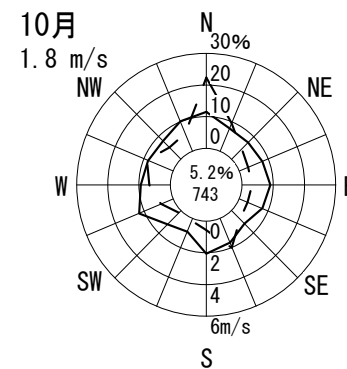
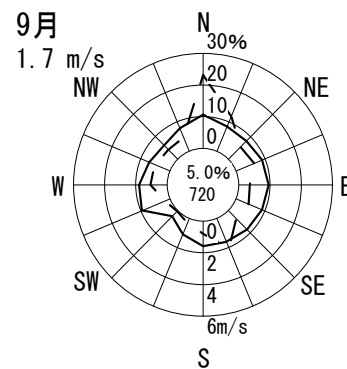
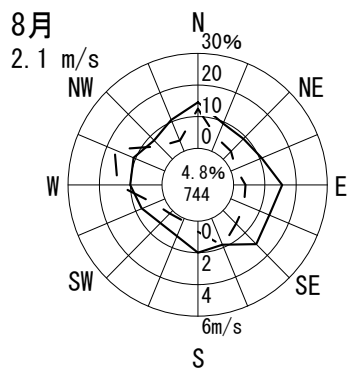
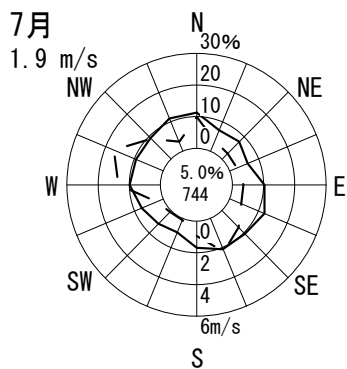
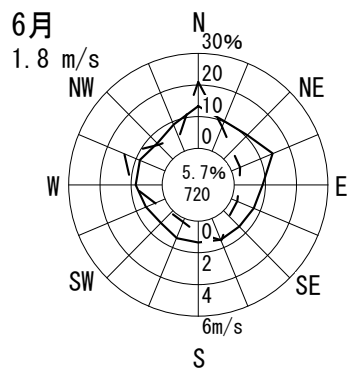
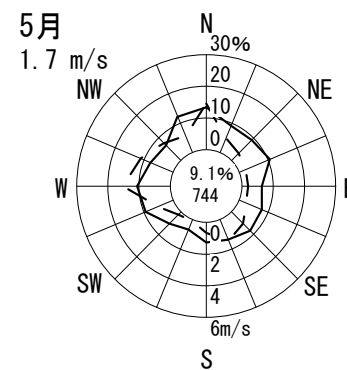
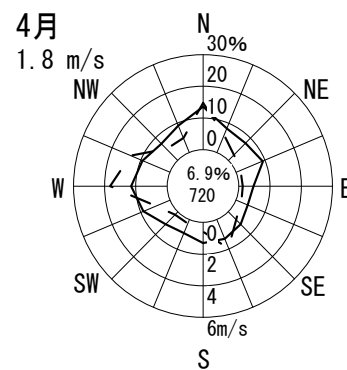
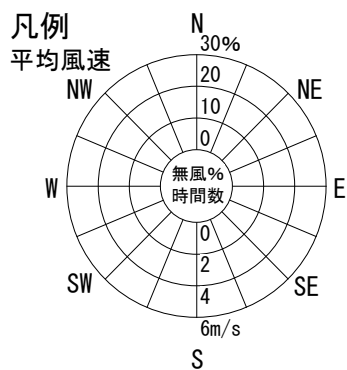
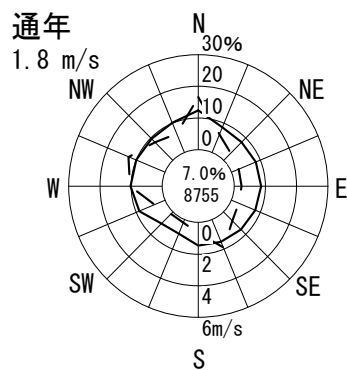

風配図 - 月別

測定局：楠葉

2018年4月～2019年3月 1～24 時

風向風速計高さ 13.0 m

— 出現頻度
 — 平均風速

円内 無風%
 測定時間数

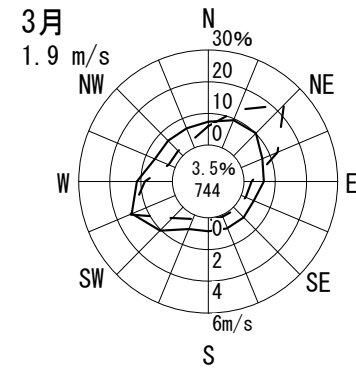
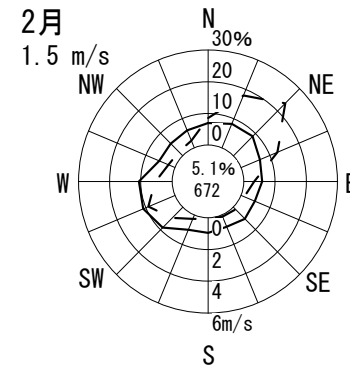
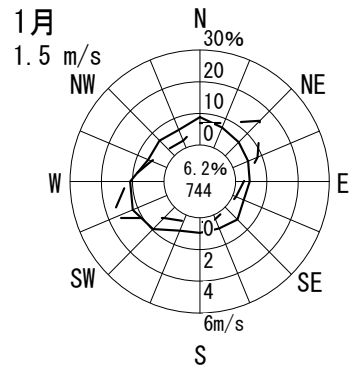
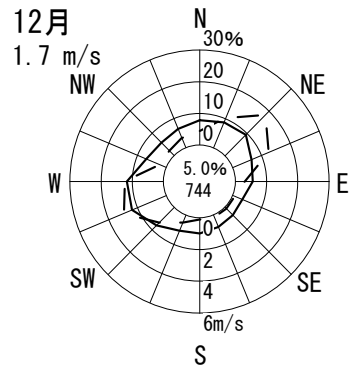
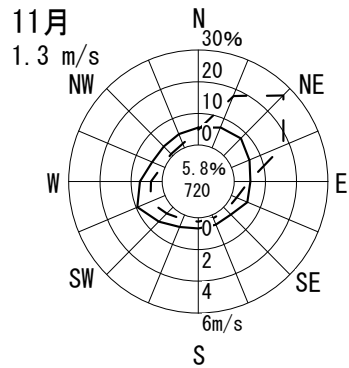
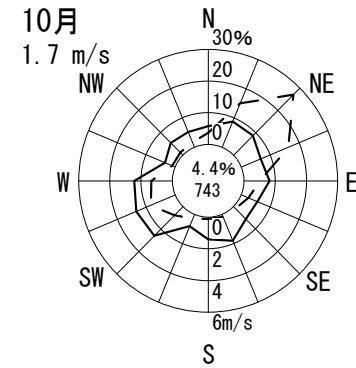
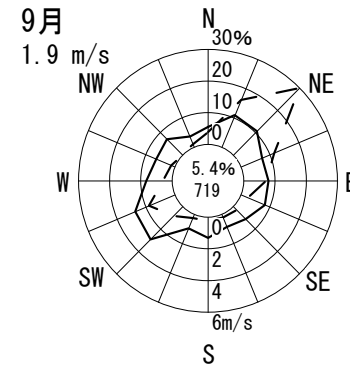
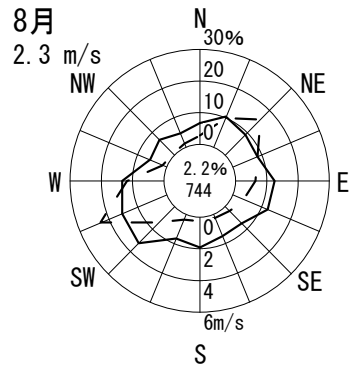
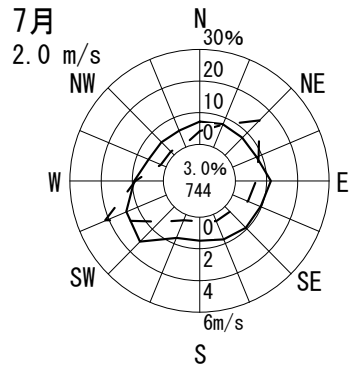
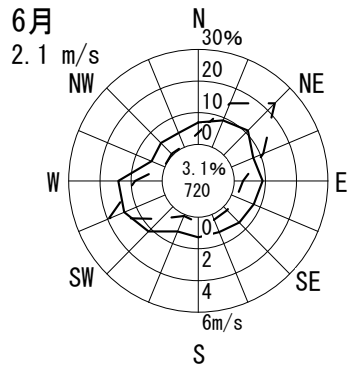
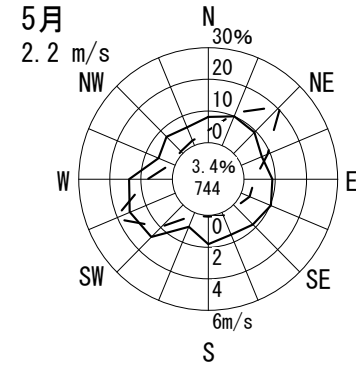
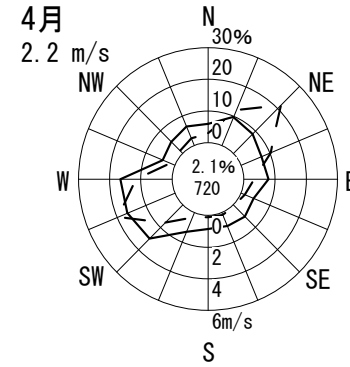
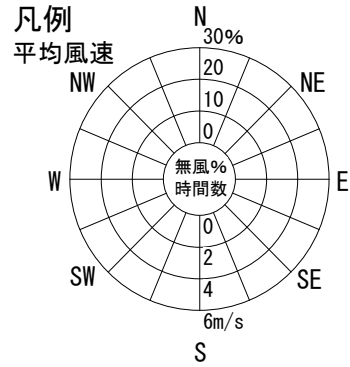
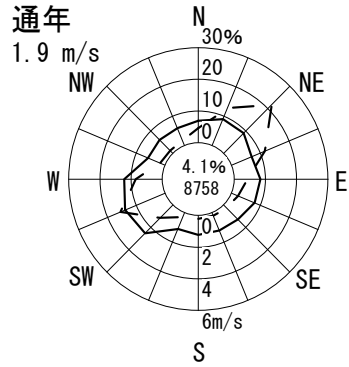

風配図 - 月別

測定局：枚方市役所

2018年4月～2019年3月 1～24 時

風向風速計高さ 28.0 m

— 出現頻度
 — 平均風速

円内 無風%
 測定時間数

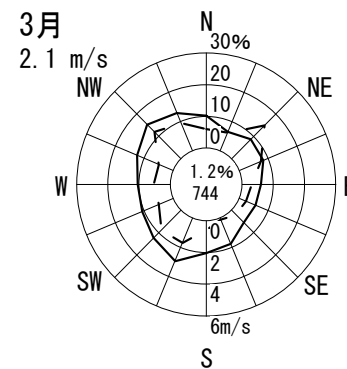
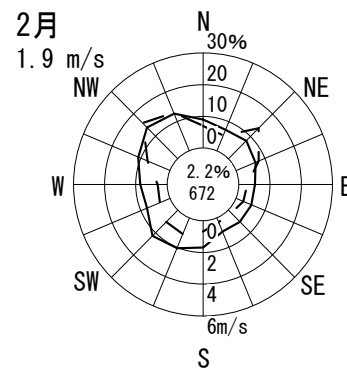
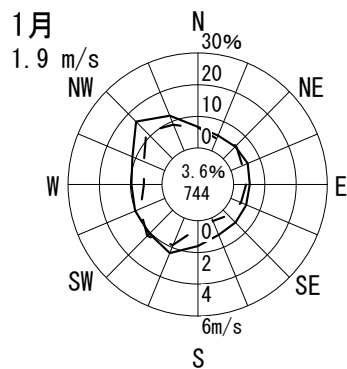
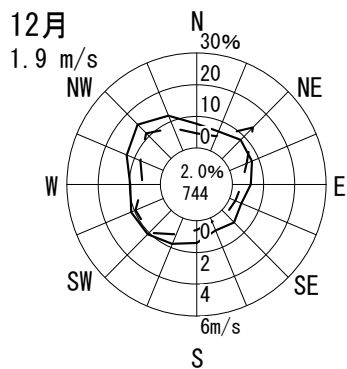
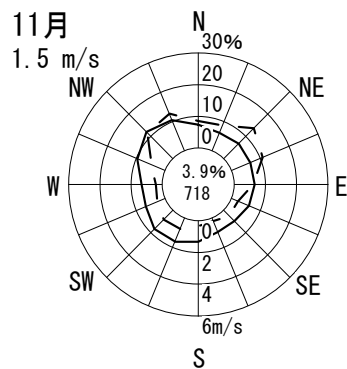
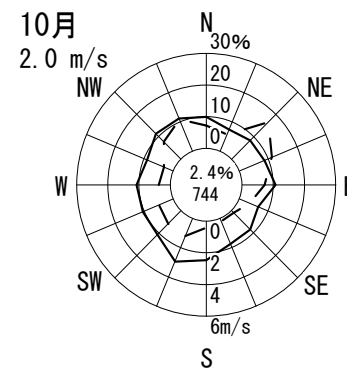
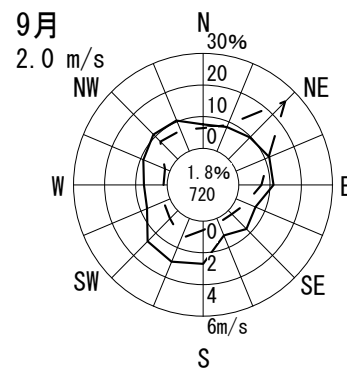
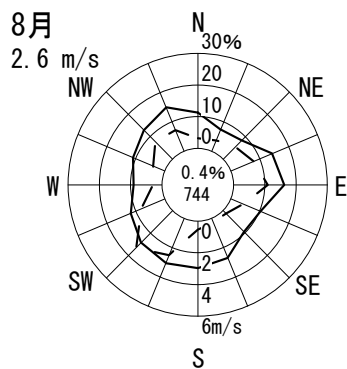
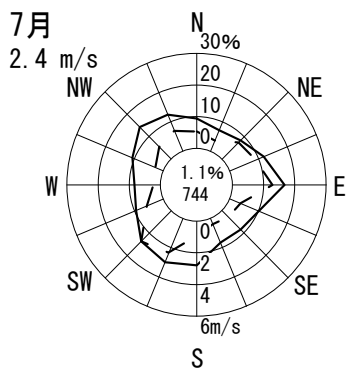
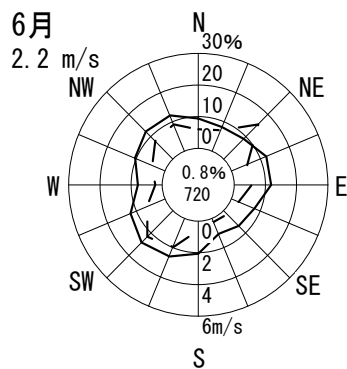
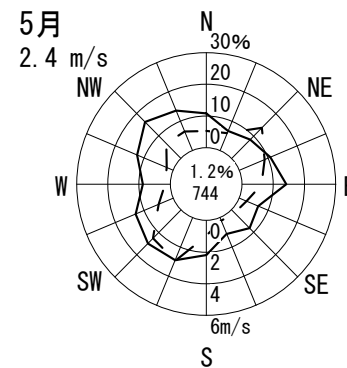
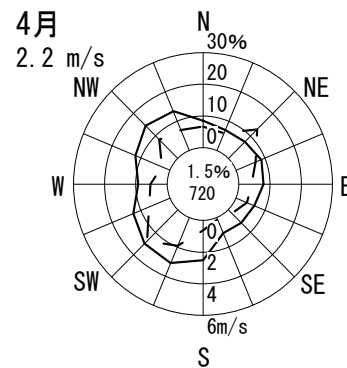
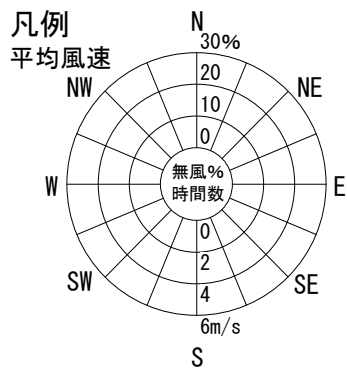
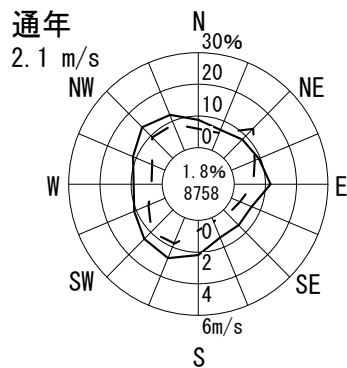

風配図 - 月別

測定局：王仁公園

2018年4月～2019年3月 1～24 時

風向風速計高さ 8.0 m

— 出現頻度
 — 平均風速

円内 無風%
 測定時間数

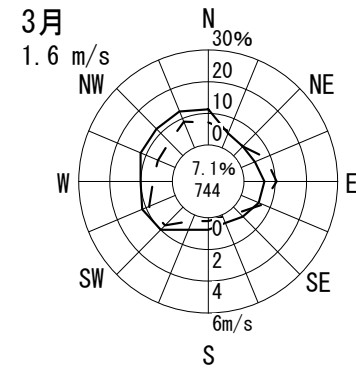
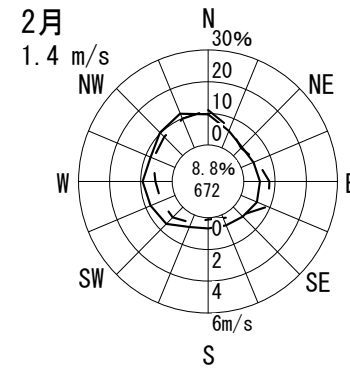
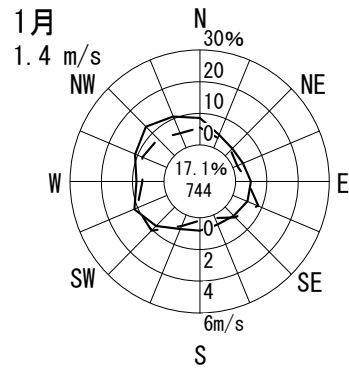
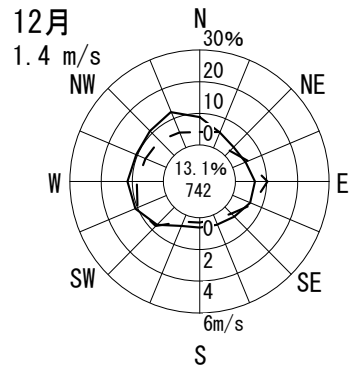
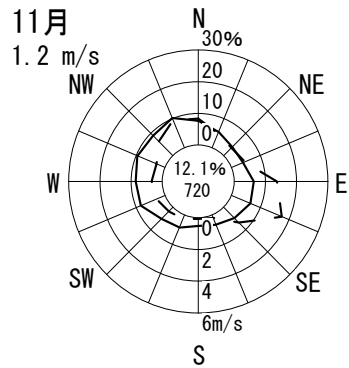
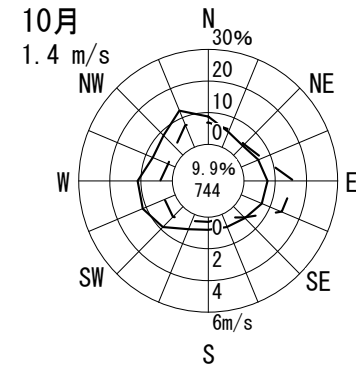
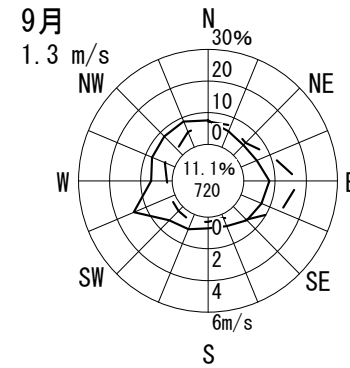
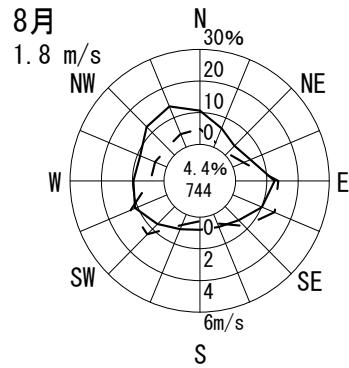
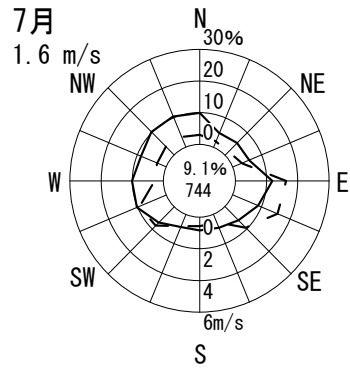
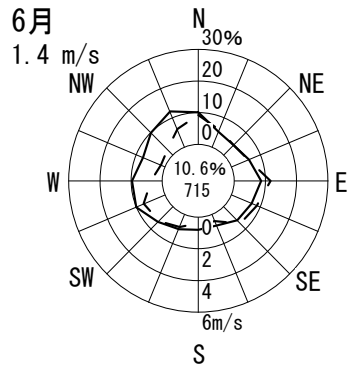
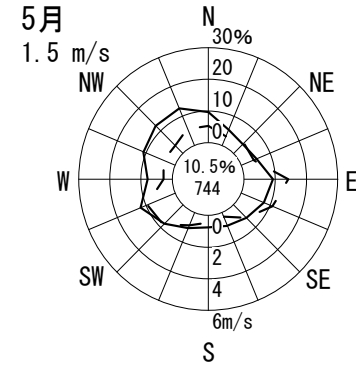
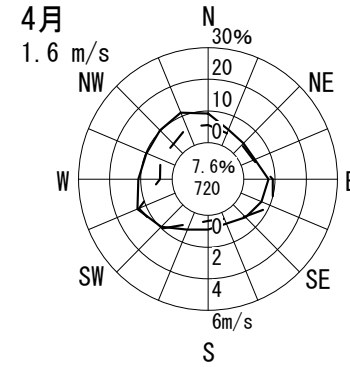
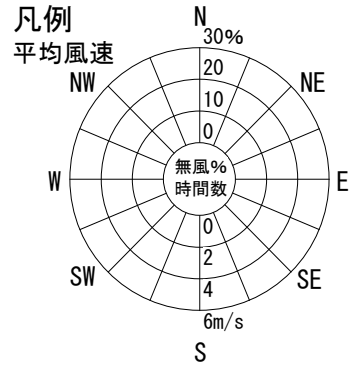
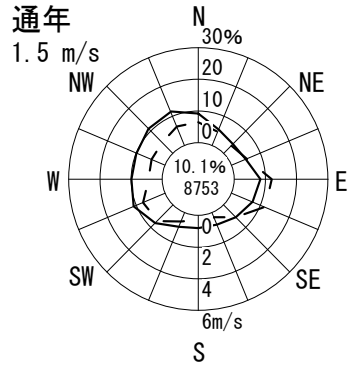

風配図 - 月別

測定局：招提

2018年4月～2019年3月 1～24 時

風向風速計高さ 7.0 m

— 出現頻度
— 平均風速

円内 無風%
測定時間数

通年
1.8 m/s

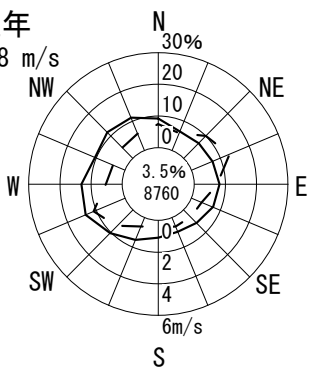

凡例
平均風速

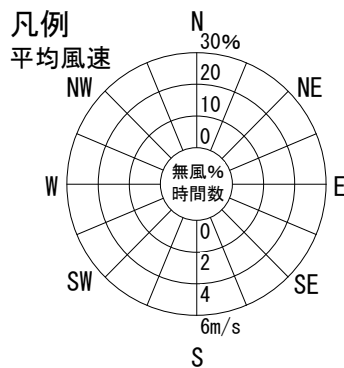

4月
2.1 m/s

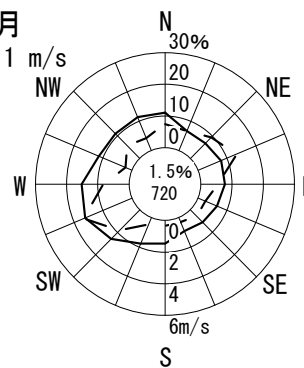

5月
2.0 m/s

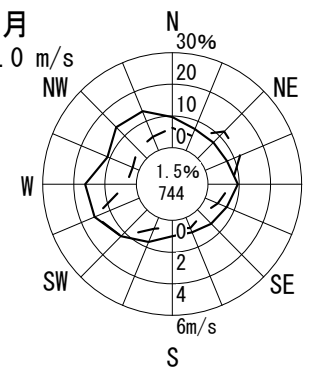

6月
1.8 m/s

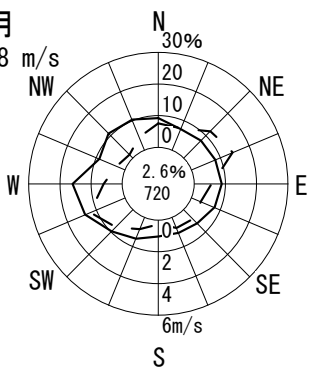

7月
1.9 m/s

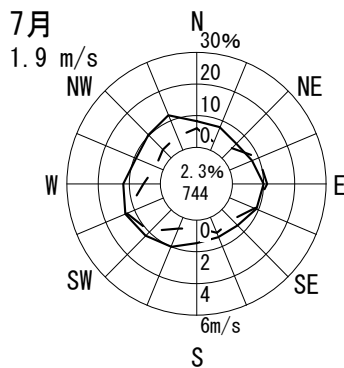

8月
2.1 m/s

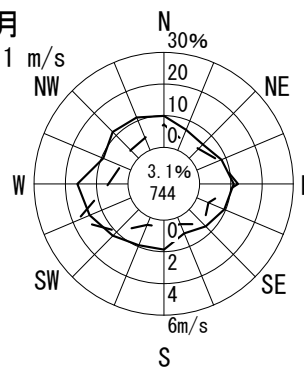

9月
1.5 m/s

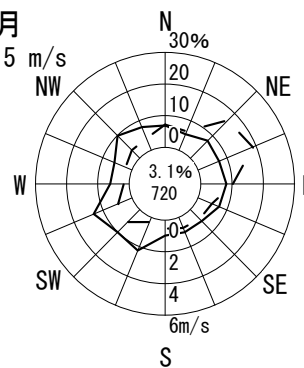

10月
1.6 m/s

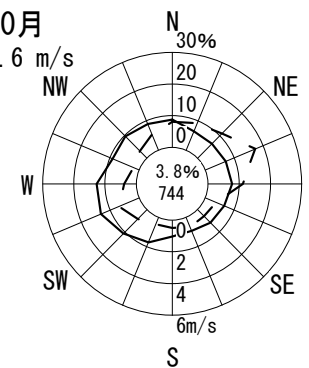

11月
1.3 m/s

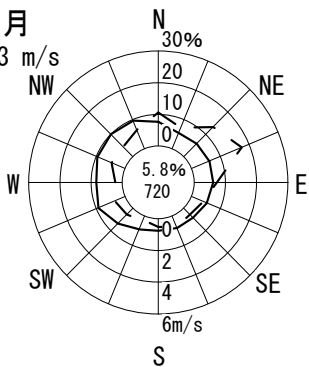

12月
1.7 m/s

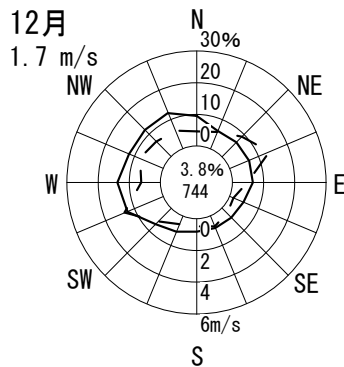

1月
1.7 m/s

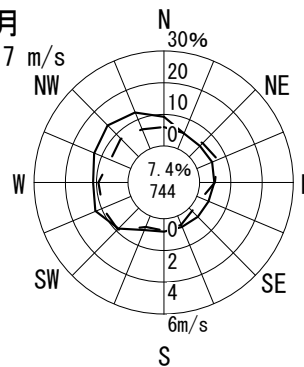

2月
1.6 m/s

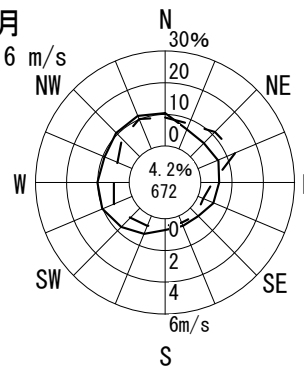

3月
1.9 m/s

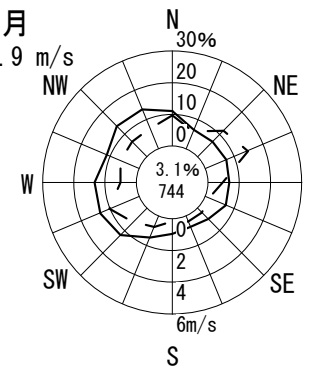

風配図 - 月別

測定局：中振

2018年4月～2019年3月 1～24 時

風向風速計高さ 9.0 m

— 出現頻度
 — 平均風速

円内 無風%
 測定時間数

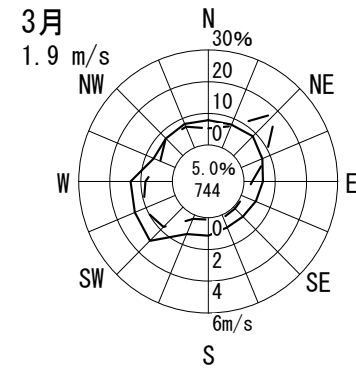
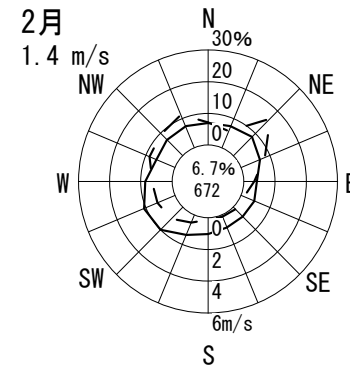
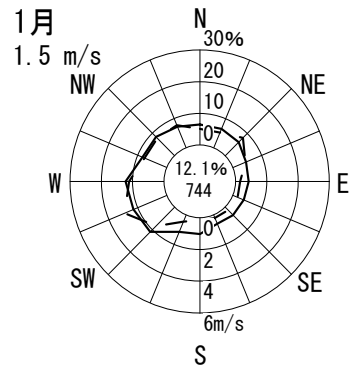
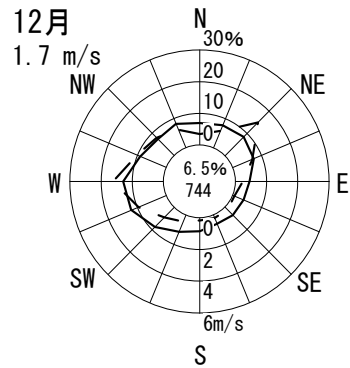
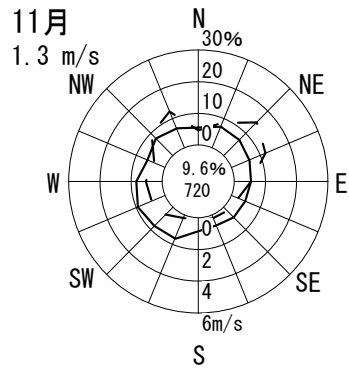
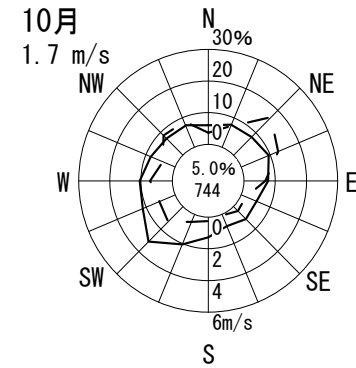
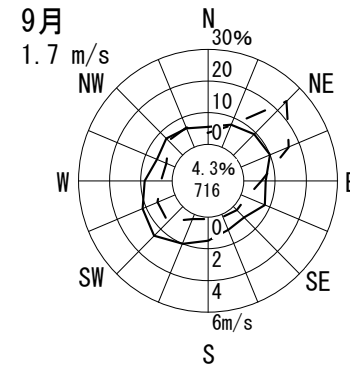
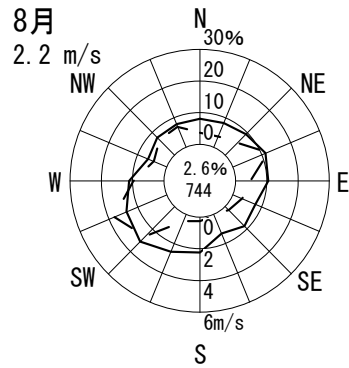
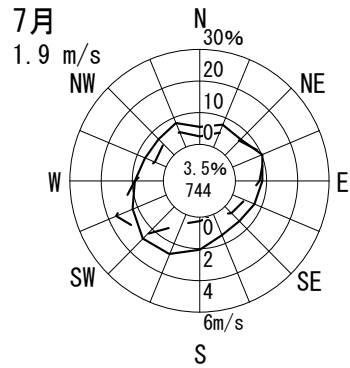
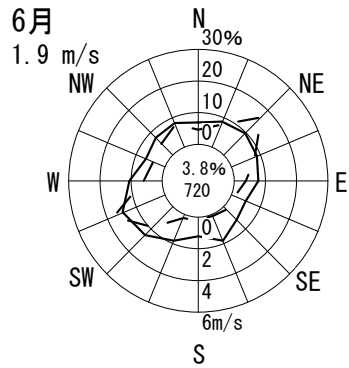
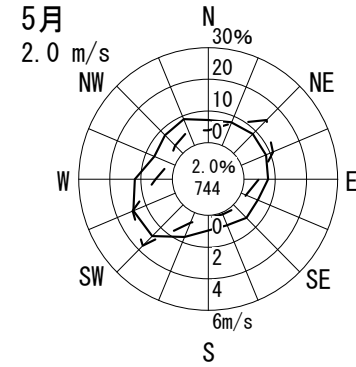
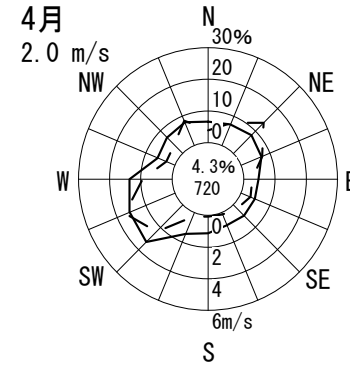
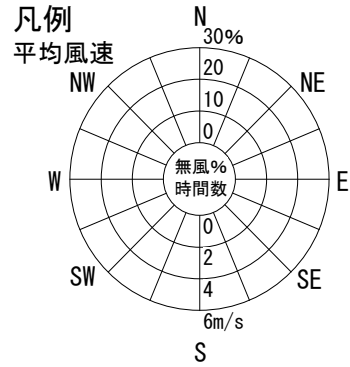
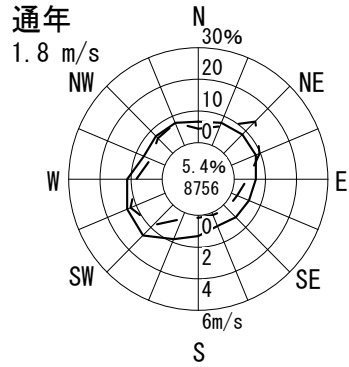

風配図 - 月別

測定局：高槻北

2018年4月～2019年3月 1～24 時

風向風速計高さ 13.0 m

— 出現頻度
— 平均風速

円内 無風%
測定時間数

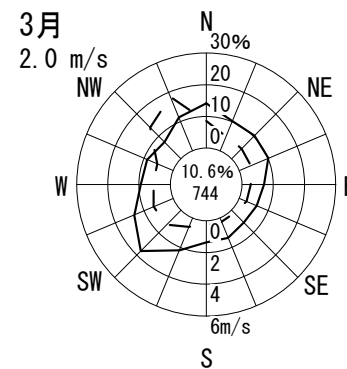
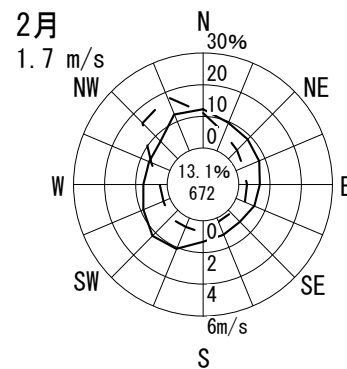
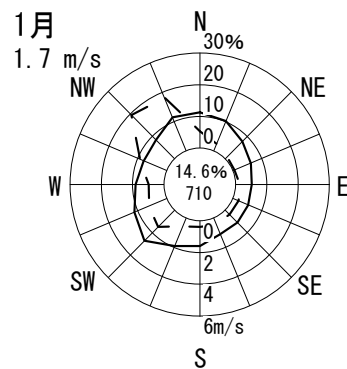
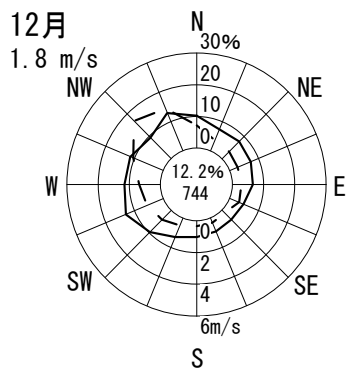
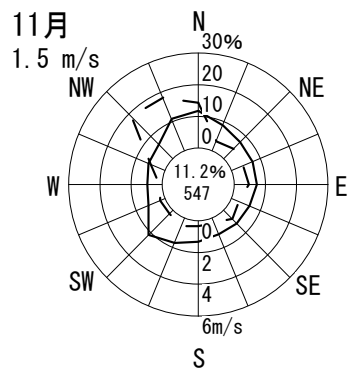
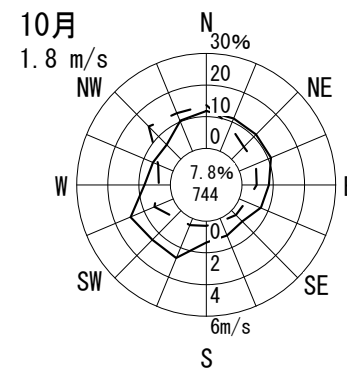
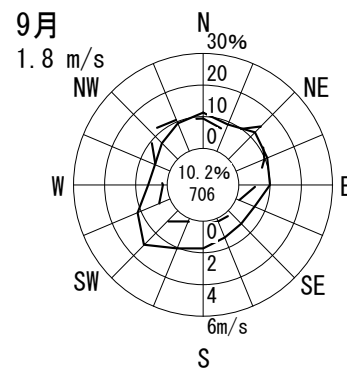
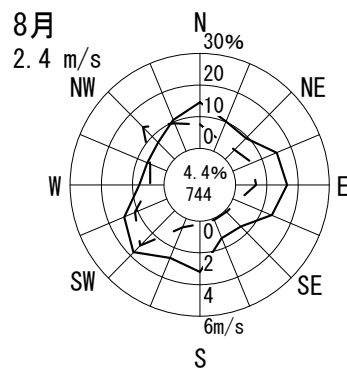
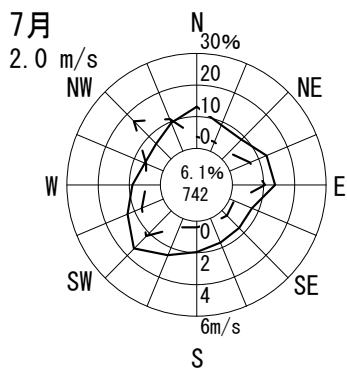
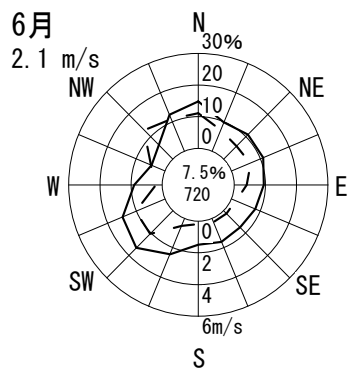
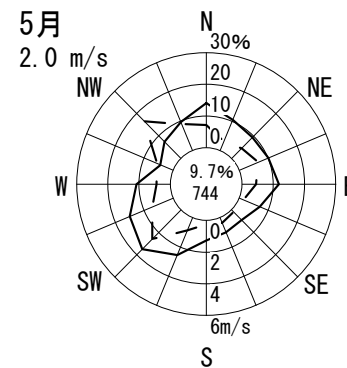
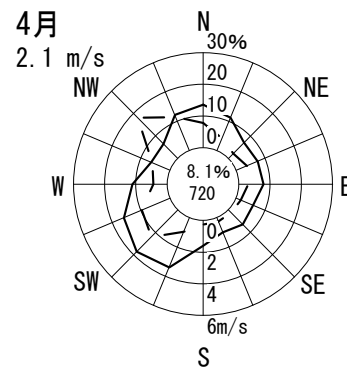
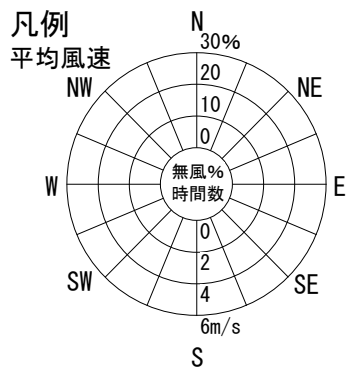
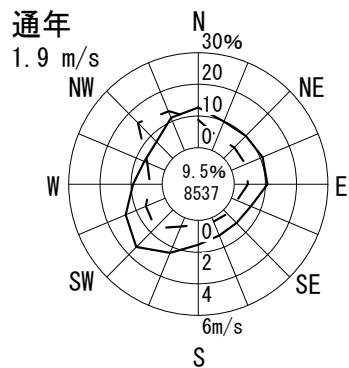

風配図 - 月別

測定局：庄所

2018年4月～2019年3月 1～24 時

風向風速計高さ 10.0 m

— 出現頻度
 — 平均風速

円内 無風%
 測定時間数

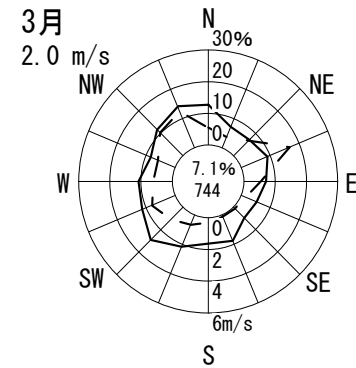
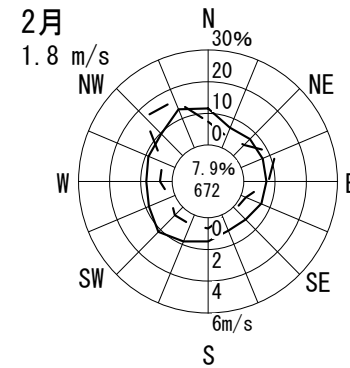
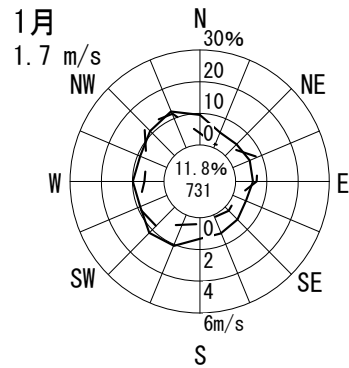
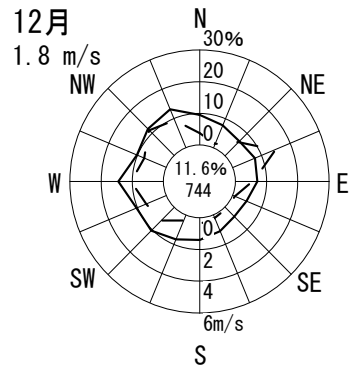
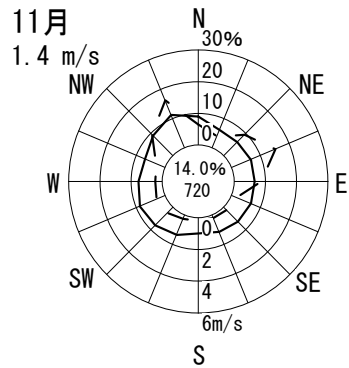
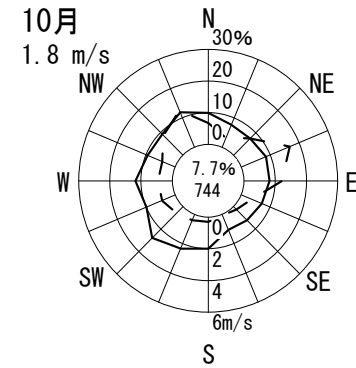
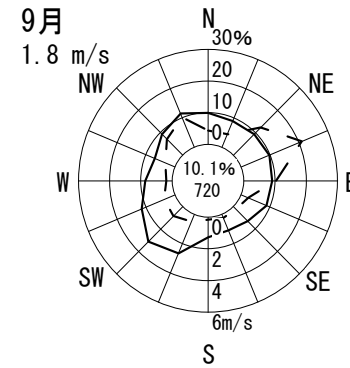
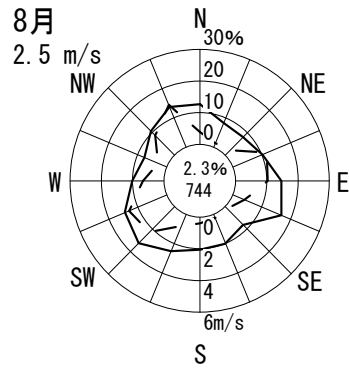
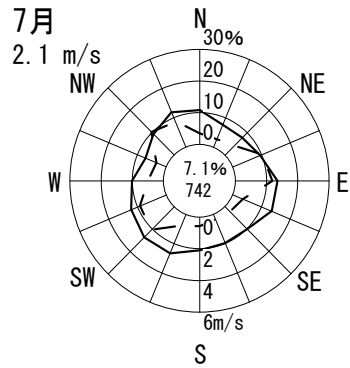
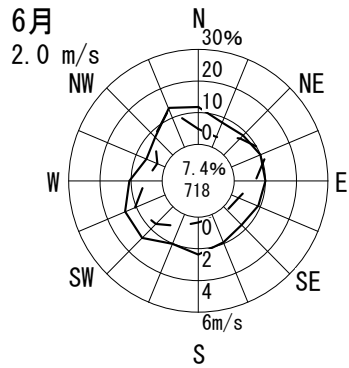
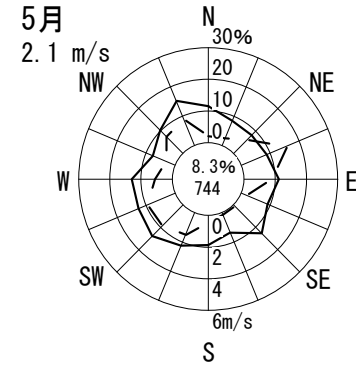
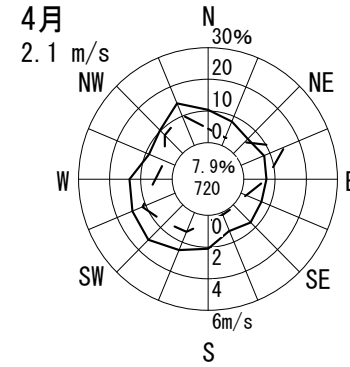
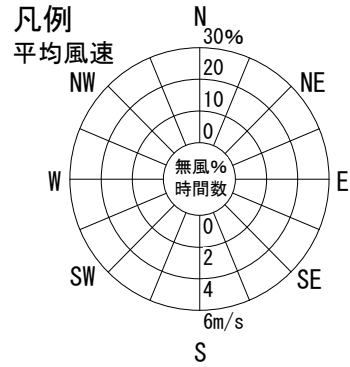
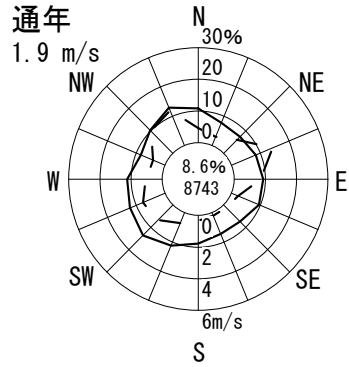

風配図 - 月別

測定局：梶原

2018年4月～2019年3月 1～24 時

風向風速計高さ 1.1 m

— 出現頻度
— 平均風速

円内 無風%
測定時間数

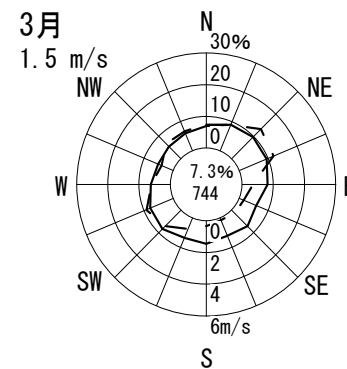
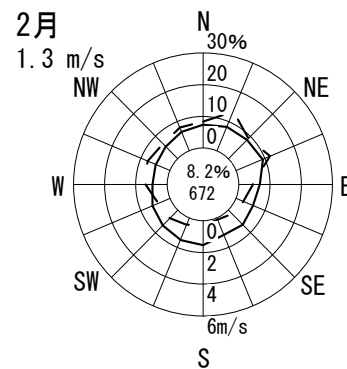
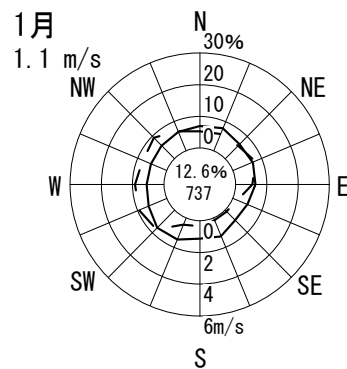
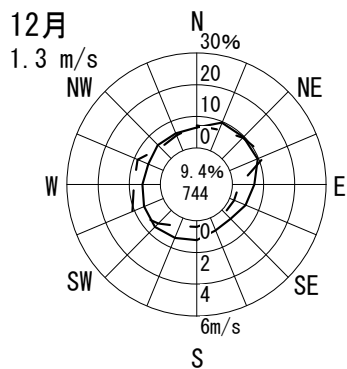
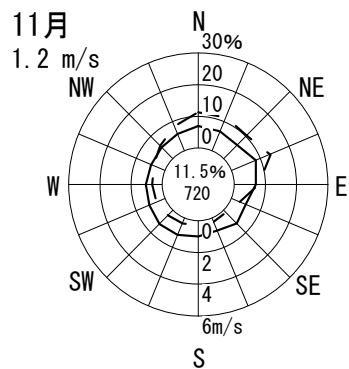
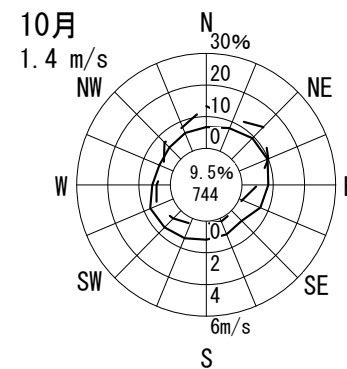
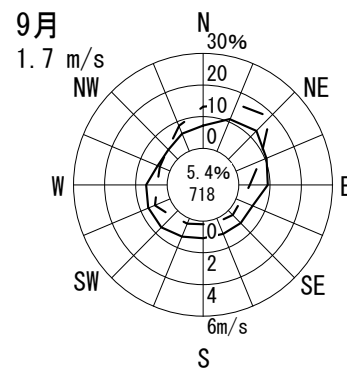
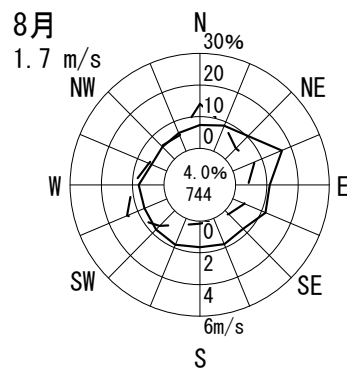
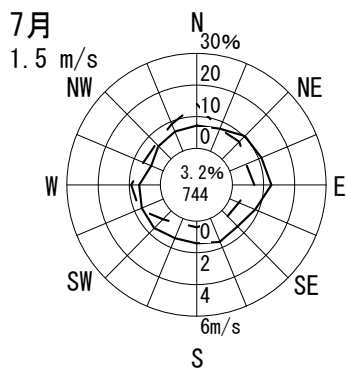
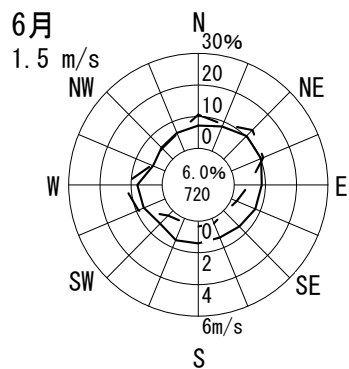
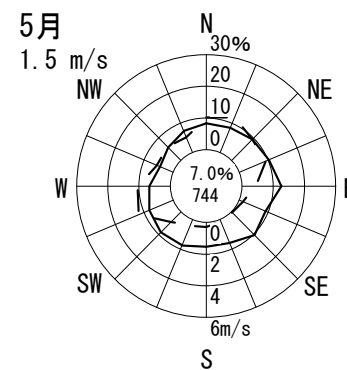
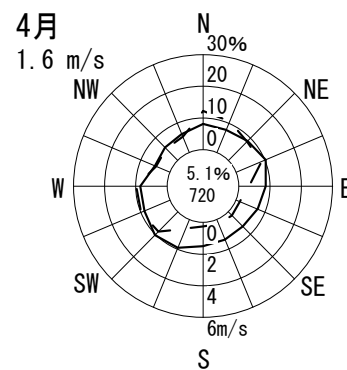
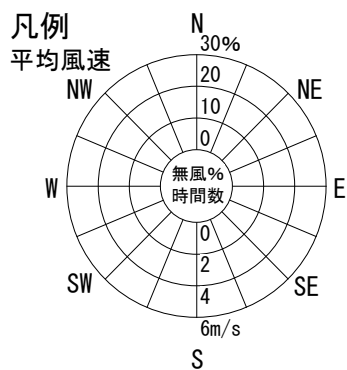
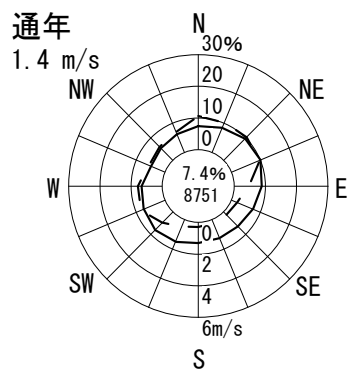

風配図 - 月別

測定局：高槻市役所

2018年4月～2019年3月 1～24 時

風向風速計高さ 11.2 m

— 出現頻度
— 平均風速

円内 無風%
測定時間数

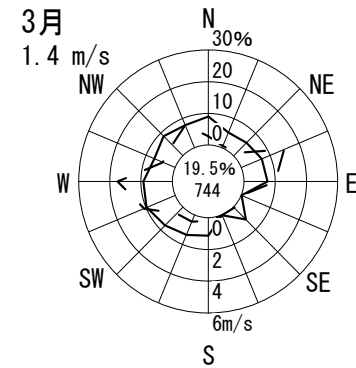
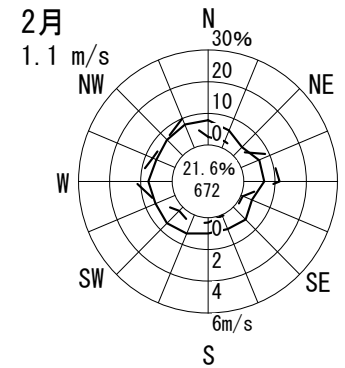
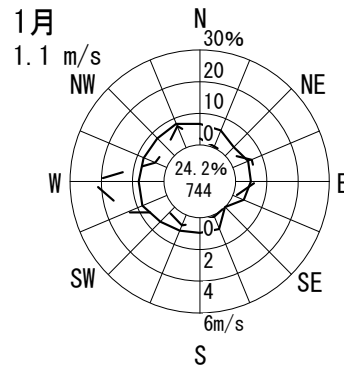
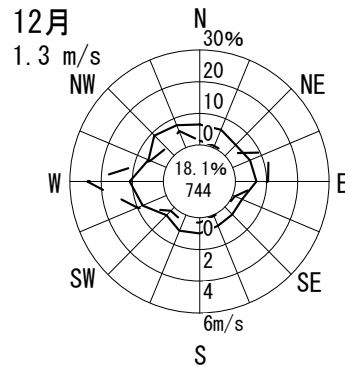
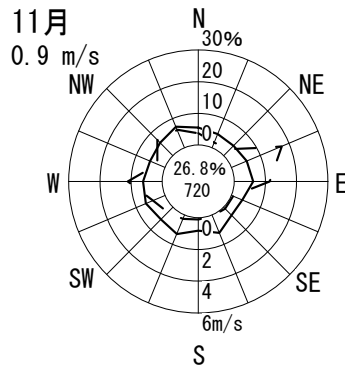
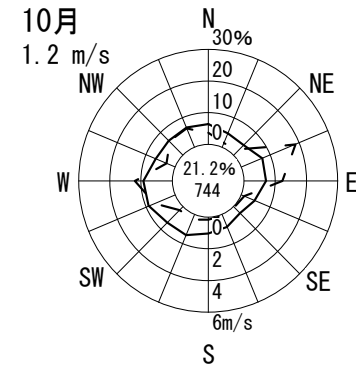
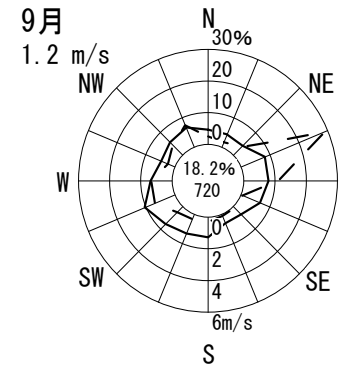
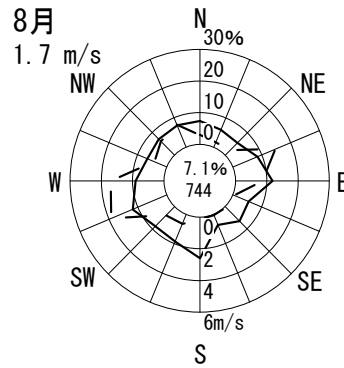
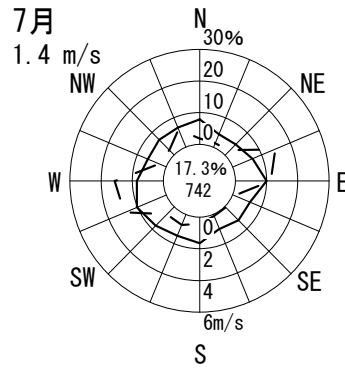
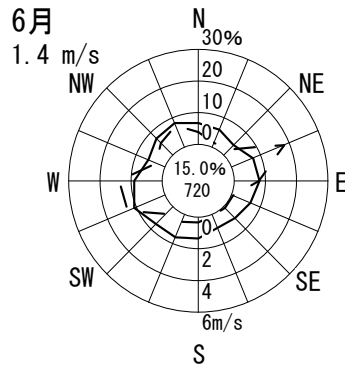
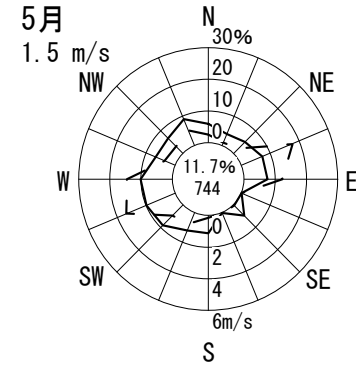
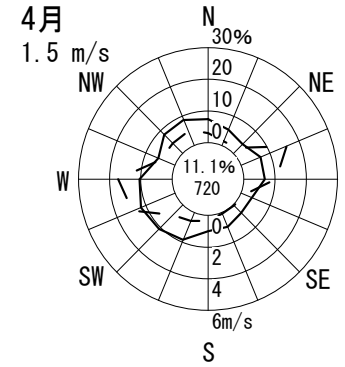
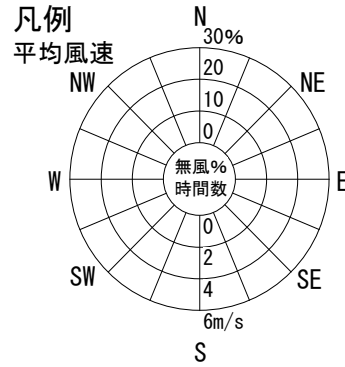
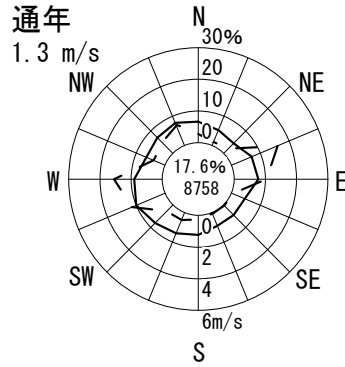

風配図 - 月別

測定局：八尾市保健所

2018年4月～2019年3月 1～24 時

風向風速計高さ 16.3 m

— 出現頻度
— 平均風速

円内 無風%
測定時間数

通年
1.7 m/s

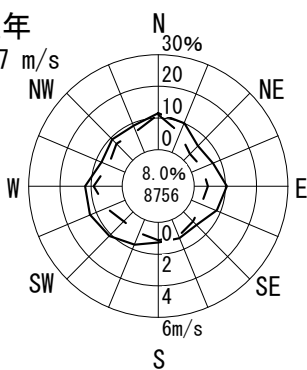

凡例
平均風速

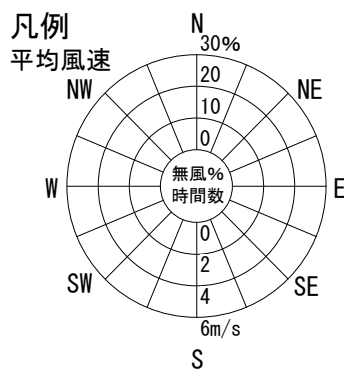

4月
1.9 m/s

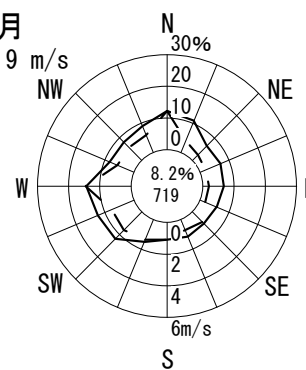

5月
1.8 m/s

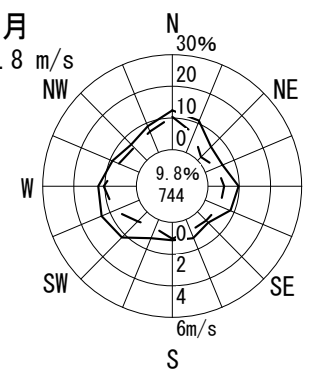

6月
1.9 m/s

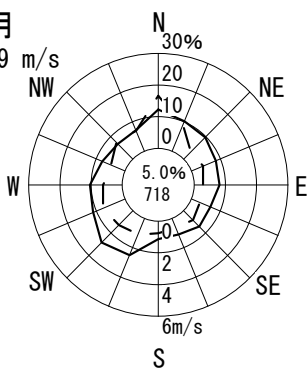

7月
2.0 m/s

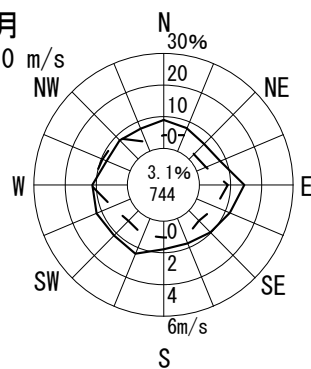

8月
2.2 m/s

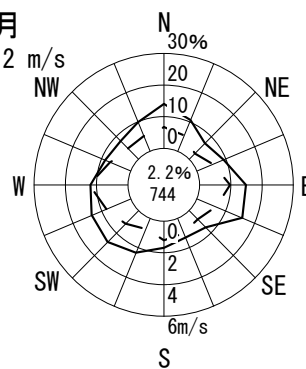

9月
1.6 m/s

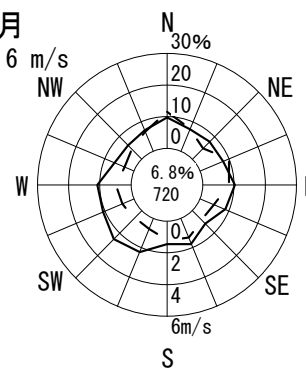

10月
1.7 m/s

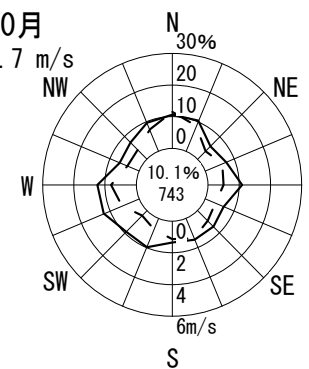

11月
1.3 m/s

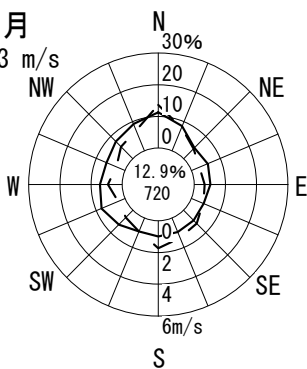

12月
1.6 m/s

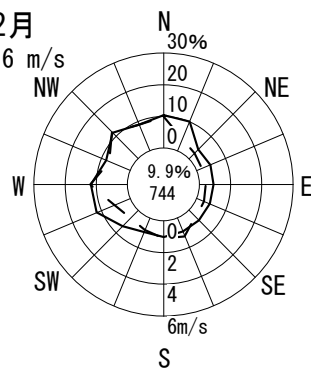

1月
1.6 m/s

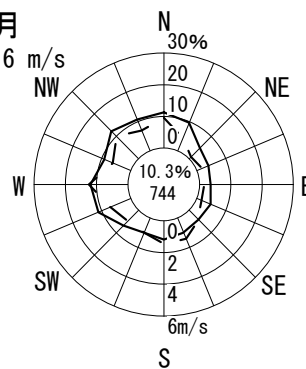

2月
1.6 m/s

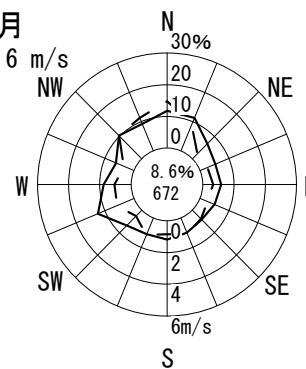

3月
1.8 m/s

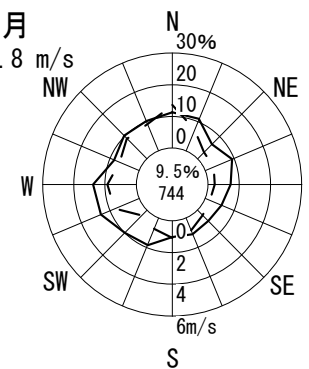

風配図 - 月別

測定局：水越

2018年4月～2019年3月 1～24 時

風向風速計高さ 6.0 m

— 出現頻度
 — 平均風速

円内 無風%
 測定時間数

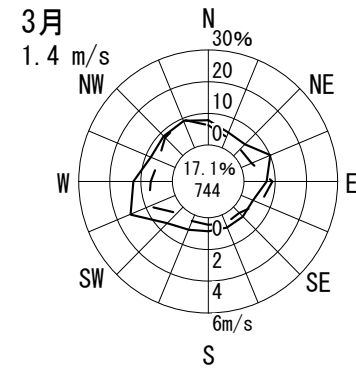
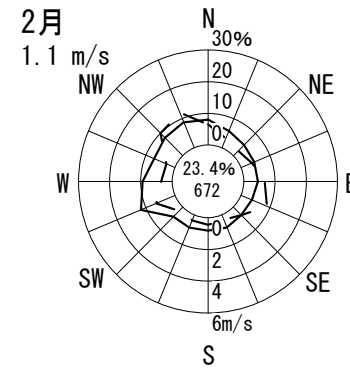
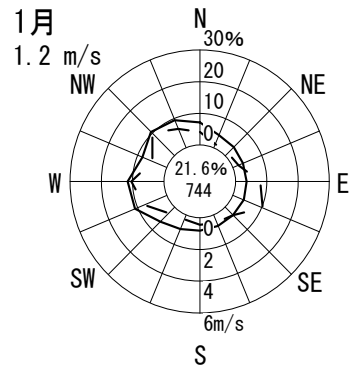
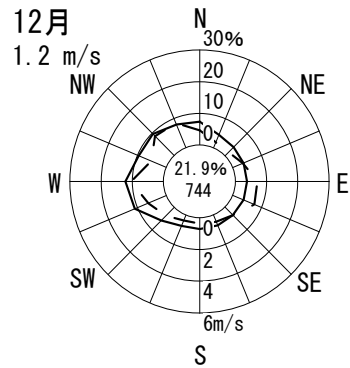
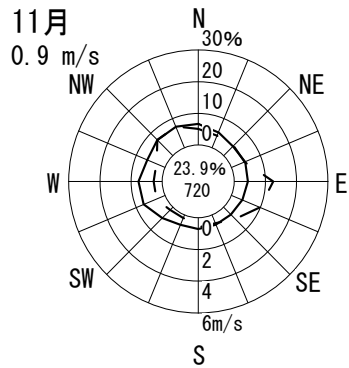
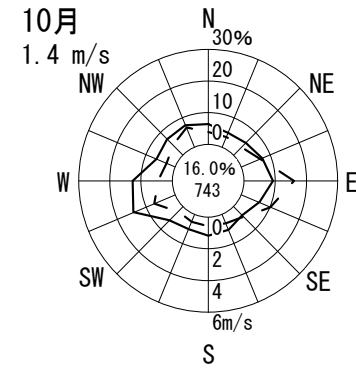
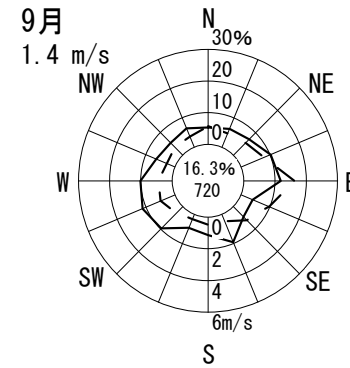
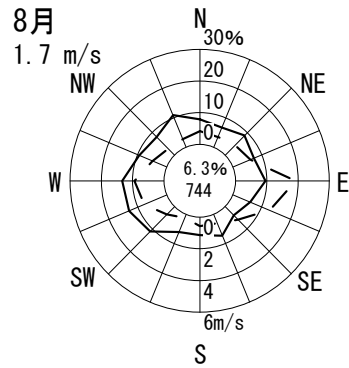
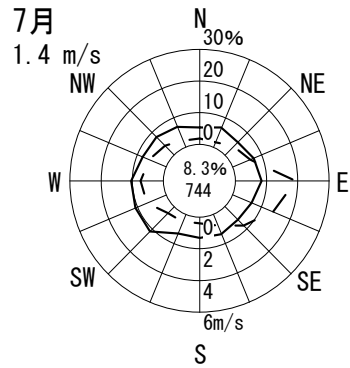
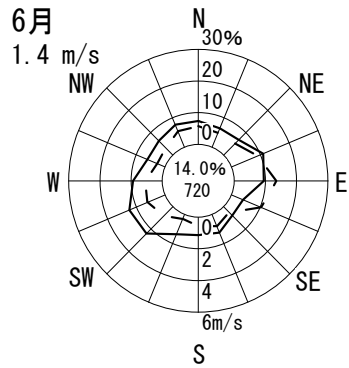
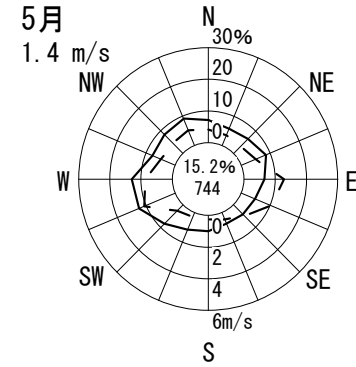
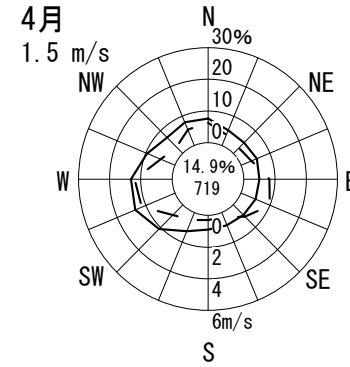
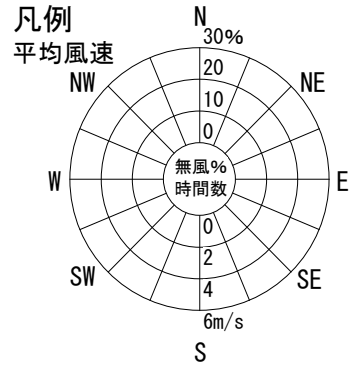
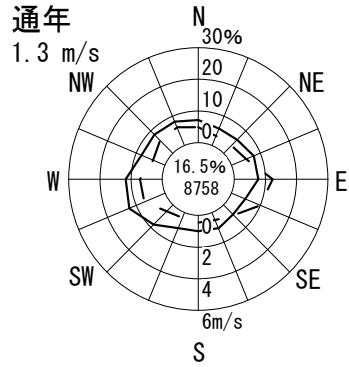

風配図 - 月別

測定局：成田

2018年4月～2019年3月 1～24 時

風向風速計高さ 6.0 m

— 出現頻度
— 平均風速

円内 無風%
測定時間数

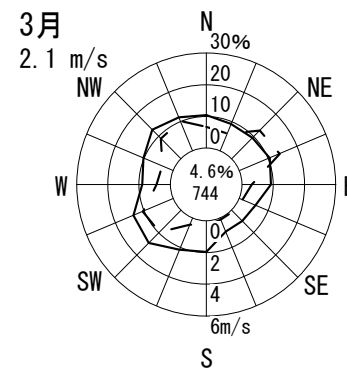
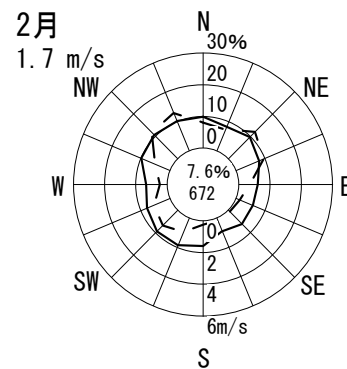
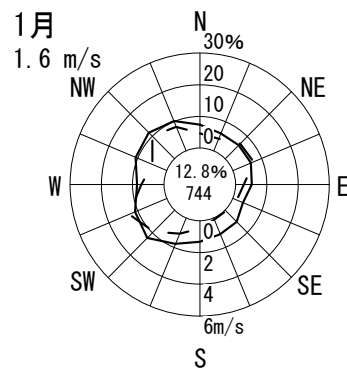
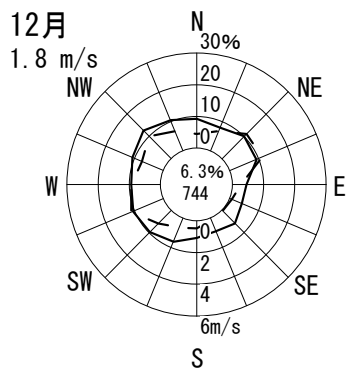
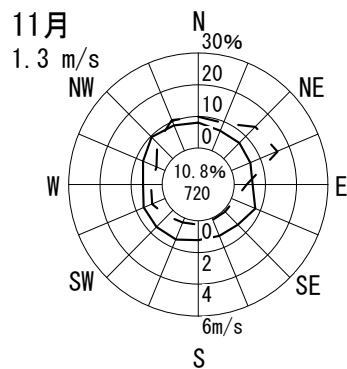
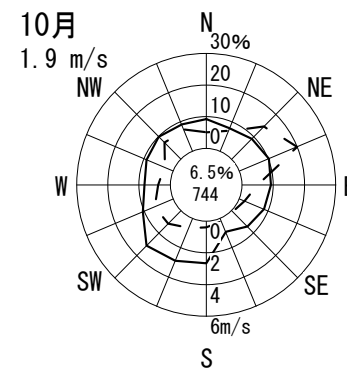
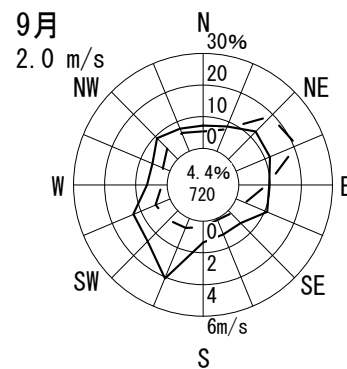
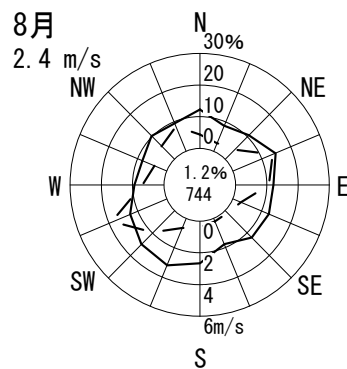
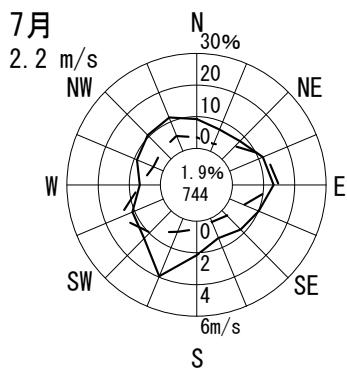
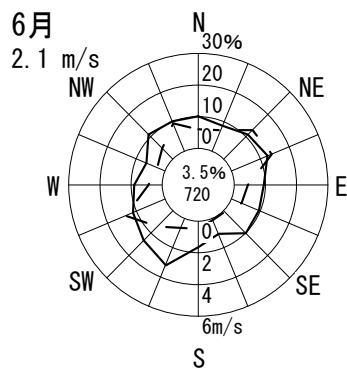
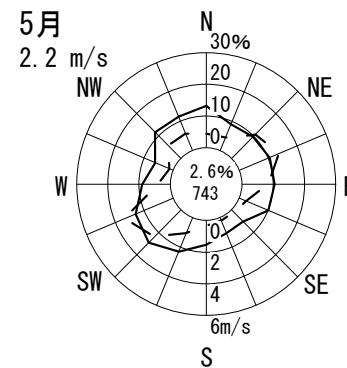
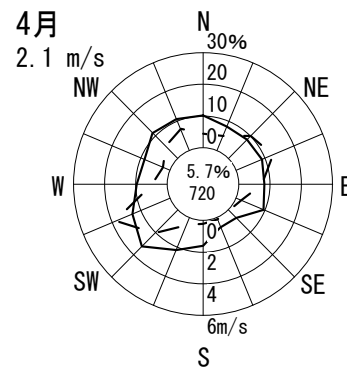
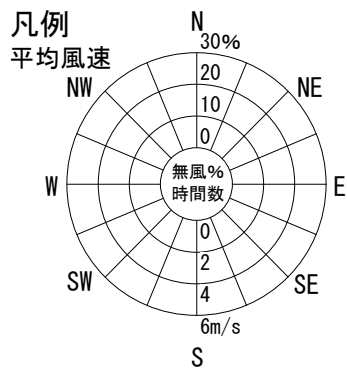
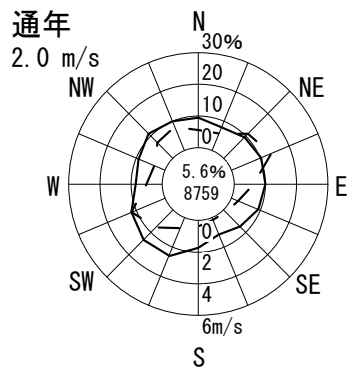

風配図 - 月別

測定局：第一測定局（金田）

2018年4月～2019年3月 1～24 時

風向風速計高さ 8.5 m

— 出現頻度
 — 平均風速

円内 無風%
 測定時間数

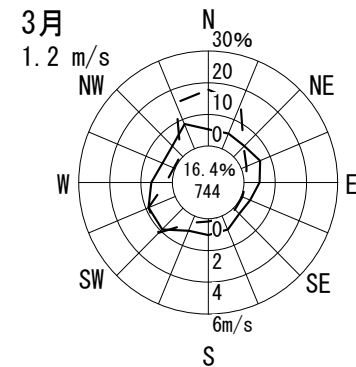
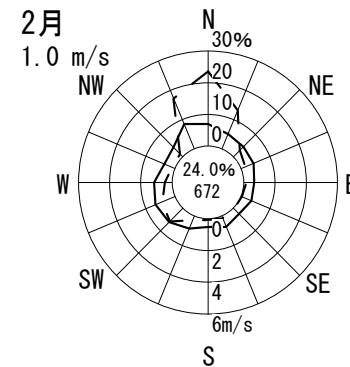
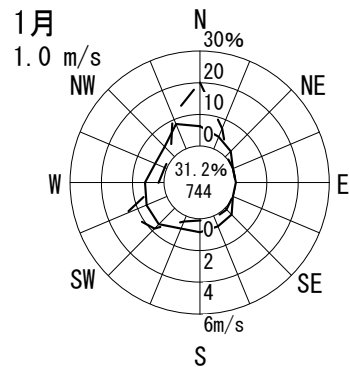
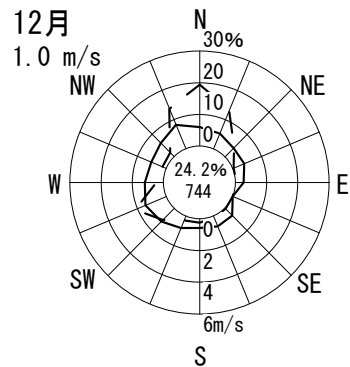
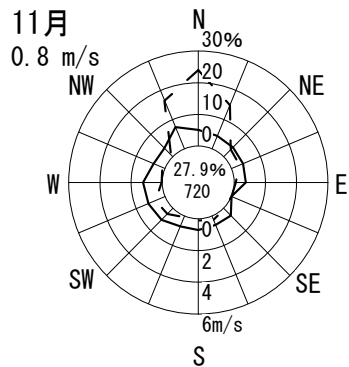
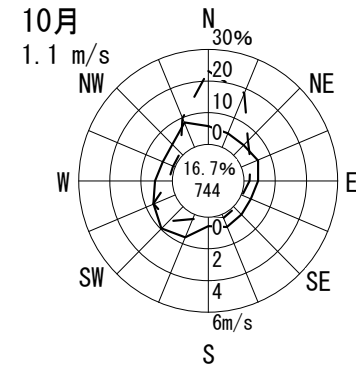
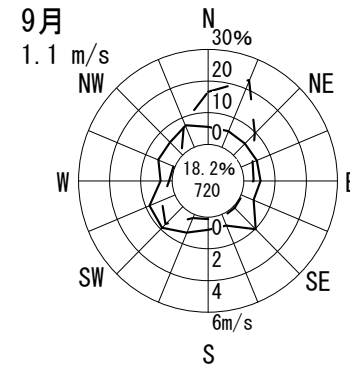
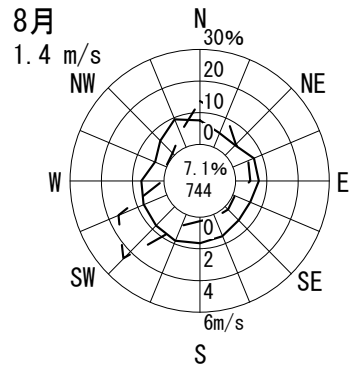
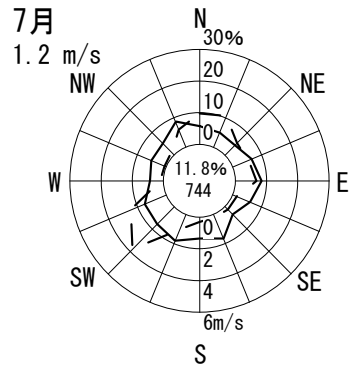
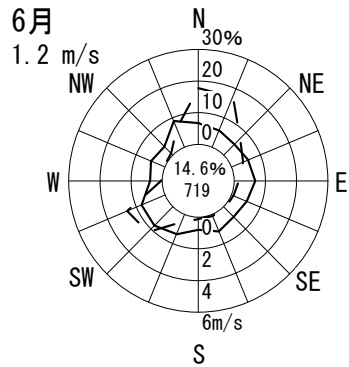
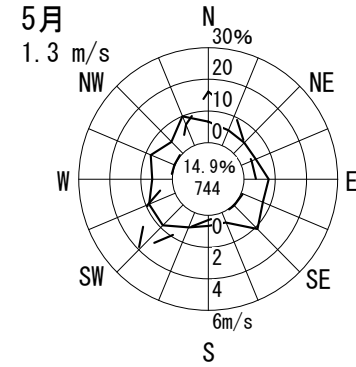
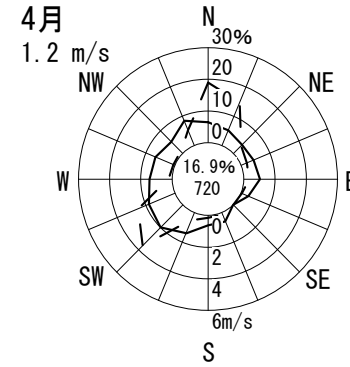
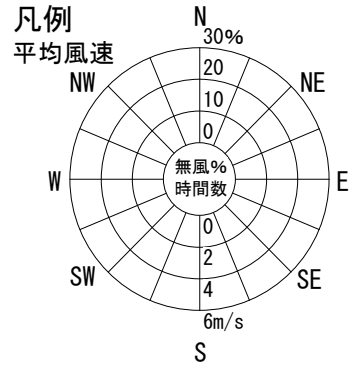
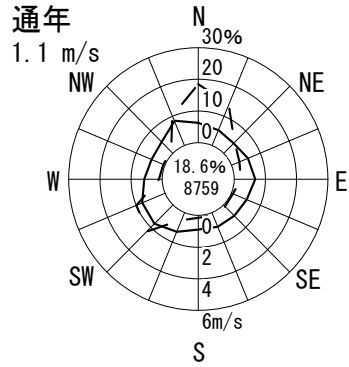

風配図 - 月別

測定局：第三測定局（錦）

2018年4月～2019年3月 1～24 時

風向風速計高さ 11.7 m

— 出現頻度
— 平均風速

円内 無風%
測定時間数

通年

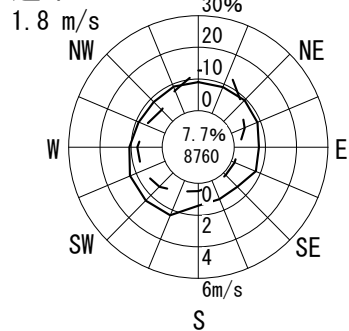

凡例
平均風速

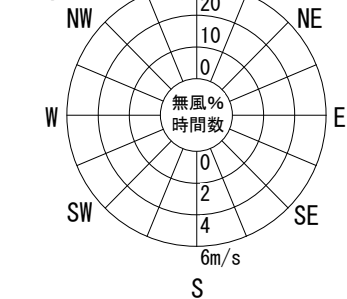

4月

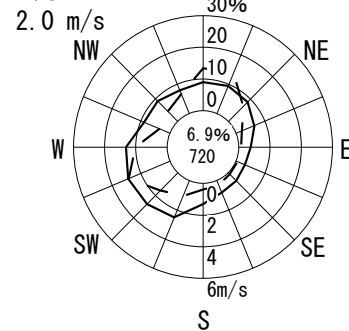

5月

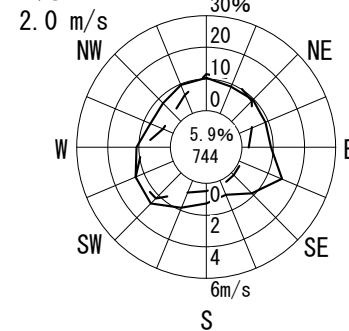

6月

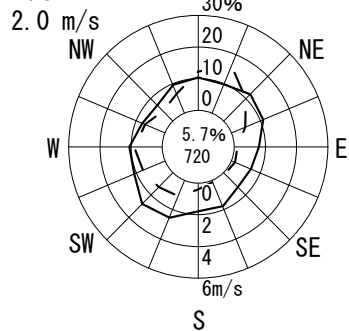

7月

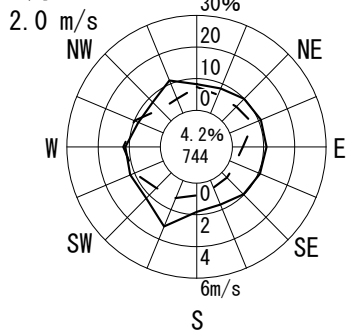

8月

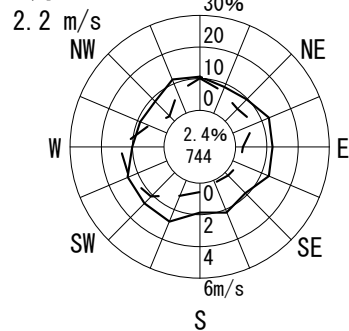

9月

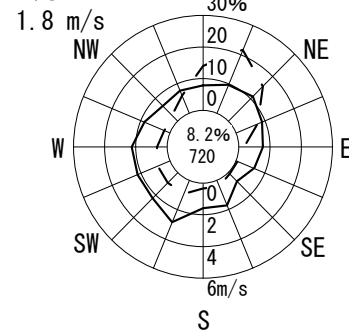

10月

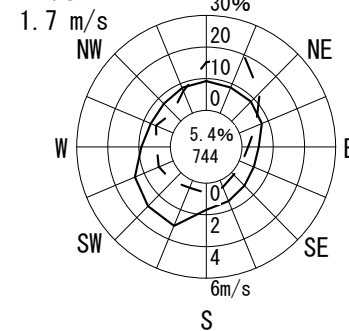

11月

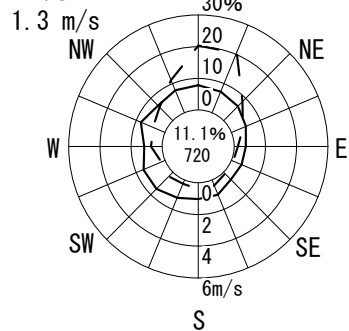

12月

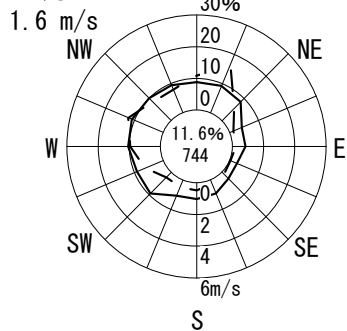

1月

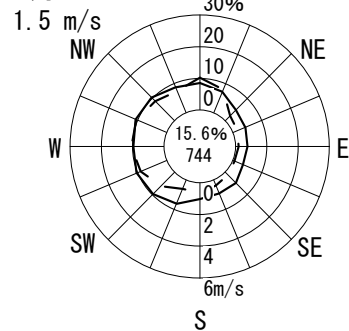

2月

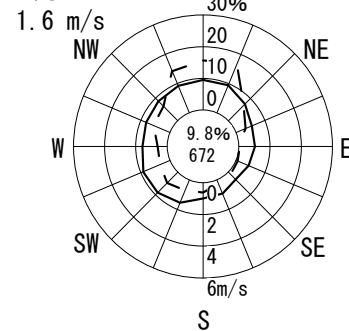

3月

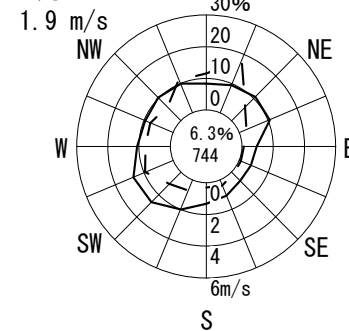

風配図 - 月別

測定局：門真市役所

2018年4月～2019年3月 1～24 時

風向風速計高さ 16.0 m

— 出現頻度
— 平均風速

円内 無風%
測定時間数

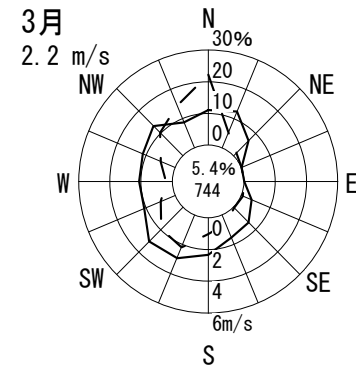
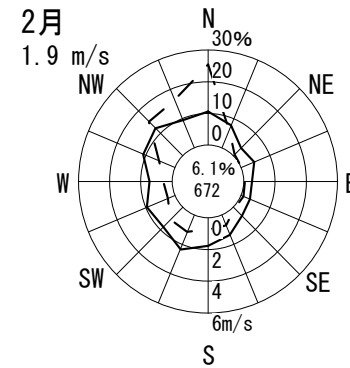
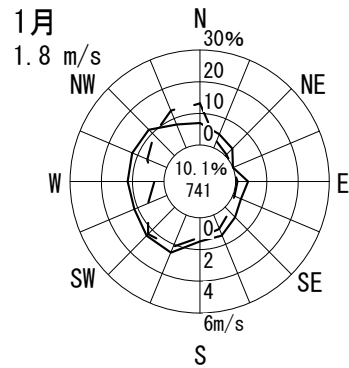
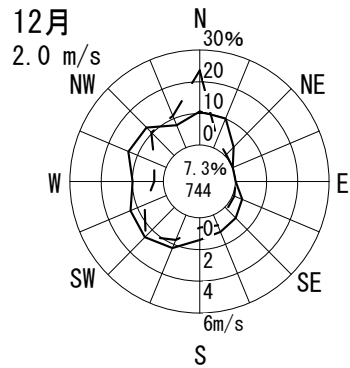
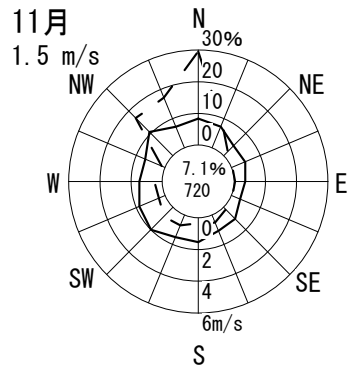
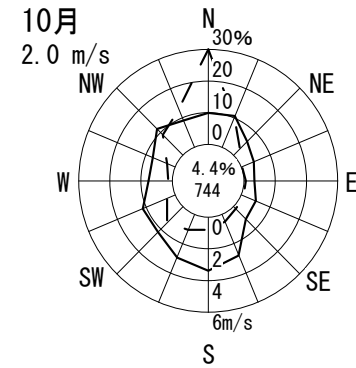
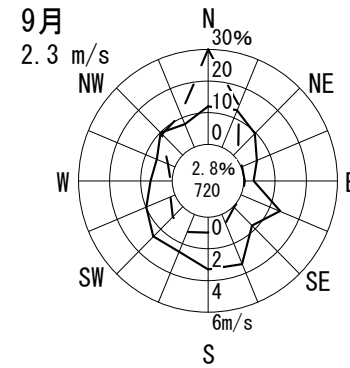
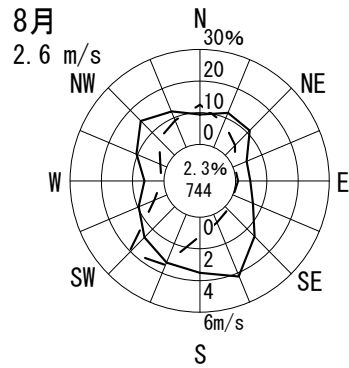
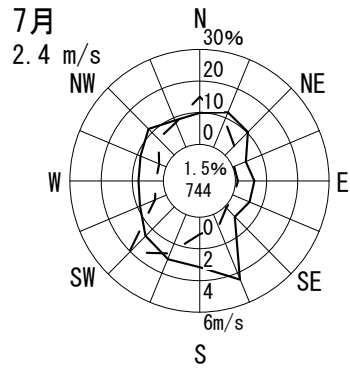
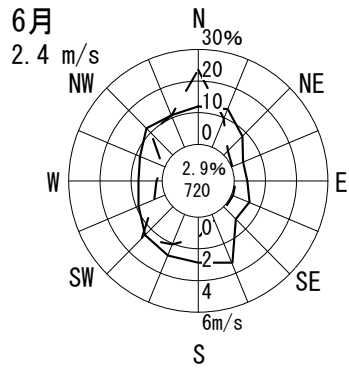
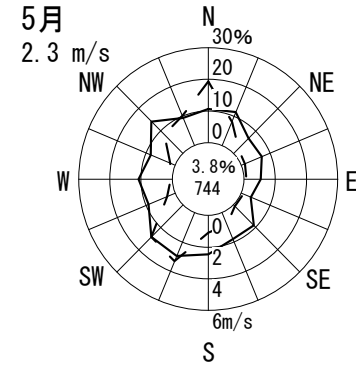
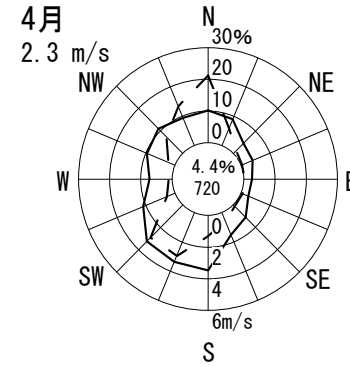
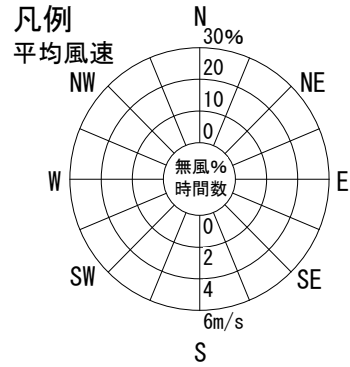
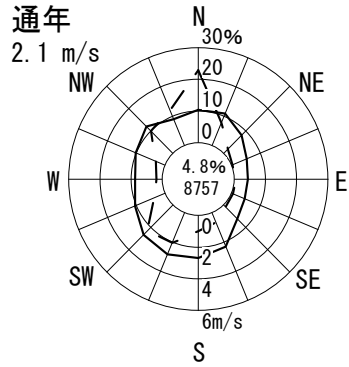

風配図 - 月別

測定局：門真市南

2018年4月～2019年3月 1～24 時

風向風速計高さ 6.0 m

— 出現頻度
— 平均風速

円内 無風%
測定時間数

通年
1.1 m/s

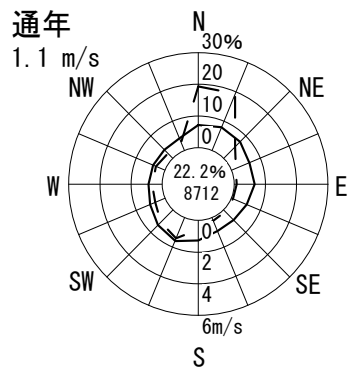

凡例
平均風速

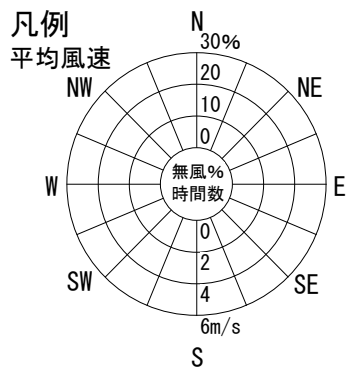

4月
1.1 m/s

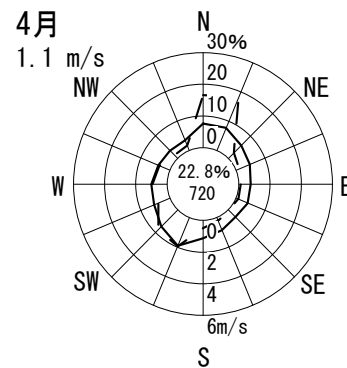

5月
1.2 m/s

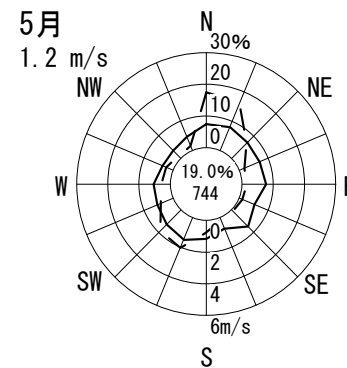

6月
1.3 m/s

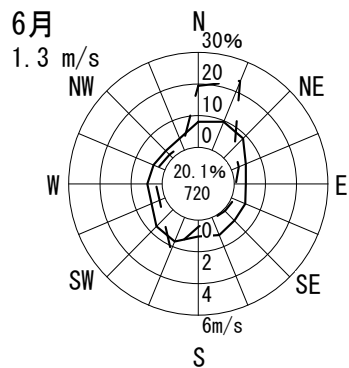

7月
1.1 m/s

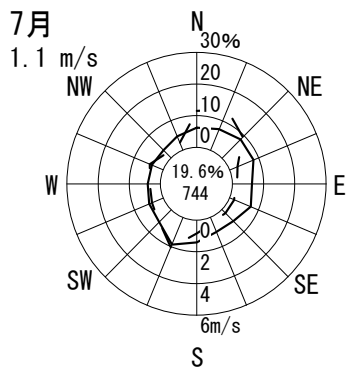

8月
1.3 m/s

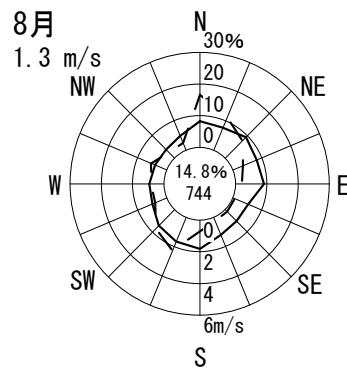

9月
1.4 m/s

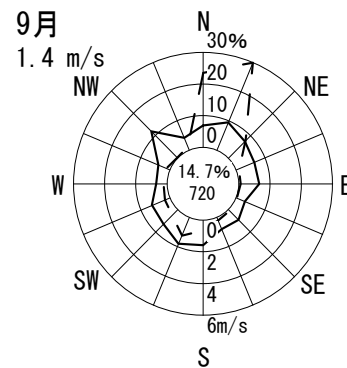

10月
1.2 m/s

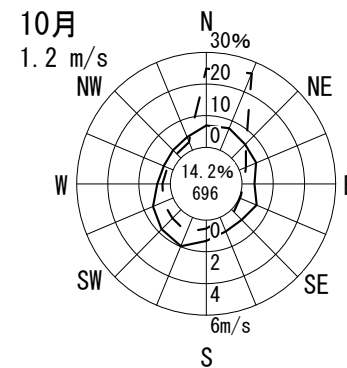

11月
0.8 m/s

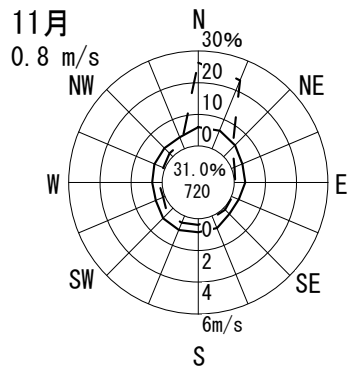

12月
0.9 m/s

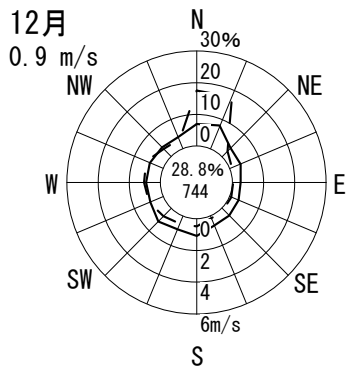

1月
0.8 m/s

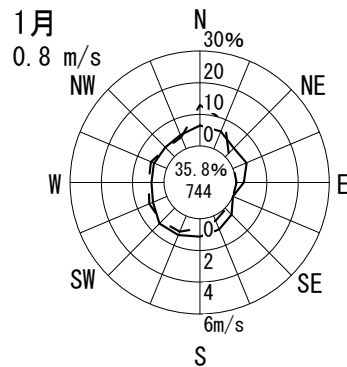

2月
1.0 m/s

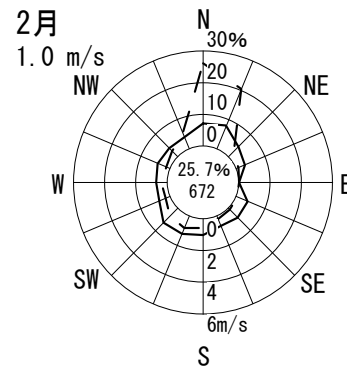

3月
1.2 m/s

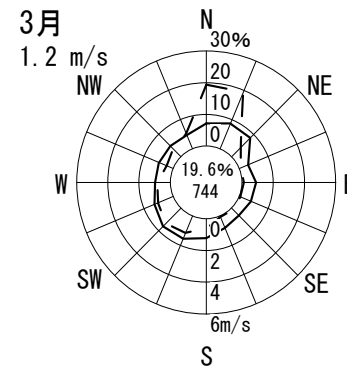

風配図 - 月別

測定局：道明寺東小学校

2018年4月～2019年3月 1～24 時

風向風速計高さ 10.0 m

— 出現頻度
 — 平均風速

円内 無風%
 測定時間数

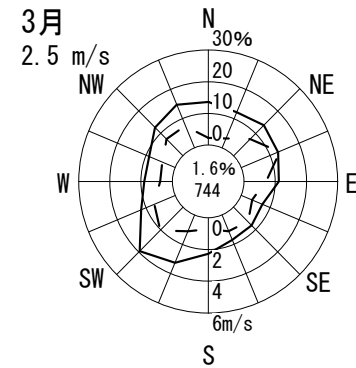
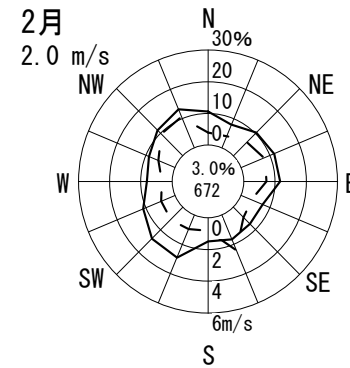
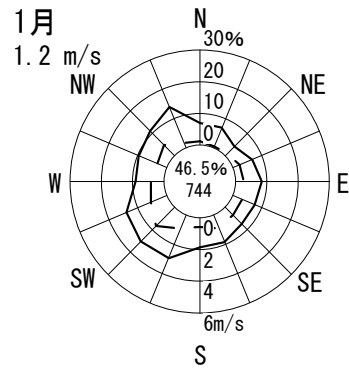
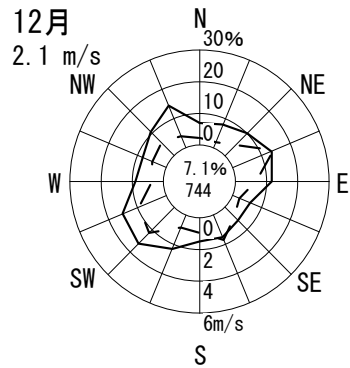
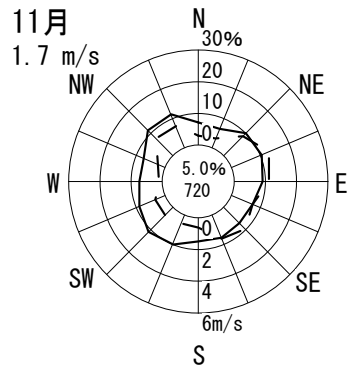
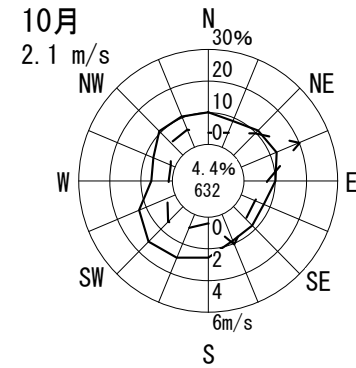
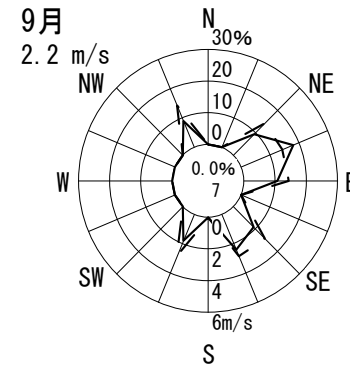
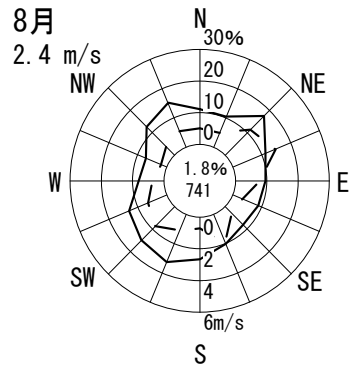
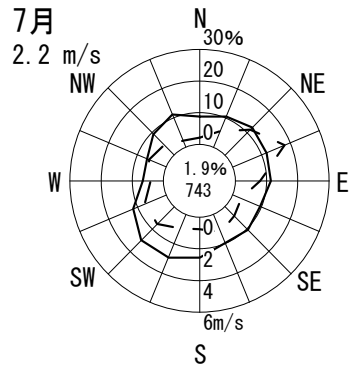
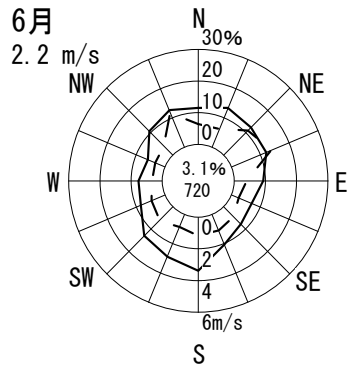
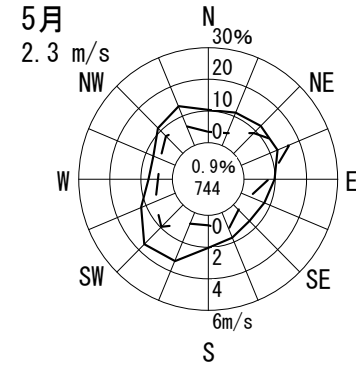
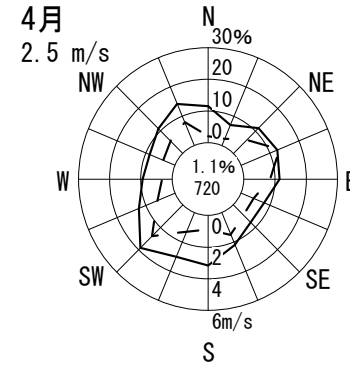
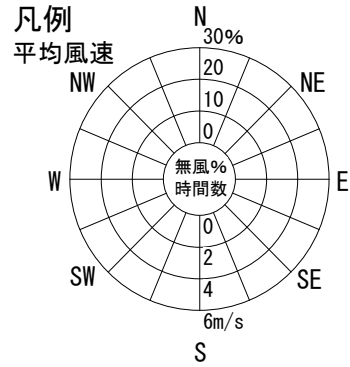
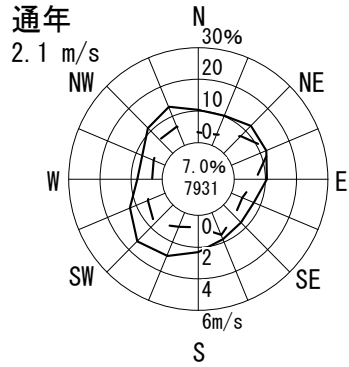

風配図 - 月別

測定局：耳原小学校

2018年4月～2019年3月 1～24 時

風向風速計高さ 12.0 m

— 出現頻度
 — 平均風速

円内 無風%
 測定時間数

通年
1.8 m/s

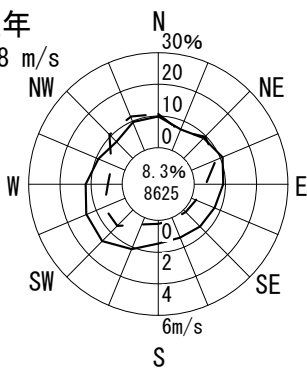

凡例
平均風速

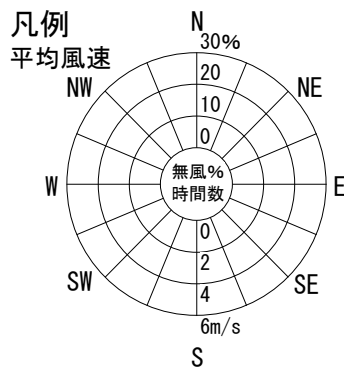

4月
2.0 m/s

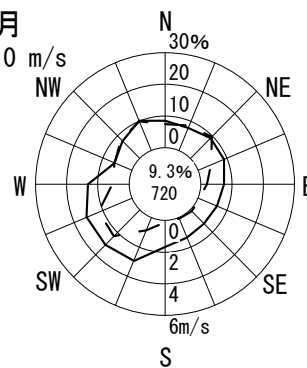

5月
2.0 m/s

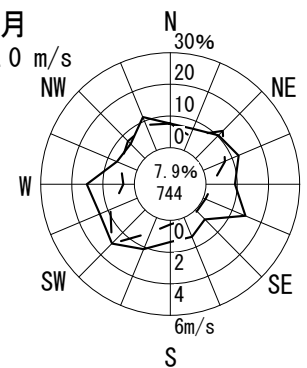

6月
2.0 m/s

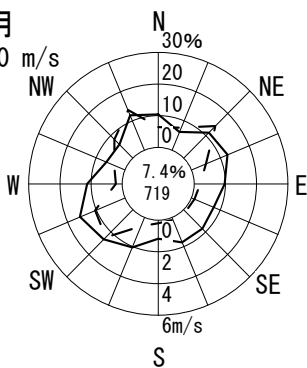

7月
2.2 m/s

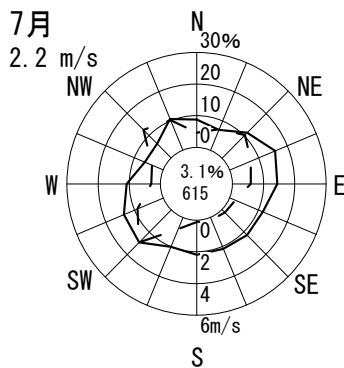

8月
2.4 m/s

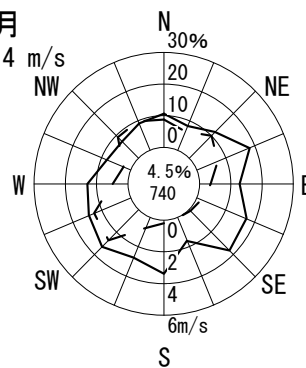

9月
1.8 m/s

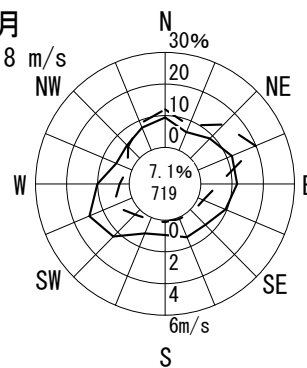

10月
1.7 m/s

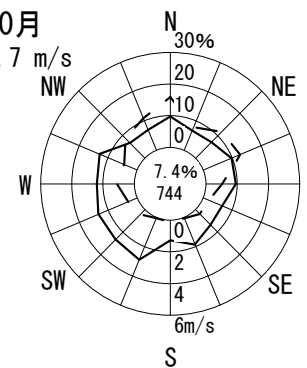

11月
1.3 m/s

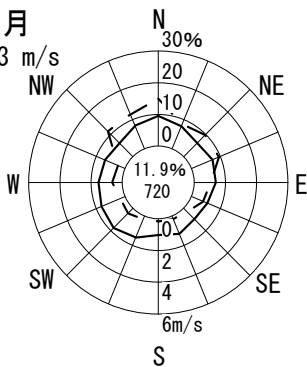

12月
1.6 m/s

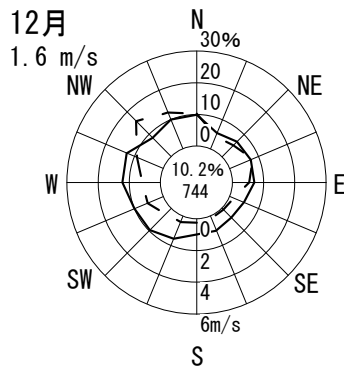

1月
1.6 m/s

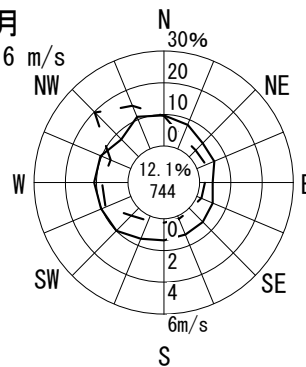

2月
1.6 m/s

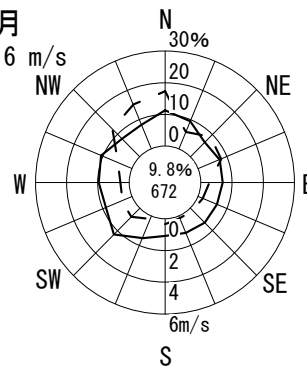

3月
1.8 m/s

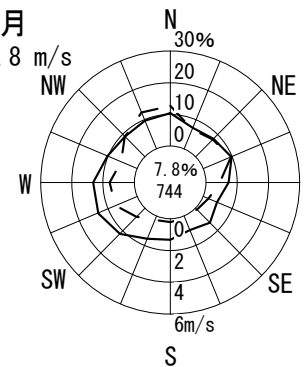

(2) 温 度

(単位:℃)

市(区)町村	測定局名	項目	2018年									2019年			年度
			4月	5月	6月	7月	8月	9月	10月	11月	12月	1月	2月	3月	
守口市	西部コミュニティセンター	平均値	17.4	20.9	24.3	30.5	30.5	24.7	20.1	14.8	9.3	6.4	7.9	10.8	18.2
		最高値	27.0	30.7	34.2	40.0	39.2	34.3	31.7	23.7	23.7	12.3	15.9	20.2	40.0
		最低値	6.1	10.5	16.7	22.5	21.3	16.9	12.7	5.7	1.0	0.9	1.2	2.8	0.9
大阪市中央区	国設大阪	平均値	16.6	19.9	23.3	29.2	29.3	24.0	19.6	14.5	9.1	6.3	7.5	10.3	17.5
		最高値	24.6	28.1	32.3	36.8	35.8	31.6	30.0	22.5	23.5	11.2	14.6	19.2	36.8
		最低値	6.1	10.5	16.2	21.6	20.7	16.2	12.5	6.3	1.8	0.9	1.4	3.0	0.9
茨木市	茨木市役所	平均値	16.6	20.2	23.6	30.1	30.0	24.2	19.6	14.3	9.0	5.9	7.4	10.3	17.7
		最高値	26.9	29.9	34.4	39.6	38.1	33.3	30.8	24.1	23.8	11.7	16.1	20.2	39.6
		最低値	4.8	9.2	15.2	22.2	20.3	16.2	11.1	4.5	1.0	-0.1	0.4	1.8	-0.1
寝屋川市	寝屋川市役所	平均値	16.9	20.4	23.8	30.1	29.9	24.2	19.7	14.5	9.0	6.1	7.6	10.5	17.8
		最高値	27.1	30.0	33.5	39.9	38.0	34.1	31.2	24.5	23.8	12.7	16.2	20.4	39.9
		最低値	5.2	9.8	15.7	22.3	20.4	16.2	11.3	4.6	0.5	0.1	0.3	2.3	0.1
池田市	池田市立南畑会館	平均値	16.0	19.5	22.7	29.0	28.9	23.0	18.4	13.2	7.9	4.9	6.7	9.6	16.7
		最高値	26.1	29.4	32.8	38.7	37.9	32.3	29.2	23.0	21.6	12.7	15.8	20.0	38.7
		最低値	3.2	8.5	14.2	21.9	19.1	14.7	10.4	2.9	-0.8	-1.8	-1.3	0.1	-1.8
大東市	大東市役所	平均値	16.8	20.2	23.5	29.7	29.6	24.1	19.4	14.2	9.1	6.1	7.4	10.3	17.6
		最高値	26.1	29.4	33.2	37.8	36.6	31.3	29.7	23.2	25.0	11.7	14.8	19.9	37.8
		最低値	5.7	9.7	15.9	22.1	20.2	16.3	11.9	5.1	1.0	0.3	0.4	2.1	0.3
富田林市	富田林市役所	平均値	15.7	19.2	22.9	28.8	28.6	23.4	18.0	12.7	8.1	5.0	6.4	9.2	16.6
		最高値	26.8	28.9	33.0	37.1	37.0	32.1	30.3	22.6	24.9	11.0	16.2	20.1	37.1
		最低値	4.0	7.9	13.5	22.4	17.3	15.0	9.3	3.1	-1.2	-1.8	-1.6	-0.2	-1.8
和泉市	緑ヶ丘小学校	平均値	16.5	19.9	23.4	29.4	29.8	24.0	18.9	13.6	8.9	6.0	7.3	10.2	17.4
		最高値	28.7	31.2	34.0	37.8	38.6	33.6	31.5	24.0	26.5	13.0	17.1	24.4	38.6
		最低値	4.9	8.2	13.5	22.3	18.3	15.0	10.0	3.3	-0.4	-1.5	-0.6	0.4	-1.5
藤井寺市	藤井寺市役所	平均値	17.7	21.1	24.8	30.8	31.0	25.3	20.6	15.2	9.9	7.1	8.4	11.3	18.7
		最高値	27.7	30.5	35.0	39.7	39.0	35.8	32.1	26.1	25.9	14.3	17.1	21.4	39.7
		最低値	6.1	11.0	16.6	22.6	20.7	16.6	11.3	5.3	1.3	0.3	1.0	3.0	0.3

(2) 温 度

(単位:°C)

市(区)町村	測定局名	項目	2018年									2019年			
			4月	5月	6月	7月	8月	9月	10月	11月	12月	1月	2月	3月	年度
岸和田市	岸和田中央公園	平均値	16.1	19.6	23.2	29.1	29.6	24.1	19.0	13.6	9.1	6.0	7.3	10.2	17.3
		最高値	26.7	29.9	33.0	37.2	37.4	32.3	30.4	23.9	25.0	12.9	15.9	24.7	37.4
		最低値	4.5	8.6	13.8	22.6	19.6	14.9	10.2	3.2	-0.8	-1.6	-1.1	0.1	-1.6
豊能町	豊能町役場	平均値	12.7	16.3	19.7	26.1	25.5	20.6	15.0	9.7	4.9	1.7	3.6	6.1	13.6
		最高値	23.9	26.6	29.9	34.9	34.0	28.8	26.0	19.7	19.4	8.4	13.6	16.7	34.9
		最低値	0.1	3.7	9.7	20.4	15.2	11.2	5.6	-0.9	-4.1	-4.6	-4.8	-3.7	-4.8
泉佐野市	末広公園	平均値	17.7	21.1	24.5	30.6	30.7	25.0	20.1	14.8	10.1	7.0	8.2	11.2	18.4
		最高値	28.6	30.9	34.5	37.6	37.8	32.1	30.4	23.2	25.5	12.3	18.1	23.4	37.8
		最低値	6.7	10.8	16.1	23.5	21.6	17.2	12.4	5.6	1.9	0.7	1.3	2.2	0.7
四條畷市	国設四條畷	平均値	17.0	20.5	23.8	30.0	30.0	24.1	19.6	14.2	8.9	5.9	7.5	10.3	17.7
		最高値	27.7	30.6	34.0	39.0	38.2	33.0	30.7	24.4	23.8	12.0	15.8	20.2	39.0
		最低値	5.6	9.6	16.0	21.8	20.4	15.9	11.4	4.7	0.3	-0.2	0.1	1.7	-0.2

(4) 雨 量

市(区)町村	測定局名	項 目	単位	2018年												2019年		
				4月	5月	6月	7月	8月	9月	10月	11月	12月	1月	2月	3月	年度		
大阪市中央区	国設大阪	雨量	(mm)	133.5	218.5	179.5	313.5	37.5	342.0	19.0	26.5	66.0	20.5	38.5	64.0	1459.0		
		最大日量	(mm)	35.0	86.5	54.5	115.5	17.0	45.5	4.0	11.0	16.5	17.0	14.5	16.5	115.5		
		最大1時間量	(mm)	13.0	21.0	16.5	22.5	11.0	22.5	4.0	5.5	11.5	4.0	3.0	4.0	22.5		
		1mm以上の日数	(日)	7	13	13	5	4	17	7	3	8	3	4	11	95		
		10mm以上の日数	(日)	5	4	5	4	2	12	0	2	3	1	2	2	42		
		30mm以上の日数	(日)	2	2	2	3	0	6	0	0	0	0	0	0	0	15	

(備考1) 雨量は月間・年間の1時間値の和を示す。

(備考2) 最大日量は、月間・年間における日量(1時から24時までの1時間値の和)の最大値を示す。

(備考3) 最大1時間量は、月間・年間における1時間値の最大値を示す。

(備考4) 「1mm以上の日数」とは、日量が1mm以上の日数を示す。10mm、30mm以上の日数についても同様。

(5)日 射 量

(単位：MJ/m²)

市(区)町村	測定局名	年月	時刻																	日合計		
				1~4	5	6	7	8	9	10	11	12	13	14	15	16	17	18	19		20~24	
大阪市中央区	国設大阪	2018年	4月	0.00	0.00	0.00	0.09	0.64	1.30	1.89	2.22	2.26	2.20	2.04	1.73	1.27	0.76	0.25	0.00	0.00	16.65	
			5月	0.00	0.00	0.01	0.13	0.37	1.17	1.67	1.92	2.12	2.29	2.11	1.73	1.41	0.84	0.37	0.03	0.00	16.17	
			6月	0.00	0.00	0.01	0.12	0.26	0.83	1.51	1.84	1.98	2.03	1.92	1.65	1.22	0.81	0.36	0.06	0.00	14.62	
			7月	0.00	0.00	0.01	0.11	0.26	1.01	1.67	2.06	2.07	2.33	2.24	2.00	1.62	1.07	0.48	0.07	0.00	17.01	
			8月	0.00	0.00	0.00	0.09	0.54	1.42	1.95	2.26	2.53	2.58	2.50	1.87	1.54	1.03	0.42	0.03	0.00	18.76	
			9月	0.00	0.00	0.00	0.07	0.39	0.68	0.98	1.22	1.29	1.24	1.08	0.85	0.67	0.33	0.04	0.00	0.00	8.84	
			10月	0.00	0.00	0.00	0.07	0.43	0.92	1.41	1.87	2.09	2.04	1.75	1.07	0.37	0.12	0.00	0.00	0.00	12.13	
			11月	0.00	0.00	0.00	0.00	0.25	0.76	1.27	1.67	1.70	1.60	1.23	0.58	0.17	0.02	0.00	0.00	0.00	9.22	
			12月	0.00	0.00	0.00	0.00	0.07	0.49	0.89	1.14	1.28	1.27	1.00	0.47	0.11	0.00	0.00	0.00	0.00	6.73	
			2019年	1月	0.00	0.00	0.00	0.00	0.07	0.42	0.89	1.20	1.41	1.26	1.03	0.71	0.18	0.04	0.00	0.00	0.00	7.20
			2月	0.00	0.00	0.00	0.00	0.14	0.51	0.93	1.26	1.48	1.49	1.27	0.97	0.30	0.11	0.01	0.00	0.00	8.47	
			3月	0.00	0.00	0.00	0.03	0.34	0.85	1.40	1.64	1.89	1.77	1.58	1.29	0.77	0.37	0.07	0.00	0.00	12.00	
		年度平均	0.00	0.00	0.00	0.06	0.31	0.86	1.37	1.69	1.84	1.85	1.65	1.25	0.81	0.46	0.17	0.02	0.00	12.34		
		茨木市	茨木市役所	2018年	4月	0.00	0.00	0.03	0.36	0.90	1.48	1.95	2.36	2.38	2.35	2.14	1.77	1.35	0.82	0.31	0.02	0.00
5月	0.00				0.00	0.10	0.45	0.95	1.42	1.92	2.21	2.32	2.39	2.15	1.77	1.45	0.93	0.44	0.07	0.00	18.58	
6月	0.00				0.00	0.14	0.55	1.05	1.41	1.72	1.96	2.13	2.27	2.14	1.80	1.35	0.90	0.45	0.11	0.00	17.98	
7月	0.00				0.00	0.12	0.53	1.11	1.58	1.97	2.33	2.42	2.46	2.20	2.10	1.71	1.15	0.56	0.15	0.00	20.39	
8月	0.00				0.00	0.05	0.42	0.97	1.57	2.11	2.41	2.65	2.68	2.53	2.12	1.59	1.02	0.47	0.07	0.00	20.66	
9月	0.00				0.00	0.00	0.18	0.53	0.90	1.17	1.34	1.38	1.39	1.28	0.89	0.65	0.41	0.10	0.00	0.00	10.22	
10月	0.00				0.00	0.00	0.11	0.50	0.95	1.49	1.86	1.95	1.89	1.60	1.24	0.76	0.31	0.02	0.00	0.00	12.68	
11月	0.00				0.00	0.00	0.02	0.31	0.80	1.24	1.51	1.64	1.54	1.24	0.88	0.44	0.10	0.00	0.00	0.00	9.72	
12月	0.00				0.00	0.00	0.00	0.11	0.54	0.91	1.15	1.35	1.32	1.01	0.75	0.37	0.06	0.00	0.00	0.00	7.56	
2019年	1月				0.00	0.00	0.00	0.00	0.10	0.49	0.99	1.28	1.31	1.31	1.11	0.84	0.54	0.16	0.00	0.00	0.00	8.13
2月	0.00				0.00	0.00	0.00	0.19	0.58	0.98	1.31	1.47	1.52	1.42	1.15	0.70	0.34	0.04	0.00	0.00	9.68	
3月	0.00				0.00	0.00	0.09	0.45	0.95	1.42	1.75	1.92	1.78	1.73	1.44	0.92	0.49	0.13	0.00	0.00	13.08	
年度平均	0.00			0.00	0.04	0.23	0.60	1.06	1.49	1.79	1.91	1.91	1.72	1.40	0.99	0.56	0.21	0.03	0.00	13.94		

(5)日 射 量

(単位：MJ/m²)

市(区)町村	測定局名	年月	時刻																	日合計		
				1~4	5	6	7	8	9	10	11	12	13	14	15	16	17	18	19		20~24	
寝屋川市	寝屋川市役所	2018年	4月	0.00	0.00	0.01	0.25	0.81	1.40	1.99	2.30	2.25	2.23	2.10	1.71	1.30	0.82	0.31	0.01	0.00	17.48	
			5月	0.00	0.00	0.05	0.25	0.86	1.34	1.80	2.24	2.39	2.41	2.27	1.79	1.41	0.92	0.43	0.06	0.00	18.22	
			6月	0.00	0.00	0.06	0.23	0.84	1.27	1.57	1.92	2.10	2.16	1.86	1.67	1.32	0.85	0.44	0.10	0.00	16.39	
			7月	**	**	**	**	**	**	**	**	**	**	**	**	**	**	**	**	**	**	
			8月	**	**	**	**	**	**	**	**	**	**	**	**	**	**	**	**	**	**	
			9月	**	**	**	**	**	**	**	**	**	**	**	**	**	**	**	**	**	**	
			10月	**	**	**	**	**	**	**	**	**	**	**	**	**	**	**	**	**	**	
			11月	**	**	**	**	**	**	**	**	**	**	**	**	**	**	**	**	**	**	
			12月	**	**	**	**	**	**	**	**	**	**	**	**	**	**	**	**	**	**	
			2019年	1月	**	**	**	**	**	**	**	**	**	**	**	**	**	**	**	**	**	
				2月	**	**	**	**	**	**	**	**	**	**	**	**	**	**	**	**	**	
				3月	**	**	**	**	**	**	**	**	**	**	**	**	**	**	**	**	**	
				年度平均	0.00	0.00	0.04	0.24	0.84	1.34	1.80	2.17	2.26	2.27	2.10	1.73	1.34	0.86	0.39	0.05	0.00	17.44
		池田市	池田市立南畑会館	2018年	4月	0.00	0.00	0.02	0.33	0.88	1.48	2.01	2.38	2.38	2.33	2.08	1.80	1.32	0.80	0.29	0.01	0.00
	5月			0.00	0.00	0.09	0.46	1.02	1.45	1.88	2.16	2.31	2.36	2.18	1.82	1.47	0.93	0.44	0.07	0.00	18.63	
	6月			0.00	0.00	0.11	0.49	0.91	1.38	1.68	1.90	2.10	2.15	1.92	1.71	1.34	0.90	0.47	0.12	0.00	17.17	
	7月			0.00	0.00	0.09	0.53	1.09	1.59	1.88	2.25	2.40	2.40	2.35	1.88	1.55	1.10	0.56	0.13	0.00	19.80	
	8月			0.00	0.00	0.03	0.42	0.95	1.56	1.99	2.21	2.35	2.52	2.52	1.97	1.49	0.97	0.46	0.07	0.00	19.51	
	9月			0.00	0.00	0.00	0.16	0.49	0.88	1.12	1.34	1.37	1.29	1.14	0.92	0.66	0.39	0.08	0.00	0.00	9.84	
	10月			0.00	0.00	0.00	0.10	0.47	0.93	1.44	1.82	1.79	1.77	1.61	1.19	0.75	0.25	0.01	0.00	0.00	12.14	
	11月			0.00	0.00	0.00	0.02	0.29	0.78	1.24	1.49	1.56	1.44	1.24	0.81	0.40	0.07	0.00	0.00	0.00	9.34	
	12月			0.00	0.00	0.00	0.00	0.08	0.52	0.91	1.13	1.28	1.24	0.99	0.71	0.34	0.05	0.00	0.00	0.00	7.24	
	2019年			1月	0.00	0.00	0.00	0.00	0.06	0.44	0.93	1.19	1.27	1.34	1.15	0.87	0.51	0.15	0.00	0.00	0.00	7.91
				2月	0.00	0.00	0.00	0.00	0.16	0.57	1.01	1.34	1.55	1.56	1.38	1.04	0.62	0.31	0.03	0.00	0.00	9.56
				3月	0.00	0.00	0.00	0.08	0.43	0.92	1.41	1.70	1.88	1.74	1.58	1.37	0.94	0.53	0.13	0.00	0.00	12.71
				年度平均	0.00	0.00	0.03	0.21	0.57	1.04	1.46	1.74	1.85	1.84	1.68	1.34	0.95	0.53	0.20	0.03	0.00	13.47

(5)日 射 量

(単位：MJ/m²)

市(区)町村	測定局名	年月	時刻	日 射 量																	日合計			
				1~4	5	6	7	8	9	10	11	12	13	14	15	16	17	18	19	20~24				
大東市	大東市役所	2018年	4月	**	**	**	**	**	**	**	**	**	**	**	**	**	**	**	**	**	**	**	**	
			5月	**	**	**	**	**	**	**	**	**	**	**	**	**	**	**	**	**	**	**	**	**
		6月	0.00	0.00	0.15	0.50	1.00	1.54	1.97	2.18	2.29	2.40	2.36	2.09	1.46	0.92	0.38	0.10	0.00	0.00	0.00	0.00	19.34	
		7月	0.00	0.00	0.11	0.54	1.14	1.68	1.92	2.27	2.40	2.27	2.15	2.03	1.64	1.09	0.58	0.14	0.00	0.00	0.00	0.00	19.96	
		8月	0.00	0.00	0.04	0.43	1.01	1.46	2.03	2.33	2.54	2.64	2.49	2.08	1.56	1.06	0.45	0.06	0.00	0.00	0.00	0.00	20.19	
		9月	0.00	0.00	0.00	0.15	0.37	0.82	1.17	1.38	1.41	1.39	1.34	0.99	0.67	0.39	0.11	0.00	0.00	0.00	0.00	0.00	10.18	
		10月	0.00	0.00	0.00	0.06	0.42	0.98	1.44	1.82	2.01	1.96	1.73	1.33	0.79	0.28	0.01	0.00	0.00	0.00	0.00	0.00	12.82	
		11月	0.00	0.00	0.00	0.01	0.30	0.77	1.24	1.65	1.63	1.57	1.22	0.88	0.46	0.10	0.00	0.00	0.00	0.00	0.00	0.00	9.83	
		12月	0.00	0.00	0.00	0.00	0.11	0.53	0.87	1.17	1.34	1.25	1.05	0.75	0.37	0.06	0.00	0.00	0.00	0.00	0.00	0.00	7.51	
		2019年	1月	0.00	0.00	0.00	0.00	0.10	0.49	0.91	1.26	1.31	1.31	1.16	0.93	0.55	0.18	0.00	0.00	0.00	0.00	0.00	8.21	
		2月	0.00	0.00	0.00	0.00	0.18	0.59	0.99	1.34	1.47	1.47	1.52	1.07	0.71	0.35	0.03	0.00	0.00	0.00	0.00	0.00	9.72	
		3月	0.00	0.00	0.00	0.06	0.25	0.89	1.48	1.71	1.96	1.84	1.64	1.43	0.86	0.50	0.13	0.00	0.00	0.00	0.00	0.00	12.75	
		年度平均	0.00	0.00	0.02	0.15	0.45	0.93	1.36	1.68	1.80	1.77	1.61	1.31	0.87	0.46	0.15	0.03	0.00	0.00	0.00	0.00	12.59	
		富田林市	富田林市役所	2018年	4月	0.00	0.00	0.03	0.37	0.93	1.47	2.00	2.37	2.53	2.40	2.24	1.84	1.36	0.85	0.31	0.02	0.00	0.00	18.72
5月	0.00				0.00	0.11	0.48	0.97	1.49	1.87	2.17	2.29	2.39	2.24	1.86	1.46	0.89	0.43	0.07	0.00	0.00	0.00	18.72	
6月	0.00			0.00	0.14	0.52	0.96	1.33	1.74	2.05	2.27	2.27	2.17	1.87	1.36	0.95	0.44	0.11	0.00	0.00	0.00	18.18		
7月	0.00			0.00	0.12	0.54	1.14	1.58	2.11	2.36	2.45	2.46	2.40	2.11	1.73	1.07	0.63	0.16	0.00	0.00	0.00	20.87		
8月	0.00			0.00	0.05	0.47	1.13	1.74	2.07	2.30	2.62	2.65	2.53	2.19	1.60	1.08	0.47	0.06	0.00	0.00	0.00	0.00	20.96	
9月	0.00			0.00	0.00	0.18	0.54	0.88	1.27	1.50	1.64	1.52	1.41	1.08	0.79	0.41	0.11	0.00	0.00	0.00	0.00	0.00	11.33	
10月	0.00			0.00	0.00	0.11	0.52	1.00	1.38	1.73	1.99	1.88	1.58	1.26	0.82	0.29	0.01	0.00	0.00	0.00	0.00	0.00	12.58	
11月	0.00			0.00	0.00	0.02	0.32	0.81	1.24	1.53	1.64	1.49	1.18	0.85	0.43	0.09	0.00	0.00	0.00	0.00	0.00	0.00	9.60	
12月	0.00			0.00	0.00	0.00	0.10	0.46	0.88	1.08	1.27	1.17	0.97	0.69	0.35	0.06	0.00	0.00	0.00	0.00	0.00	0.00	7.03	
2019年	1月			0.00	0.00	0.00	0.00	0.09	0.46	0.85	1.19	1.34	1.29	1.16	0.91	0.61	0.18	0.00	0.00	0.00	0.00	0.00	8.08	
2月	0.00			0.00	0.00	0.00	0.20	0.62	1.02	1.31	1.47	1.54	1.47	1.20	0.81	0.35	0.04	0.00	0.00	0.00	0.00	0.00	10.04	
3月	0.00			0.00	0.00	0.08	0.40	0.87	1.38	1.85	1.82	1.89	1.71	1.39	0.97	0.51	0.13	0.00	0.00	0.00	0.00	0.00	13.00	
年度平均	0.00			0.00	0.04	0.23	0.61	1.06	1.49	1.79	1.95	1.91	1.76	1.44	1.03	0.56	0.22	0.04	0.00	0.00	0.00	0.00	14.12	

(5)日 射 量

(単位：MJ/m²)

市(区)町村	測定局名	年月	時刻	時刻																	日合計	
				1~4	5	6	7	8	9	10	11	12	13	14	15	16	17	18	19	20~24		
和泉市	緑ヶ丘小学校	2018年	4月	0.00	0.00	0.02	0.35	0.90	1.45	2.01	2.37	2.47	2.50	2.29	1.89	1.38	0.80	0.29	0.01	0.00	18.72	
			5月	0.00	0.00	0.09	0.46	0.91	1.44	1.86	2.22	2.35	2.38	2.22	1.93	1.33	0.83	0.41	0.07	0.00	18.52	
			6月	0.00	0.00	0.13	0.45	0.86	1.30	1.64	2.03	2.02	2.13	1.98	1.69	1.24	0.71	0.41	0.10	0.00	16.68	
			7月	0.00	0.00	0.10	0.53	1.03	1.58	2.02	2.29	2.31	2.63	2.33	2.04	1.42	0.93	0.55	0.16	0.00	19.90	
			8月	0.00	0.00	0.04	0.42	1.05	1.66	2.13	2.39	2.45	2.67	2.62	2.22	1.68	1.03	0.45	0.05	0.00	20.88	
			9月	0.00	0.00	0.00	0.15	0.48	0.85	1.25	1.47	1.53	1.48	1.28	1.05	0.77	0.37	0.10	0.00	0.00	10.78	
			10月	0.00	0.00	0.00	0.09	0.47	0.93	1.39	1.70	1.95	1.84	1.65	1.34	0.82	0.28	0.01	0.00	0.00	12.47	
			11月	0.00	0.00	0.00	0.01	0.27	0.77	1.13	1.39	1.56	1.57	1.23	0.85	0.44	0.08	0.00	0.00	0.00	9.28	
			12月	0.00	0.00	0.00	0.00	0.08	0.45	0.81	1.01	1.18	1.14	0.89	0.64	0.28	0.05	0.00	0.00	0.00	6.52	
			2019年	1月	0.00	0.00	0.00	0.00	0.07	0.44	0.81	1.11	1.30	1.30	1.19	0.91	0.56	0.17	0.00	0.00	0.00	7.85
			2月	0.00	0.00	0.00	0.00	0.17	0.56	0.94	1.24	1.36	1.55	1.48	1.21	0.78	0.35	0.03	0.00	0.00	9.68	
			3月	0.00	0.00	0.00	0.07	0.38	0.86	1.36	1.80	1.85	1.89	1.75	1.51	0.97	0.51	0.13	0.00	0.00	13.08	
		年度平均	0.00	0.00	0.03	0.21	0.55	1.02	1.45	1.75	1.86	1.92	1.74	1.44	0.97	0.51	0.20	0.03	0.00	13.68		
		泉佐野市	末広公園	2018年	4月	0.00	0.00	0.03	0.35	0.86	1.46	1.97	2.35	2.56	2.55	2.28	1.97	1.48	0.88	0.34	0.02	0.00
5月	0.00				0.00	0.10	0.45	0.90	1.37	1.85	2.18	2.41	2.49	2.28	1.93	1.46	0.94	0.47	0.08	0.00	18.90	
6月	0.00				0.00	0.15	0.49	0.89	1.37	1.83	2.18	2.25	2.37	2.26	1.88	1.49	0.94	0.48	0.14	0.00	18.71	
7月	0.00				0.00	0.12	0.56	1.05	1.56	2.08	2.34	2.56	2.57	2.31	2.11	1.69	1.14	0.67	0.19	0.00	20.96	
8月	0.00				0.00	0.05	0.45	1.08	1.66	2.15	2.46	2.69	2.83	2.71	2.33	1.83	1.20	0.53	0.08	0.00	22.05	
9月	0.00				0.00	0.00	0.16	0.45	0.88	1.25	1.42	1.64	1.64	1.44	1.19	0.82	0.47	0.12	0.00	0.00	11.50	
10月	0.00				0.00	0.00	0.09	0.49	0.95	1.43	1.83	2.00	1.87	1.75	1.44	0.88	0.30	0.02	0.00	0.00	13.05	
11月	0.00				0.00	0.00	0.02	0.30	0.76	1.10	1.40	1.63	1.66	1.33	0.94	0.52	0.10	0.00	0.00	0.00	9.76	
12月	0.00				0.00	0.00	0.00	0.09	0.42	0.81	0.99	1.24	1.15	0.94	0.66	0.34	0.05	0.00	0.00	0.00	6.70	
2019年	1月				0.00	0.00	0.00	0.00	0.08	0.46	0.79	1.14	1.38	1.46	1.38	1.00	0.63	0.20	0.00	0.00	0.00	8.51
2月	0.00				0.00	0.00	0.00	0.18	0.56	0.94	1.33	1.50	1.66	1.55	1.25	0.86	0.40	0.04	0.00	0.00	10.28	
3月	0.00				0.00	0.00	0.06	0.41	0.93	1.49	2.01	2.12	2.15	1.92	1.62	1.14	0.62	0.15	0.00	0.00	14.61	
年度平均	0.00			0.00	0.04	0.22	0.57	1.03	1.48	1.81	2.00	2.04	1.85	1.53	1.10	0.60	0.24	0.04	0.00	14.56		

(備考1) 時間帯別の値は、月間・年間における時間帯ごとの1時間値の平均値を示す。

(備考2) 日合計の値は、月間・年間における日合計日射量(1時から24時までの1時間値の和)の平均値を示す。

(6) 交通量

(単位:台)

市(区)町村	測定局名	項目	2018年										2019年		
			4月	5月	6月	7月	8月	9月	10月	11月	12月	1月	2月	3月	年度平均
松原市	松原北小学校	日交通量	21507	21049	22790	29643	29917	23329	21433	21287	21293	20196	21300	21390	22949
		昼間交通量	15438	15115	16497	21544	22126	16639	15383	15212	15147	14660	15375	15319	16554
摂津市	摂津市役所	日交通量	34128	33631	34826	34666	34000	33782	33689	33392	33110	31965	34320	33941	33780
		昼間交通量	22812	22424	23070	23047	22478	22419	22437	22204	22107	21745	22580	22561	22488
四條畷市	国設四條畷	日交通量	21615	21323	22079	22474	21998	21614	21870	21788	21627	20605	21717	22008	21726
		昼間交通量	15834	15638	16129	16319	15928	15698	16016	15982	15896	15365	16021	16124	15912

(備考1) 日交通量は、月間・年間における日交通量(1時から24時までの1時間値の和)の平均値を示す。

(備考2) 昼間交通量は、月間・年間における昼間(7時から19時まで)の交通量の平均値を示す。